

최종보고서

2022년 재정사업 심층평가

소상공인·자영업자 지원 사업군

2023. 10.



제 출 문

기획재정부 장관 귀하

본 보고서를 귀 기획재정부가 의뢰한 『2022년 재정사업 심층평가 소상공인·자영업자 지원 사업군』의 최종보고서로 제출합니다.

2023. 10.

한국조세재정연구원 원장 김 재 진

— < 연구진 > —

■ Part 1: 소상공인·자영업자 창업 및 재창업 지원 사업군

연구주관기관: 기획재정부·한국조세재정연구원

연구수행기관: 한국조세재정연구원

연구책임자: 김빛마로 한국조세재정연구원 연구위원

참여연구자: 박정흠 한국조세재정연구원 부연구위원

홍병진 한국조세재정연구원 부연구위원

■ Part 2: 소상공인·자영업자 경쟁력 강화 지원 사업군

연구주관기관: 기획재정부·한국조세재정연구원

연구수행기관: 서강대학교 산학협력단

연구책임자: 주하연 서강대학교 경제학부 부교수

참여연구자: 문성만 전북대학교 경제학부 교수

정진화 계명대학교 경제금융학전공 부교수

목 차

소상공인·자영업자 지원사업군 심층평가 개론	1
Part 1: 소상공인·자영업자 창업 및 재창업 지원 사업군	19
Part 2: 소상공인·자영업자 경쟁력 강화 지원 사업군	227
정책제언	407
참고문헌	423
부록	429

최종보고서

2022년 재정사업 심층평가

소상공인·자영업자 지원사업군 심층평가 개론

I. 소상공인·자영업자 현황

소상공인·자영업자 지원사업군 심층평가 개론

- Ⅰ. 소상공인·자영업자 현황 5
 - 1. 소상공인 현황 5
 - 2. 정부의 소상공인 대상 정책 목표 및 주요 정책 추이 8

표 목차

- 〈표 Ⅰ-1〉 연도별 소상공인 추이 5
- 〈표 Ⅰ-2〉 2019년, 2020년 업종별 소상공인 사업체 및 종사자수 현황 6
- 〈표 Ⅰ-3〉 2015~2023년 소상공인지원기금 예산 17
- 〈표 Ⅰ-4〉 2015~2023년 소상공인 창업·재기 지원, 경쟁력강화 지원 예산 18

그림 목차

- [그림 Ⅰ-1] 연도별 연평균 소상공인 경기동향지수 추이 7
- [그림 Ⅰ-2] 2022년 월별 소상공인 경기동향지수 추이 7

I. 소상공인·자영업자 현황

- 본 심층평가는 소상공인·자영업자 지원 사업군에 대한 평가를 수행하며, 크게 다음의 두 가지 사업군으로 구분하여 수행함
 - 파트 1: 창업·재창업 사업군에 대해 평가
 - 파트 2: 경쟁력 강화 사업군에 대해 평가
- 여기에서는 각 사업군별 본격적인 평가를 수행하기에 앞서, 소상공인 관련 현황을 간단히 살펴본 후 본 심층평가의 평가 중점사항을 제시하고자 함
 - 먼저 소상공인 관련 현황 및 정부의 소상공인 대상 정책 추이를 살펴본 후, 우리나라가 직면하고 있는 재정여건에 대해 제시함
 - 이를 바탕으로 본 심층평가의 평가 중점사항에 대해 논의함

1. 소상공인 현황

- (소상공인 규모 추이) 2022년 발표한 「2020년 전국사업체조사」(통계청)에 따르면 소상공인 사업체 수는 3,701,446개, 종사자수는 6,450,944명으로 전체 사업체의 85.6%, 전체 고용의 29.9%를 차지함
 - 전년 대비 소상공인 사업체 수는 소상공인 사업체 비중은 2.6%p 증가한 반면 종사자수 비중은 0.9%p 감소
 - 2015년부터의 연도별 추이를 살펴보면 소상공인 사업체 비중과 종사자 비중은 등락을 거듭하지만 큰 폭의 증감은 없는 것으로 나타남

〈표 1-1〉 연도별 소상공인 추이

(단위: 개, 명, %)

구분		2015	2016	2017	2018	2019	2020
사업체	전체	3,874,156	3,950,169	4,019,872	4,103,172	4,176,549	4,325,195
	소상공인	3,245,602	3,301,464	3,358,168	3,409,093	3,466,092	3,701,446
	비중	(83.8)	(83.6)	(83.5)	(83.1)	(83.0)	(85.6)
종사자	전체	20,889,239	21,259,126	21,626,904	22,234,776	22,723,272	21,583,421
	소상공인	6,395,202	6,549,176	6,720,585	6,786,287	6,996,619	6,450,944
	비중	(30.6)	(30.8)	(31.1)	(30.5)	(30.8)	(29.9)

자료: KOSIS, 「전국사업체조사」 시도·산업·종사자규모별 사업체 수, 종사자수 데이터 기반으로 작성

- 사업체 기준 업종별 비중은 2020년 기준 도매 및 소매업(25.6%), 숙박 및 음식점업(20.1%), 제조업(10.1%) 순으로 큰 비중을 차지
 - 종사자수 기준으로도 도매 및 소매업(23.0%), 숙박 및 음식점업(19.9%), 제조업(17.2%) 순으로 나타나 소상공인 사업체 수와 종사자수에서 생활형 업종이 높은 비중을 차지하고 있는 것으로 나타남

〈표 1-2〉 2019년, 2020년 업종별 소상공인 사업체 및 종사자수 현황

(단위: 개, 명, %)

구분	2019				2020			
	사업체 수	비중	종사자수	비중	사업체 수	비중	종사자수	비중
전체 산업	3,466,092	100.0	6,996,619	100.0	3,701,446	100.0	6,450,944	100.0
도매 및 소매업	893,541	25.8	1,624,686	23.2	947,733	25.6	1,484,928	23.0
숙박 및 음식점업	656,577	18.9	1,372,738	19.6	744,753	20.1	1,286,079	19.9
제조업	367,898	10.6	1,199,352	17.1	373,847	10.1	1,107,998	17.2
기타	1,548,076	44.7	2,799,843	40.0	1,635,113	44.2	2,571,939	39.9

자료: KOSIS, 「전국사업체조사」 시도·산업·종사자규모별 사업체 수, 종사자수 데이터 기반으로 작성

- (소상공인 경기 동향) 정부는 소상공인 지원 정책이 정책적 수요자의 요구에 적절히 대응하여 원활히 추진될 수 있도록 소상공인 및 전통시장 상인들을 대상으로 매월 경기동향지수(Business Survey Index, BSI)를 조사하여 발표하고 있음
 - 경기동향지수(BSI)는 전월 대비 체감경기 및 전망을 5점 척도로 파악한 것으로, BSI 100 이상은 경기 호전, 100 미만은 경기 악화를 의미
 - 2020년은 코로나19 확산에 따른 방역 조치 등으로 어느 때보다 경기동향조사 결과의 중요성이 높아졌으며, 이를 참고하여 재난지원금 지급 등 지원정책을 추진
 - 조사방식은 전화 설문이었으며, 매월 5일간 전국의 소상공인 2,400명, 전통시장 1,300명을 대상으로 실시
- 소상공인 전체의 연도별 연평균 체감경기는 2013년 89.0에서 대체로 감소하는 추세였으며 코로나19 위기 시기인 2021년에는 매우 큰 폭으로 감소함
 - 다만, 2022년 기준 소상공인 전체의 월별 체감경기는 2월 37.5에서 전반적으로 회복하여 12월 기준 56.5를 기록함
 - 종합하면, 소상공인 체감경기는 코로나19 위기로 크게 악화된 이후 점차 회복하는 추세에 있음

[그림 1-1] 연도별 연평균 소상공인 경기동향지수 추이

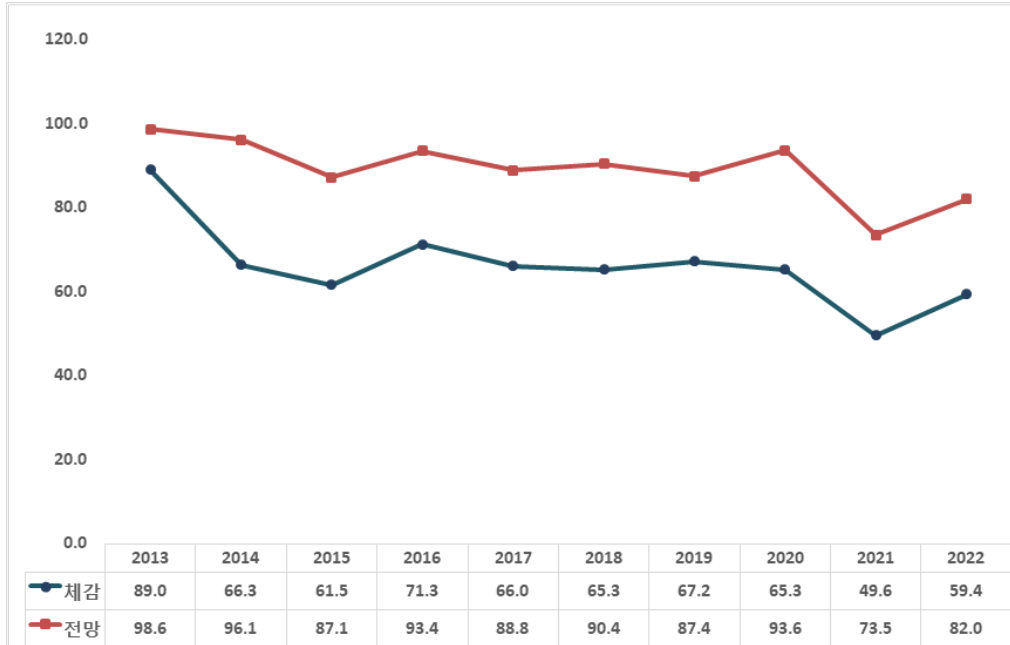

자료: 중소벤처기업부, 「소상공인 경기동향조사」, 각 연도

[그림 1-2] 2022년 월별 소상공인 경기동향지수 추이

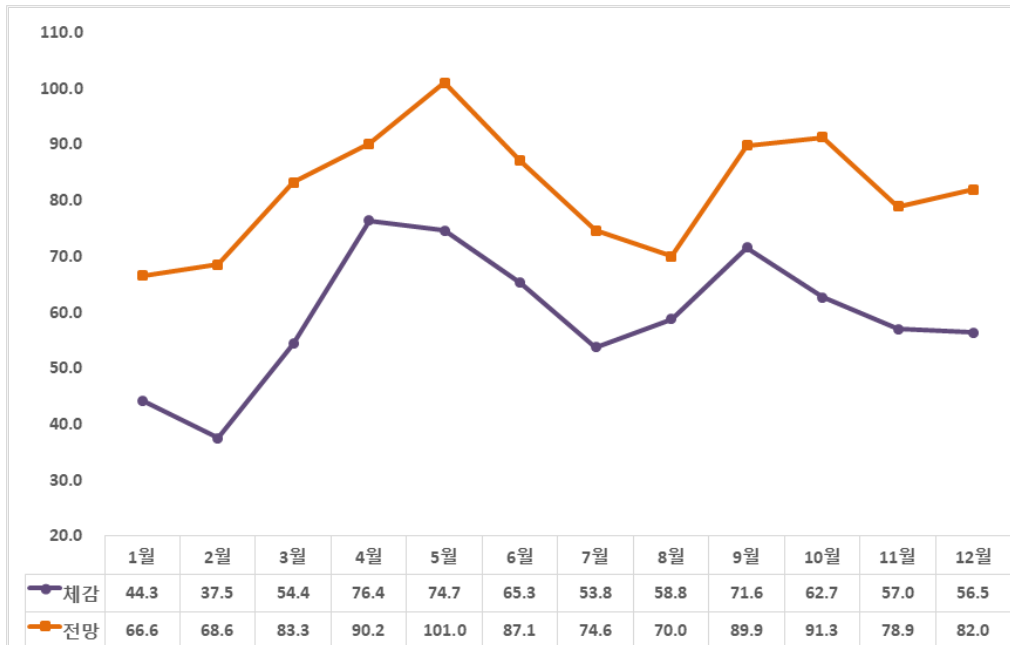

자료: 중소벤처기업부, 「소상공인 경기동향조사」, 각 연도

2. 정부의 소상공인 대상 정책 목표 및 주요 정책 추이

- 본 소절에서는 정부의 소상공인에 대한 정책의 목표와 관련된 주요 정책에 대해 간략하게 검토함
 - 검토기간은 2015년부터 2023년까지임
- 2015년 소상공인 지원 예산은 2,765억원으로 소상공인시장진흥기금 신설 등을 통한 소상공인 경쟁력 제고에 중점
 - 소상공인 사업구조를 창업-성장-폐업/전환 등 생애주기별 지원으로 전면 개편하고 과잉진입, 과당경쟁 등 구조적 문제 해소에 역점
 - (준비된 창업) 교육 → 창업체험 → 전담멘토링 → 정책자금을 원스톱으로 지원하는 소수 정예의 소상공인사관학교 신규 설치를 위해 예산 203.4억원 배분
 - (안정적 성장) 소상공인협동조합 활성화 및 중소기업물류센터 기능보완, 숙련기술 기반의 소공인 중점 육성을 위한 소상공인 성장 예산으로 908억원 배분
 - (원활한 재기) 경쟁력이 약화된 자영업자의 임금근로자 전환 컨설팅을 위한 희망리턴 패키지에 100억, 유망분야 중심의 신속한 재창업 지원 강화사업인 사업전환자금 사업 신규 설치에 200억원의 예산 책정
 - 희망리턴패키지는 폐업을 위한 사업정리 컨설팅→취업을 위한 직업훈련, 취업장려금 지급→정착을 위한 전환대출을 지원하는 제도
- 2016년 소상공인 지원 예산은 2,302억원으로 소상공인의 생계형 위주 창업 지원은 대폭 축소하고 소상공인의 경쟁력 제고 및 유망 분야로의 사업전환 등 구조조정을 본격 추진
 - (창업) 소상공인의 무분별한 창업을 방지하기 위해 소상공인창업교육 사업 축소 등 소상공인에 대한 창업지원은 전년 대비 115억원 감소한 190억원을 배분
 - 창업 예정 지역·업종에 대한 창업과밀지수 및 점포평가서비스 제공범위를 확대하도록 상권정보시스템 고도화 작업 시행
 - 반면에 유망아이템을 보유한 예비창업자에게 점포체험 중심의 교육을 제공하는 소상공인사관학교 교육생은 전년 대비 150명 확대
 - (성장) 소상공인의 자립적인 경영기반 확충을 위해 일반컨설팅에 더해 경영부진 소상공인을 위한 Jump-up 역량강화 프로그램 신규 도입

- 전년 대비 매출액이 30% 이상 감소하거나 2년 연속 매출액이 감소한 소상공인을 진단하고 리모델링, 신제품 개발, 브랜드 개발 등을 지원
 - (재기) 경쟁력이 약화된 소상공인에게 유망분야로의 재창업 및 전업을 유도하기 위해 재창업 패키지 사업의 예산을 증액
 - 기업데이터, 영세납세자 지원단 등을 활용해 폐업 예정자에 대한 접근성을 확대해 희망리턴패키지 수요자도 적극 발굴
 - 저신용·저소득 서민층 보증을 위한 햇살론 출연예산 종료
- 2017년 소상공인 지원 예산은 1,852억원으로 생계형 창업은 축소하되 소공인특화 등 자생력 확보를 지속 지원
- (창업) 준비된 창업을 유도하고 과당경쟁을 억제하기 위해 유망업종 중심의 준비된 창업은 유도하되 상권정보시스템 고도화를 통해 과밀지역 지정을 확대
 - 신사업창업사관학교¹⁾의 교육생을 450명까지 확대하고 특정사업을 20년 이상 영위한 장수 소상공인의 노하우를 전수하는 백년가게를 신설해 시범 운영
 - 상권정보시스템을 통한 과밀지수 제공 업종을 기존 30개에서 40개로 확대하고 창업 성공 가능성을 보여주는 창업기상도 구축
 - 창업기상도는 지역별 창·폐업률, 업종별 매출액 및 업체 수 분석을 통해 창업성공 가능성에 대한 정보를 제공
 - 과다경쟁이 우려되는 지역과 업종을 소상공인 과밀지역으로 지정하고 과밀분야 창업자에게 가산금리 등을 적용해 창업자금 지원 차등화
 - (성장) 소상공인 성장 지원 및 비용 절감을 위해 소상공인 규모화, 판로확보 지원은 확대하는 반면 특화지원센터 설치 등 인프라성 예산은 삭감
 - 소상공인 협동조합화를 통한 규모의 경제 및 성장 도모를 위해 업종별·지역별 협동 비즈니스가 활발히 일어날 수 있는 지역별 Coopbiz 설립 및 운영
 - 소공인 판로 확대를 위해 해외진출 프로그램을 신설하고 아임쇼핑, 소셜커머스 등 유통망과 협력하여 온라인 판로개척
 - (재기) 한계 소상공인이 재도전할 수 있는 생태계를 조성하고 영세 소상공인의 생업 안정망 확충을 위해 지원

1) 소상공인사관학교를 2017년부터 신사업창업사관학교로 명칭 변경하여 운영

- 원활한 폐업을 위해 소상공인포털 내 폐업정보시스템을 구축하여 지역·분야별 폐업률, 사업정리 가이드라인 등 정보제공 강화
 - 업종전환을 희망하는 소상공인에게 교육, 컨설팅 및 정책자금을 연계 제공하는 재창업 패키지 확대
 - 업무상 재해위험이 높은 업종의 1인 소상공인의 산재보험 가입이 가능하도록 산재보험 가입요건을 고용노동부와 협의해 검토
- 2018년 소상공인 지원 예산은 1,715억원으로 창업-성장-재기의 생애주기별 맞춤형 지원을 확대하고 협업을 통한 자생력 제고와 사회보험료 등 생업안전 지원 강화
- (창업) 경쟁력 있는 소상공인 창업 유도를 위해 신사업창업사관학교 체험점포 신규 설치와 상권정보시스템 고도화 사업을 위해 소상공인창업지원 예산 증액
 - 신사업창업사관학교 입학규모를 450명에서 300명으로 축소해 신사업·유망업종 중심의 소수정예방식으로 전환
 - 소상공인 정책자금 지원신청이 많은 음식점, 소매업 등을 대상으로 영업이익, 소상공인수, 폐업률 등을 고려하여 과밀업종 지정 시범 운영
 - 한계 및 과밀업종 예비창업자에 대해 소상공인 창업자금 등에 대한 금리 등 패널티 부과를 통해 창업 억제를 유도하는 제도를 전년도에 이어 시행
 - 동남아시아 신흥개도국에서 창업을 희망하는 예비창업자를 대상으로 해외진출 지원 및 창업정보를 제공하는 소자본해외창업 사업을 폐지
 - (성장) 소상공인 교육기회 확대, 상시 교육을 통해 경영역량을 강화하고자 신사업창업사관학교와 경영교육사업을 통합
 - 기존 창업 단계 교육에 치중되어 있는 교육을 성장 단계별로 세분화하여 창업교육, 경영교육, 체험교육 등으로 확대
 - 스마트폰 등 정보환경 변화에 맞춰 평생교육 체계를 마련
 - (재기) 희망리턴패키지 사업과, 재창업 패키지 사업을 소상공인재기지원사업으로 통합하고, 사전진단(컨설팅) 도입
 - 폐업 후 임금근로자 전환을 희망하는 소상공인의 사업정리를 지원하는 희망패키지 사업을 8,000명에게 지원
 - 업종전환·폐업예정 소상공인에게 특화 및 비생계형 업종 교육, 컨설팅, 정책자금을

연계 제공하는 재창업 패키지 확대

- 1인 영세 소상공인에 대해 고용보험료의 30%를 지원하는 제도를 신설해 고용보험 가입 활성화 및 사회안전망 사각지대 해소를 위해 14.2억원의 예산 편성

○ 지역신용보증재단 재보증 사업 관련 예산은 179억 감소한 356억원의 예산 배정

□ 2019년 소상공인 지원 예산은 2,548억원으로 소상공인의 매출증대 및 부담경감을 통한 안정적인 경영환경 제공에 중점

○ 예비창업자 1만명에게 바우처를 지급하여 사업자등록 전 업종별 전문기술 교육훈련을 지원하는 튼튼창업 프로그램 도입에 50억원 배정

- 임대료 인상률 상한 인하(9 → 5%), 환산보증금 상향(60~70 → 95%) 및 계약갱신 청구권 연장(5 → 10년) 등을 통해 안정적 영업권 보장

○ 맞춤형 채무조정제도를 도입하고 폐업지원 전담창구 신설 등 폐업 및 재기 지원을 대폭 확대해 이에 대한 예산을 2018년 115억원에서 2019년 412억원으로 증액

○ 홈쇼핑 채널에 소상공인 특화 방송 기회를 확대하고 우수한 품질과 성장잠재력이 있는 소상공인 집적지 특화사업 운용을 통한 매출 증대 지원을 위해 소상공인 홈쇼핑 입점지원에 75억원 신규 편성

○ 소상공인 집적지 내 제품개발, 작업장, 온라인 공동구매·판매, 전시장까지 전 과정을 종합 지원하는 복합지원센터 신설

- 복합지원센터 구축·운영을 위해 50억원의 예산을 신규 배정하고 2019년 2개 설립을 시작으로 2022년까지 10개의 센터 설립 계획 수립

○ 결제수수료 0%대 제로페이의 성공적인 안착을 위해 소상공인전용결제시스템 도입에 60억원을 편성하고 소비자·가맹점 편의제공 확대 및 소득공제(결제금액의 40%) 등을 본격 시행

□ 2020년 소상공인 지원 예산은 4조 3,474억원²⁾으로 크게 증가하였으며 소상공인의 자생력 강화 및 활력 제고에 중점

○ 소상공인 교육 강화, 소상공인 온라인 판로지원 및 혁신형 소상공인 육성사업 신규 추진에 따라 소상공인성장지원 예산 증액

2) 2020년에는 코로나19로 인해 4차에 걸친 추경이 이루어져 소상공인 지원 관련 예산이 3,295억원에서 4조 3,474억원으로 증액

- 소상공인의 온라인시장 진출 촉진을 위해 우수 제품의 TV홈쇼핑·온라인, 1인 미디어 및 V커머스 등 지원을 위한 온라인판로지원에 313억원 편성
 - 소상공인 자생력 및 경쟁력 제고를 위해 혁신형 소상공인을 발굴·육성하고, 성공 모델을 확산하여 선순환 소상공인 생태계 조성을 위한 혁신형 소상공인 육성에 39억원 편성
 - 소공인 공동기반시설 확충 등 집적지 활성화를 위해 소공인특화 지원 확대
 - 임금근로자 전환 및 업종 전환 지원과 1인 자영업자 고용보험 지원예산은 전년 수준으로 유지
 - 2019년 추경으로 편성된 강원산불피해 지원 예산 미반영에 따른 소상공인재기지원 사업 전체 예산규모는 감소
 - 소비·유통·트렌드 변화, 4차 산업혁명에 따른 신기술 등장 등 급변하는 경영환경에 원활히 대응할 수 있도록 소상공인·자영업자를 위한 생활혁신형 기술개발(R&D) 사업 및 소상공인 스마트상점 보급 사업 신설
 - 소상공인·자영업자를 위한 생활혁신형 기술개발(R&D) 사업에 35억, 소상공인 스마트상점기술보급 사업에 101억원 배정
- 2021년 소상공인 지원 예산은 16조 9,836억원³⁾으로 2020년에 이어 큰 폭으로 증가하였으며 소상공인이 디지털 경제로의 급격한 변화에 대응할 수 있도록 디지털화에 예산을 중점 편성하고 경제위기 상황에 신속하게 대응하고 안정적인 경영을 해나갈 수 있도록 사업 편성
- 소상공인 상권 및 소공인 생산공정에 디지털기술을 도입해 생산·경영·서비스 혁신을 통한 경쟁력 제고
 - 스마트상점, 스마트슈퍼, 스마트공방, 디지털 전통시장, 디지털 상권 르네상스, 빅데이터 상권플랫폼 등 소상공인 디지털·온라인 전환 기반을 구축
 - 특히 경영환경 변화에 대응한 온라인판로지원 예산을 313억원에서 726억원으로 증액 편성
 - 백년가게의 지역문화 연계 우수사례를 발굴·확산하고 시설개선, 판로지원 전용사업

3) 2021년에는 코로나19로 인해 2차에 걸친 추경이 이루어져 소상공인 지원 관련 예산이 6,065억원에서 16조 9,836억원으로 증액

및 백년가계협의회 구성 등을 추진

- 이를 위해 백년가계 및 백년소상공인육성 사업을 신설하고 59억원 편성

- 소상공인의 폐업 부담을 경감하고 신속한 재기로 이어지도록 민간·공공기관 등과 협업하여 지원
 - 폐업·재기단계 소상공인에 세무법률 자문과 취업·재취업 사업화를 연계해 지원 강화
 - 재기지원 교육 이수자 등에게 민간·공공기관과 연계한 사업노하우를 전수해 취업·재창업 기회 제공
- 1인 자영업자 고용보험 보험료의 30~50%를 최대 3년간 지원할 수 있도록 예산을 250억원 증액

□ 2022년 소상공인 지원 예산은 43조 1,813억원⁴⁾으로 코로나19 이후 소상공인의 위기 극복을 통한 경영회복 및 경쟁력 강화에 중점

- 코로나19 방역조치에 따른 소상공인의 손실을 보상하기 위한 소상공인 손실보상 제도화를 위해 예산 편성
 - 집합금지·영업시간 제한 외에 시설 인원제한 조치를 손실보상 대상으로 추가하고 손실보상 하한액을 10만원에서 50만원으로 상향
- 경영 위기 소상공인의 원활한 재기를 위해 희망리턴패키지 예산을 2020년 691억원에서 2022년 1,159억원으로 대폭 증액해 위기(경영개선)-폐업(사업정리·대출금 부담완화)-재도전(재취업·창업) 등 전 주기 소상공인 맞춤형 재기 지원
 - 폐업 위기 소상공인의 문제점 진단과 경영개선자금을 연계 지원하는 경영개선패키지 신설
 - 신속하고 안전한 폐업을 위해 점포철거·채무조정 등을 지원하기 위해 점포 원상복구 및 철거지원 비용 한도를 200만원에서 250만원으로 확대
 - 재취업·재창업을 위한 교육, 자금 등 연계 지원을 위해 502억원 편성
- 혁신역량을 보유한 창작자, 스타트업 등과 협력·융합을 통한 차별화된 제품과 서비스 창출을 지원하기 위해 강한 소상공인 육성 사업을 신설하고 29억원 편성

4) 2022년에는 코로나19로 인해 3차에 걸친 추경이 이루어져 소상공인 지원 관련 예산이 2조 6,807억원에서 43조 1,813억원으로 증액

- 온라인·스마트화 지원을 위해 소상공인 온라인판로지원 예산을 726억원에서 905억원으로, 스마트상점·공방기술보급 예산을 514억원에서 770억원으로 증액
 - 온라인 채널진출 지원과 구독경제서비스 확대 등을 통해 온라인 진출 역량을 강화하고 스마트상점 보급 확대를 디지털화 촉진이 목표

- 2023년 소상공인 지원 예산은 5,054억원으로 소상공인의 코로나19 피해에 대한 회복을 차질 없이 추진하고 소상공인 디지털 전환을 가속화하고 기업가형 소상공인을 육성해 자생력 있는 지역상권 형성을 지원
 - 소상공인들의 빠른 재기를 위해 경영개선-폐업-재도전 연계 희망리턴(패키지) 사업 예산을 2022년 1,159억원에서 2023년 1,464억원으로 증액 편성
 - 자영업자고용보험 지원 대상을 1인 소상공인에서 전체 소상공인으로 확대해 자영업자 고용보험료지원으로 14억원 증액한 50억원 배정
 - 실시간 매출 등 분산된 상권정보를 빅데이터화하는 전국 상권 빅데이터 체제(플랫폼)를 구축하는 소상공인 빅데이터체제(플랫폼) 구축 사업을 신설하고 92억원 편성
 - 이를 통해 소상공인에게는 앱을 통해 유용한 창업·경영 정보를 제공하고 민간기업에는 자료(데이터)를 개방하여 신사업이 창출되도록 유도
 - 유망 소상공인이 기업가형 소상공인으로 성장할 수 있도록 지원하는 강한소상공인성장지원 사업 예산을 101억원 증액해 130억원 편성
 - 골목상권을 세계에서 찾아오는 지역 대표 브랜드로 육성하기 위한 지역기반 지역(로컬)크리에이터 활성화 사업을 신규 설치하고 54억원 편성
 - 유망 소상공인이 우리 동네 스타벤처로 성장할 수 있도록 체계적인 기업가형 소상공인 육성시스템을 마련하고 지역크리에이터들이 지역을 대표하는 브랜드로 성장할 수 있도록 유도하는 것이 목표

- 이상의 논의를 통해 정부의 소상공인 대상 정책기조는 다음과 같이 요약할 수 있음
 - 2010년대 중반까지는 대체로 생계형 창업 및 소상공인에 대한 지원은 축소하는 기조가 관측됨
 - 특히, 과밀업종에 대한 무분별한 창업지원을 지양하기 위한 정책이 시행됨
 - 코로나19 위기를 겪으면서 막대한 피해를 입은 소상공인의 손실 보상, 폐업 지원,

회복을 위해 막대한 예산이 투입되었으며, 이와 동시에 소상공인 온라인 판로 지원 등 디지털 전환을 지원하는 정책 목표가 강조되고 있음

- (연도별 예산 변화) 연도별 소상공인지원기금⁵⁾ 예산을 살펴보면 코로나19 관련 추경예산이 반영되기 전인 2018년까지는 감소하다가 2019년 전년 대비 약 833억원 증가한 후 2020년부터 코로나19로 인한 추경으로 인해 급증하는 추세
- 2017년에는 약 403억원의 스마트 분야 창업지원인 중소지식서비스기업육성을 창업사업화로 이관하며 소상공인지원기금 예산이 감소
 - 중소지식서비스기업육성의 스마트창업터 사업은 창업활성화지원의 창업저변 확대 사업으로 스마트벤처창업학교, 1인창조기업활성화 사업은 창업활성화지원 창업사업화 지원으로 이관
- 2020년은 본예산은 3,295억원이 편성되었지만 코로나19로 인한 1~4차⁶⁾ 추경으로 인해 4조 3,474억원의 예산이 소상공인지원기금에 편성
 - 1차 추경: 소상공인 경영정상화 및 지역경제 활성화를 위한 소상공인성장지원과 소상공인재기지원, 지역신보재보증출연 사업 추경예산 편성
 - 지역신보재보증출연은 지역신보가 소상공인 등의 채무에 대하여 보증한 금액의 일정비율(30~80%)을 신보중앙회가 재보증하여 안정적인 자금 지원을 도모하는 사업으로 소상공인의 금융애로 해소에 기여하고자 예산 증액
 - 3차 추경: 소상공인성장지원의 소상공인 온라인판로지원, 소상공인 스마트상점기술보급, 소공인특화지원의 스마트공방기술보급, 중소기업 디지털일자리지원, 소상공인재기지원 사업에 추경예산 편성
 - 4차 추경: 소상공인성장지원의 소상공인 새희망자금 사업과 소상공인재기지원의 소상공인 폐업점포 재도전 장려금 사업에 추경 편성
 - 소상공인 새희망자금 사업은 2020년 8월 코로나19 재확산으로 인하여 수도권 중심의 방역조치 강화에 따라 매출이 감소한 소상공인을 긴급하게 지원하기 위해 최

5) 본 연구에서는 소상공인시장진흥기금에서 시장경영혁신지원사업과 전통시장주차환경개선사업을 제외한 사업을 소상공인 지원 기금으로 명칭

6) 2020년 제2차 추가경정예산은 긴급재난지원금을 위한 추경으로 소상공인지원기금 관련 예산은 미포함

대 200만원의 현금 지급 사업으로 3조 2,460억원의 예산 편성

- 소상공인 폐업점포 재도전 장려금은 코로나19 재확산으로 폐업하는 소상공인에게 취업·재창업 준비금을 지원함으로써 소상공인의 원활한 재기를 도모하려는 사업으로 1,019억원의 예산 편성

□ 2021년 본예산은 6,065억원이 편성되었지만 코로나19로 인한 1~2차 추경으로 인해 16조 9,836억원의 예산이 소상공인지원기금 예산으로 편성

- 1차 추경: 소상공인성장지원의 소상공인 버팀목자금 플러스 사업에 추경예산 편성
 - 소상공인 버팀목자금 플러스는 새희망자금, 버팀목자금에서 버팀목자금 플러스로 명칭 변경된 사업으로 근로자 5인 이상 포함, 일반 업종 매출한도 상향, 1인 다수 사업체 추가지원 등으로 사각지대 해소에 기여
- 2차 추경: 희망회복자금, 손실보상제도 등에 추경예산 편성
 - 희망회복자금은 코로나19로 인한 집합금지를 이행한 사업체에 대해 방역조치 수준 및 기간, 사업체 규모 등 업체별 피해 정도를 반영해 피해지원금을 지급하는 사업(재난지원금 성격)
 - 손실보상제도는 코로나19 방역조치로 인한 소상공인의 손실을 보상하기 위한 정책으로 일평균 매출감소액×방역조치 이행일수×보정률의 산식에 의해 지원금 산출(피해보상지원금 성격)

□ 2022년 본예산은 3조 3,358억원이 편성되었지만 코로나19로 인한 1~2차 추경으로 인해 43조 1,819억원의 예산이 소상공인지원기금 예산으로 편성

- 1차 추경: 코로나19 방역조치로 인한 소상공인 피해지원을 위해 소상공인성장지원의 소상공인 방역지원금 약 10조원, 손실보상제도화에 2.9조원의 추경예산 편성
 - 소상공인 방역지원금은 방역조치 연장으로 인한 소상공인의 고정비 부담을 완화하고 생계유지 지원을 위한 재난지원금 성격의 지원금
- 2차 추경: 소상공인성장지원의 소상공인 손실보전금으로 약 23조원, 손실보상제도화에 1.5조원의 추경예산 편성

〈표 1-3〉 2015~2023년 소상공인지원기금 예산¹⁾

(단위: 억원)

구분	2015	2016	2017	2018	2019	2020 ²⁾	2021 ³⁾	2022 ⁴⁾	2023
지역기반로컬 크리에이터 활성화									54
소상공인창업지원	305	190	131	172	226	209	238	229	333
소상공인재기지원	61	141	135	142	565	1,715	1,319	1,696	1,514
소상공인성장지원	486	449	528	563	690	36,669	139,425	354,274	1,417
소공인특화지원	348	348	355	340	419	568	743	365	327
소상공인 자영업자를 위한 생활혁신형 기술개발(R&D)						35	39	37	17
소상공인 지원인프라	102	73	78	142	179	234	251	314	228
소상공인 스마트화 지원							204	963	1,048
손실보상제도화							24,263	73,936	
소상공인 스마트 기술육성 R&D									24
소상공인 빅데이터 플랫폼 구축(정보화)									92
지역신보 재보증출연	600	600	535	356	469	2,923	2,370		
지역신보지원						1,000	984		
소상공인 스마트상점기술보급						101			
중소기업 디지털일자리지원						20			
소상공인이차보전	101	98	90						
중소지식서비스 기업육성	403	403							
햇살론 출연	360								
합계	2,765	2,302	1,852	1,715	2,548	43,474	169,836	431,813	5,054

주: 1) 소상공인 지원 관련 예산은 소상공인시장진흥기금에서 전통시장 관련 예산인 시장경영혁신지원과 전통시장주차환경개선 예산을 제외한 금액

2) 2020년에는 코로나19로 인해 4차에 걸친 추경이 이루어져 소상공인 지원 관련 예산이 3,295억원에서 4조 3,474억원으로 증액

3) 2021년에는 코로나19로 인해 2차에 걸친 추경이 이루어져 소상공인 지원 관련 예산이 6,065억원에서 16조 9,836억원으로 증액

4) 2022년에는 코로나19로 인해 3차에 걸친 추경이 이루어져 소상공인 지원 관련 예산이 2조 6,807억원에서 43조 1,813억원으로 증액

자료: 중소벤처기업부, 「세입·세출 예산 및 기금운용계획 개요」, 각 연도

〈표 1-4〉 2015~2023년 소상공인 창업·재기 지원, 경쟁력강화 지원 예산

(단위: 억원)

구분	2015	2016	2017	2018	2019	2020	2021	2022	2023
소상공인 창업·재기 지원 ¹⁾	366	331	266	314	791	1,924	1,557	1,925	1,847
소상공인 경쟁력 강화 지원 ²⁾	833	797	883	903	1,109	37,237	140,372	355,601	2,791
기타	1,566	1,174	703	498	648	4,313	27,907	74,287	416
합계	2,765	2,302	1,852	1,715	2,548	43,474	169,836	431,813	5,054

주: 1) 소상공인 창업·재기 지원은 소상공인창업지원, 소상공인재기지원 사업을 합한 금액

2) 소상공인 경쟁력 강화 지원은 소상공인성장지원, 소상공인특화지원, 소상공인스마트화 지원 사업을 합한 금액

자료: 중소벤처기업부, 「세입·세출 예산 및 기금운용계획 개요」, 각 연도

Part 1:

소상공인·자영업자 창업 및 재창업 지원 사업군

- I. 소상공인·자영업자 창업 및 재창업 지원 사업군의 개요
- II. 평가개요
- III. 소상공인·자영업자 창업 및 재창업 지원 사업군 심층평가 결과

Part 1: 소상공인·자영업자 창업 및 재창업 지원 사업군

I. 소상공인·자영업자 창업 및 재창업 지원 사업군의 개요	29
1. 소상공인·자영업자 창업 및 재창업 지원 사업군의 개요	29
가. 소상공인창업지원	31
1) 신사업창업사관학교	31
2) 강한소상공인성장지원	37
3) 생활혁신형창업지원	41
나. 소상공인재기지원	42
1) 희망리턴패키지 경영개선지원	44
2) 희망리턴패키지 원스톱 폐업지원	46
3) 희망리턴패키지 재취업지원	50
4) 희망리턴패키지 재창업지원	52
5) 자영업자 고용보험료 지원	54
II. 평가개요	56
1. 사업의 논리모형 및 평가범위	56
2. 평가유형 및 평가질문	61
3. 평가모형 및 평가방법	64
가. 소상공인창업지원: 신사업창업사관학교	66
나. 소상공인재기지원: 희망리턴패키지	72
1) 희망리턴패키지: 경영개선지원 및 원스톱 폐업지원	73
2) 희망리턴패키지: 재창업 및 재취업지원	75
III. 소상공인·자영업자 창업 및 재창업 지원 사업군 심층평가 결과	80
1. 사업의 적절성 평가	80
가. 정부개입의 당위성	80
나. 사업설계의 적절성	84
1) 정책목표 및 내용의 적절성	85
2) 역할 분담 및 거버넌스의 적절성	102

3) 정책수단 및 사업지원 형태의 적절성	110
4) 여타 사업과의 중복성	128
다. 사업운영방식의 적절성	155
1) 신사업창업사관학교	155
2) 희망리턴패키지	164
2. 사업의 효과성 및 효율성 평가	193
가. 사업의 효과성	193
1) 신사업창업사관학교	193
2) 희망리턴패키지	214

표 목차

〈표 1-1〉 소상공인·자영업자 창업 및 재창업 지원 사업군 개요	29
〈표 1-2〉 평가대상 및 관련 사업에 대한 기초정보 개요: 창업 지원	30
〈표 1-3〉 평가대상 및 관련 사업에 대한 기초정보 개요: 재기 지원	30
〈표 1-4〉 소상공인창업지원 관련 법령상 근거 및 조항	31
〈표 1-5〉 신사업창업사관학교 지원제외 대상	32
〈표 1-6〉 신사업창업사관학교 온·오프라인 체험점포 예시	32
〈표 1-7〉 신사업창업사관학교 사업화 지원금 구성 예시	33
〈표 1-8〉 신사업창업사관학교 단계별 지원 과정	33
〈표 1-9〉 신사업창업사관학교 2022년 지역별 교육생 모집규모(안)	34
〈표 1-10〉 신사업창업사관학교 예비창업자 지원체계 운영방식(예시)	35
〈표 1-11〉 신사업창업사관학교 유망예비창업자 발굴 유형	36
〈표 1-12〉 2023년 신사업사관학교 지원체계	37
〈표 1-13〉 강한소상공인성장지원 지원불가 기업	38
〈표 1-14〉 강한소상공인성장지원 아이디어 선발 유형	38
〈표 1-15〉 강한소상공인성장지원 발굴·육성 유형	38
〈표 1-16〉 강한소상공인성장지원 발굴·육성 유형 및 예시	39
〈표 1-17〉 우리동네 클라우드 펀딩 체계	40
〈표 1-18〉 우리동네 클라우드 펀딩 지원사업 세부 내용	40
〈표 1-19〉 생활혁신형창업지원 사업 지원체계	41
〈표 1-20〉 소상공인재기지원 관련 법령상 근거 및 조항	42
〈표 1-21〉 희망리턴패키지 세부항목 예산	43
〈표 1-22〉 2023 희망리턴패키지 사업 개요	43
〈표 1-23〉 경영개선지원 신청 자격	44
〈표 1-24〉 경영위기 소상공인 매출액 감소 판단 기준	45
〈표 1-25〉 코로나 경영위기 매출액 감소 판단 기준	45
〈표 1-26〉 희망리턴패키지 경영개선지원 사업화 지원금 구성 예시	46
〈표 1-27〉 희망리턴패키지 경영개선지원 체계	46
〈표 1-28〉 원스톱 폐업지원 신청 자격	47
〈표 1-29〉 희망리턴패키지 원스톱 폐업지원 체계	47

〈표 I-30〉 원스톱 폐업지원 사업정리컨설팅 지원절차	48
〈표 I-31〉 원스톱 폐업지원 사업정리컨설팅 세부 지원 내용	48
〈표 I-32〉 원스톱 폐업지원 법률자문 지원절차	48
〈표 I-33〉 원스톱 폐업지원 채무조정 지원신청 세부 지원 내용	49
〈표 I-34〉 원스톱 폐업지원 채무조정 신청지원 지원절차	49
〈표 I-35〉 원스톱 폐업지원 점포철거 지원절차	49
〈표 I-36〉 재취업지원 신청 자격	50
〈표 I-37〉 희망리턴패키지 재취업지원 지원절차	51
〈표 I-38〉 재취업지원 전직장려수당 지급 상세 기준	51
〈표 I-39〉 재취업지원 신청 자격	52
〈표 I-40〉 희망리턴패키지 재창업지원 체계	53
〈표 I-41〉 재창업지원 사업화자금 총 사업비 구성(예시)	54
〈표 I-42〉 자영업자 고용보험료 지원체계	54
〈표 I-43〉 2023년 고용보험료 등급별 지원금액	55
〈표 II-1〉 신사업창업사관학교 사업의 논리모형	58
〈표 II-2〉 희망리턴패키지: 경영개선지원, 원스톱 폐업지원 사업의 논리모형	59
〈표 II-3〉 희망리턴패키지: 재취업 및 재창업 지원 사업의 논리모형	60
〈표 II-4〉 소상공인창업지원·재기지원 사업군의 평가유형과 평가질문	63
〈표 II-5〉 평가유형에 따른 연구자료	64
〈표 II-6〉 소상공인창업지원·재기지원 사업군의 공통 평가기준 및 평가질문	66
〈표 II-7〉 신사업창업사관학교의 개별 평가기준 및 평가질문	68
〈표 II-8〉 창업연도별 신사업창업사관학교 식별기업 수	70
〈표 II-9〉 희망리턴패키지(경영개선지원, 원스톱 폐업지원)의 개별 평가기준 및 평가질문	74
〈표 II-10〉 희망리턴패키지(재창업 및 재취업 지원)의 개별 평가기준 및 평가질문	77
〈표 III-1〉 소상공인 사업체와 종사자 현황(2019년 기준)	83
〈표 III-2〉 소상공인정책자금 융자 제외 대상업종	86
〈표 III-3〉 생활밀접업종 사업체 수 기준 상위 20개 업종	89
〈표 III-4〉 희망리턴패키지: 재취업지원 사업 절차	102
〈표 III-5〉 2023년 신사업창업사관학교 신청분야	103

〈표 Ⅲ-6〉 희망리턴패키지 재창업지원 교육파트 추진 체계	108
〈표 Ⅲ-7〉 희망리턴패키지 재창업지원 사업화파트 추진 체계	109
〈표 Ⅲ-8〉 희망리턴패키지 재취업지원 사업 추진 체계	109
〈표 Ⅲ-9〉 재정상 지원방식의 분류 및 특성	114
〈표 Ⅲ-10〉 재정지출 및 조세지출 간의 선택기준	115
〈표 Ⅲ-11〉 신사업창업사관학교 연도별 사업 지원체계 변화	118
〈표 Ⅲ-12〉 정책수단의 적절성(희망리턴패키지(경영개선지원, 원스톱 폐업지원))	122
〈표 Ⅲ-13〉 2023년 예비창업패키지 신청분야	130
〈표 Ⅲ-14〉 창업중심대학 예비창업자 지원내용	131
〈표 Ⅲ-15〉 예비창업자 대상 중앙부처 지원사업	133
〈표 Ⅲ-16〉 경영위기 소상공인 대상 주요 지자체 지원사업	141
〈표 Ⅲ-17〉 2023년도 재도전성공패키지 신청자격	145
〈표 Ⅲ-18〉 재도전성공패키지 성장촉진 프로그램 지원 예시	145
〈표 Ⅲ-19〉 중앙부처 재창업지원 사업	146
〈표 Ⅲ-20〉 경기도 소상공인 재창업지원사업 지원단계별 내용	147
〈표 Ⅲ-21〉 국민취업지원제도 유형별 지원 대상	149
〈표 Ⅲ-22〉 국민취업지원제도 직업훈련의 종류	150
〈표 Ⅲ-23〉 국민취업지원제도 Ⅰ유형과 Ⅱ유형 비교	152
〈표 Ⅲ-24〉 국민취업지원제도와 희망리턴패키지 재취업 지원사업과의 비교	154
〈표 Ⅲ-25〉 신사업창업사관학교 연도별 주관기관 변화	156
〈표 Ⅲ-26〉 신사업창업사관학교 주관기관 신청자격	157
〈표 Ⅲ-27〉 신사업창업사관학교 주관기관 평가항목 및 배점	158
〈표 Ⅲ-28〉 신사업창업사관학교 주관기관 선정 시 지역별 경쟁률	159
〈표 Ⅲ-29〉 신사업창업사관학교 지원 분야별 만족도(2022년 만족도 조사 결과)	160
〈표 Ⅲ-30〉 신사업창업사관학교 수혜기업과 비수혜 창업기업(2015~2021년 창업기업) 업종 분포 비교	162
〈표 Ⅲ-31〉 희망리턴패키지 2022년 경영개선 및 재창업 사업화 수행기관	170
〈표 Ⅲ-32〉 희망리턴패키지 재창업지원 연도별 교육기관 변화	171
〈표 Ⅲ-33〉 희망리턴패키지 재창업 사업화 지원파트 수행기관 자격요건	179
〈표 Ⅲ-34〉 희망리턴패키지 재창업 교육 지원파트 수행기관 자격요건	180
〈표 Ⅲ-35〉 희망리턴패키지 재창업 사업화 지원파트 수행기관 선정 평가표	181

〈표 Ⅲ-36〉 희망리턴패키지 재창업 교육 지원 파트 수행기관 선정 평가표	182
〈표 Ⅲ-37〉 희망리턴패키지 재창업지원 수혜기업과 비수혜 창업기업(2015~2021년 창업기업) 업종 분포 비교	184
〈표 Ⅲ-38〉 희망리턴패키지 재취업지원 연도별 교육기관 변화	186
〈표 Ⅲ-39〉 희망리턴패키지 재취업 교육 수행기관 자격요건	191
〈표 Ⅲ-40〉 희망리턴패키지 재취업 교육 수행기관 선정 평가표	192
〈표 Ⅲ-41〉 신사업창업사관학교 연도별 지원 내역	194
〈표 Ⅲ-42〉 신사업창업사관학교 사업화지원 및 창업 내역	195
〈표 Ⅲ-43〉 신사업창업사관학교 점포별 만족도(2022년)	197
〈표 Ⅲ-44〉 신사업창업사관학교 창업 기업 및 대조기업 업종별 표본 크기	203
〈표 Ⅲ-45〉 신사업창업사관학교 창업 기업 및 대조기업 기업유형별 비율	203
〈표 Ⅲ-46〉 신사업창업사관학교 창업 기업 및 대조기업의 첫째출발생연도 대비 연차별 평균 연매출액 및 생존율	204
〈표 Ⅲ-47〉 신사업창업사관학교 사업이 창업기업의 단기 생존에 미친 영향	205
〈표 Ⅲ-48〉 신사업창업사관학교 사업이 창업기업의 중장기 생존에 미친 영향	207
〈표 Ⅲ-49〉 신사업창업사관학교 사업화지원이 창업기업의 생존에 미친 영향(사업화지원 수혜연도별)	208
〈표 Ⅲ-50〉 신사업창업사관학교 수혜금액 규모별 표본, 생존율 및 매출액	210
〈표 Ⅲ-51〉 신사업창업사관학교 사업화지원 창업기업의 생존에 미친 영향(지원금액별)	210
〈표 Ⅲ-52〉 신사업창업사관학교 사업화지원이 창업기업의 매출액에 미친 영향	212
〈표 Ⅲ-53〉 신사업창업사관학교 사업화지원이 창업기업의 매출액에 미친 영향	213
〈표 Ⅲ-54〉 희망리턴패키지 수혜기업 수	214
〈표 Ⅲ-55〉 희망리턴패키지 총 지원금액	215
〈표 Ⅲ-56〉 희망리턴패키지 업체당 지원금액	215
〈표 Ⅲ-57〉 희망리턴패키지 업체당 지원내역(중복 수혜 포함)	216
〈표 Ⅲ-58〉 희망리턴패키지 내역사업 간 중복 수혜 현황	216
〈표 Ⅲ-59〉 희망리턴패키지 업종별 표본 크기	217
〈표 Ⅲ-60〉 희망리턴패키지 지원사업별 만족도	218
〈표 Ⅲ-61〉 희망리턴패키지 항목별 만족도	219
〈표 Ⅲ-62〉 희망리턴패키지 수혜 여부가 만족도에 미친 영향	219
〈표 Ⅲ-63〉 희망리턴패키지 수혜금액에 따라 수혜 여부가 만족도에 미치는 영향	220

〈표 Ⅲ-64〉 희망리턴패키지 사업별 수혜금액에 따라 수혜 여부가 만족도에 미치는 영향	221
〈표 Ⅲ-65〉 2021년 희망리턴패키지 재창업 사업화지원 수혜 창업기업 및 대조기업의 업종분포	222
〈표 Ⅲ-66〉 2021년 희망리턴패키지 재창업 사업화지원 수혜 창업기업 및 대조기업의 연매출액 및 1년 생존율	223
〈표 Ⅲ-67〉 2021년 희망리턴패키지 재창업 사업화지원 수혜기업 폐업이전/재창업 이후 매출액 비교	224
〈표 Ⅲ-68〉 희망리턴패키지 재창업 사업화지원이 창업기업의 생존율에 미친 영향	225
〈표 Ⅲ-69〉 희망리턴패키지 재창업 사업화지원이 창업기업의 매출액에 미친 영향: 폐업 이전 매출과 비교	225
〈표 Ⅲ-70〉 희망리턴패키지 재창업 사업화지원이 창업기업의 매출액에 미친 영향: 비수혜 창업기업과 비교	226

그림 목차

[그림 Ⅲ-1] 신사업창업사관학교 지역별 항목별 만족도(2018~2022년)	196
[그림 Ⅲ-2] 신사업창업사관학교 지역별 전반적 만족도 추이(2018~2022년)	199
[그림 Ⅲ-3] 신사업창업사관학교 지역별 이론교육 만족도 추이(2018~2022년)	199
[그림 Ⅲ-4] 신사업창업사관학교 지역별 체험교육 만족도 추이(2018~2022년)	200
[그림 Ⅲ-5] 신사업창업사관학교 지역별 멘토링 만족도 추이(2018~2022년)	200
[그림 Ⅲ-6] 신사업창업사관학교 지역별 강사전문성 만족도 추이(2018~2022년)	201
[그림 Ⅲ-7] 신사업창업사관학교 지역별 멘토전문성 만족도 추이(2018~2022년)	201

I. 소상공인·자영업자 창업 및 재창업 지원 사업군의 개요

1. 소상공인·자영업자 창업 및 재창업 지원 사업군의 개요

- (소상공인·자영업자 창업 및 재창업 지원 사업군 개요) 정부는 소상공인의 창업 및 재창업을 지원하기 위해 아래와 같은 사업을 운용 중
 - (사업 목적) 동 사업은 어려움을 겪고 있는 (예비)소상공인의 창업 및 재기를 지원하여 이들의 자생력 및 경쟁력을 제고하는 데 그 목적이 있음
 - 구체적인 사업 목적은 세부사업별로 상이하므로, 이에 대해서는 다음 장에서 더 자세히 논의

〈표 I-1〉 소상공인·자영업자 창업 및 재창업 지원 사업군 개요

(단위: 억원)

구분	예산			사업내용
	2021	2022	2023	
소상공인 창업 지원	238	229	333	<ul style="list-style-type: none"> · 신사업창업사관학교 · 생활혁신형창업지원 · 강한소상공인성장지원
소상공인 재기 지원	1,319	1,696	1,514	<ul style="list-style-type: none"> · 희망리턴패키지 <ul style="list-style-type: none"> - 경영개선지원 - 원스톱폐업지원 - 재취업지원 - 재창업지원 · 자영업자 고용보험료 지원

자료: 중소벤처기업부, 「2023년도 예산 및 기금운용계획 사업설명자료 2권」, 2022.

- 동 사업은 소상공인 창업 지원 사업군과 재기 지원 사업군으로 구분되며, 각 사업군별 개요는 〈표 I-2〉와 〈표 I-3〉에 제시

〈표 1-2〉 평가대상 및 관련 사업에 대한 기초정보 개요: 창업 지원

사업명	창업 지원 사업				
사업의 목적	<ul style="list-style-type: none"> - 예비 소상공인을 대상으로 교육·실습·자금 등 단계별 창업 지원을 통해 준비된 창업 촉진 - 소상공인과 혁신 역량을 보유한 창작자·스타트업, 지역주민, 민간투자자 등과의 연결을 통해 소상공인성장지원 				
예산 현황	〈창업 지원 사업 예산 현황〉				
	(단위: 억원)				
	사업명(세부사업)	2020	2021	2022	2023
	신사업창업사관학교	166.6	189.5	197.5	199.7
	생활혁신형창업지원	6.4	5.2	3.2	3.1
	강한소상공인성장지원 ¹⁾	-	-	28.6	130.0
합계	173.0	194.7	229.3	332.8	
주: 1) 강한소상공인성장지원 협업트랙은 2022년, 강한소상공인성장지원 우리동네크라우드펀딩은 2023년 신규사업 자료: 중소벤처기업부, 「2023년도 예산 및 기금운용계획 사업설명자료 2권」, 2022.					

〈표 1-3〉 평가대상 및 관련 사업에 대한 기초정보 개요: 재기 지원

사업명	재기 지원 사업				
사업의 목적	<ul style="list-style-type: none"> - 소상공인의 경영위기를 개선하고, 폐업 부담 경감 및 신속한 재기를 유도 - 자영업자 고용보험료 지원을 통해 고용보험 가입을 유도하고, 소상공인의 사회안전망 제도권으로 편입 촉진 				
예산 현황	〈재기 지원 사업 예산 현황〉				
	(단위: 억원)				
	사업명(세부사업)	2020	2021	2022	2023
	희망리턴패키지	673.8	764.0	1,153.9	1,464
	자영업자 고용보험료 지원	22.1	25.6	36.3	50.0
	합계	695.9	789.6	1,190.2	1,514.0
자료: 중소벤처기업부, 「2023년도 예산 및 기금운용계획 사업설명자료 2권」, 2022.					

가. 소상공인창업지원

- 소상공인창업지원 사업은 신사업창업사관학교, 생활혁신형창업지원, 강한소상공인성장지원) 사업을 운영하고 있으며 이에 대한 법령상 근거 및 조항은 「소상공인 보호 및 지원에 관한 법률」 제8조에서 제시

〈표 1-4〉 소상공인창업지원 관련 법령상 근거 및 조항

법조항	내용
「소상공인 보호 및 지원에 관한 법률」 제8조	<p>제8조(소상공인 창업 지원) 중소벤처기업부장관은 소상공인 창업을 지원하기 위하여 다음 각 호의 사항에 관한 사업을 할 수 있다. <개정 2017. 7. 26.></p> <ol style="list-style-type: none"> 1. 우수한 아이디어 등을 보유한 소상공인 창업 희망자의 발굴 2. 소상공인 창업을 위한 절차 등에 대한 상담·자문 및 교육 3. 자금조달, 인력, 판로 및 사업장 입지(立地) 등 창업에 필요한 정보의 제공 4. 그 밖에 소상공인 창업을 지원하기 위하여 필요한 사항 <p>④ 제3항에 따른 기금의 환수는 국제 체납처분의 예에 따른다.</p>

자료: 중소벤처기업부, 「2023년도 중소벤처기업 지원사업 2권(중소벤처기업부 편)」, 2023.

1) 신사업창업사관학교^{8), 9)}

- 신사업창업사관학교는 성장 가능성이 높은 유망 아이템으로 창업을 준비하는 예비 소상공인을 선발하여 기초·전문교육, 상품화 지원 및 경영체험교육, 실제 창업을 위한 사업화 지원금까지 패키지로 지원해주는 제도
- 지원 대상은 예비창업자로 생활·서비스의 혁신 아이디어를 통해 창업하려는 자, 자신이 보유한 고유의 기술·노하우를 기반으로 창업하려는 자가 해당
 - 공고일 기준 사업자 등록이 되어 있지 않아야 하며, <표 I-5>의 항목 중 한 가지라도 해당되는 경우 신청 대상에서 제외

7) 2022년 재정사업 심층평가 소상공인·자영업자 창업 및 재창업 지원 사업군에서 소상공인창업지원 사업은 신사업창업사관학교, 강한소상공인성장지원 프로그램만 포함

8) 본 연구는 2022년 재정사업 심층평가의 일환으로 수행되므로 제도 현황은 2022년 기준으로 작성하였으며, 2023년 변경사항은 별도로 간략하게 제시함

9) 소상공인시장진흥공단, 「2022년 신사업창업사관학교 15기 교육생 모집공고」, 2022.
 중소벤처기업부, 「2023년도 중소벤처기업 지원사업 2권(중소벤처기업부 편)」, 2023.
 중소벤처기업부 창업지원실, 「2023년 신사업창업사관학교 주관기관 모집계획(안)」, 2023. 1. 2.
 중소벤처기업부, 「소상공인 지원사업 설명자료_내역사업 단위」, 2022.

〈표 1-5〉 신사업창업사관학교 지원제외 대상

지원 불가 기업
<ul style="list-style-type: none"> ▶ 한국표준산업분류상 음식점업(561), 주점 및 비알코올 음료점업(562), 자동차판매업(451), 자동차부품 및 내장품 판매업(452), 산업용 농·축산물 및 동·식물도매업(462), 기계장비 및 관련 물품 도매업(465), 종합소매업(471)으로 창업하려는 자 <ul style="list-style-type: none"> * 단, 이종업종 간 결합·구독경제·ICT 기술 등의 융합 등에 기반한 창업 희망 아이디어(아이디어)인 경우 선정평가를 통해 혁신성이 인정되는 경우에 한해 예외적으로 지원 가능할 수 있음 ▶ 소상공인 정책자금 지원 제외 대상 업종으로 창업하려는 자 ▶ 금융기관 등으로부터 채무불이행자로 규제 중인 자 <ul style="list-style-type: none"> * 단, 신용회복위원회의 프리워크아웃, 개인워크아웃 제도에서 채무조정합의서를 체결한 경우, 법원의 개인회생 제도에서 변제계획 인가를 받거나 파산면책 선고자는 참여 가능(국세, 지방세 등 특수채무의 경우는 완납 필수) ▶ 국세 또는 지방세를 체납 중인 자 ▶ 정부지원사업에 참여제한으로 제재 중인 자 ▶ 사업 공고일부터 사관학교 경영체험교육 시작일까지 사업자등록이 되어 있는 자(업종 불문) ▶ 신사업창업사관학교 기수료생(기수 불문) ▶ 중소벤처기업부 및 타 중앙부처에서 예비창업자를 대상으로 하는 창업사업화 지원 사업*을 수행 중인 자 <ul style="list-style-type: none"> * 예비창업자를 대상으로 창업(사업자등록)을 전제로 창업 아이템의 사업화를 위한 시제품 제작비, 마케팅비 등 사업화에 소요되는 자금을 패키지로 지원하는 사업 ▶ 기타 중소벤처기업부장관이 참여 제한의 사유가 있다고 인정되는 자

자료: 중소벤처기업부, 「2023년도 중소벤처기업 지원사업 2권(중소벤처기업부 편)」, 2023.

- 신사업창업사관학교 대상자로 선발 시 이론교육 및 경영체험교육, 사업화지원(보조금), 컨설팅 지원, 정책자금(융자) 등을 지원
 - 창업교육(이론교육): 창업형태별, 창업수준에 따라 세분화된 맞춤형 교육 과정 지원
 - 경영체험교육: BM의 사전 진단·상품화 지원, 사업모델 검증 등을 위한 공간·비공간 기반 실습 교육프로그램
 - 경영체험교육은 이론교육 이수자에 한해 후속 단계로 지원하며 분야별 멘토 등을 활용한 자문서비스 등 병행 지원이 가능

〈표 1-6〉 신사업창업사관학교 온·오프라인 체험점포 예시

오프라인 체험점포		온라인 체험점포(드림스퀘어)	
			
서울 명동점	부산 범일점	실시간 교육장	영상 스튜디오

자료: 중소벤처기업부, 「소상공인 지원사업 설명자료_내역사업 단위」, 2022.

- 사업화지원: 이론교육 수료생을 대상으로 선발을 통해 시제품 제작, 매장 모델링, 마케팅·홍보 등 사업화에 소요되는 비용을 지원
 - 최종 사업화 지원 선정자는 협약 시작일로부터 6개월(180일) 이내 창업 완료가 필수
 - 창업은 선정된 아이টে으로 사업자 등록 및 사업체의 정상 운영이 가능한 상태를 의미하며 2022년 내 완료 필수
 - 지원금액은 최대 3,000만원으로 총 사업비의 50%는 현금, 현물(교육생의 인건비, 임차비 등)의 자기 부담금 발생
 - 사업화 지원금은 차등 지원되며 심사 결과에 따라 적합자가 없을 경우 선정되지 않을 가능성 존재

〈표 1-7〉 신사업창업사관학교 사업화 지원금 구성 예시

총 사업비	정부지원금	입교자 부담금	
		현금	현물
100%	총 사업비의 50% 이하	총 사업비의 20% 이상	총 사업비의 30% 이하

자료: 소상공인시장진흥공단, 「2022년 신사업창업사관학교 15기 교육생 모집공고」, 2022.

- 컨설팅 지원: 소상공인역량강화 사업의 사업개시일 1년 미만 초기창업자의 컨설팅 자부담금을 면제해주는 긴급경영컨설팅 지원
- 정책자금: 경영체험교육 수료생 대상으로 경영체험교육 종료일로부터 1년 이내 신청 시 개인신용평가, 사업성 등을 종합 심사하여 최대 1억원까지 창업초기 정책자금(직접대출)을 지원

〈표 1-8〉 신사업창업사관학교 단계별 지원 과정

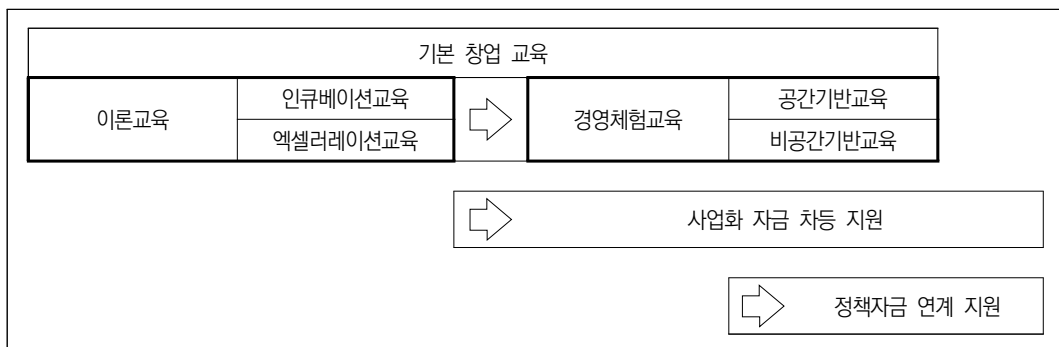

자료: 소상공인시장진흥공단, 「2022년 신사업창업사관학교 15기 교육생 모집공고」, 2022.

- 신사업창업사관학교 교육생은 평가기준에 의해 서면·면접심사 위원회를 운영하여 지역별로 60점 이상의 고득점자 순으로 선발
 - 서면심사는 심사위원회(5인 내외)를 구성하고 60점 이상자 중 지역별 모집정원의 2배수 이내에서 대면심사 대상자를 선발
 - 심사항목은 창업아이디어(30점), 성장 가능성(30점), 창업자 역량(30점), 창업적성검사(10점), 가점(5점)으로 합계 105점
 - 대면심사는 심사위원회(5인 내외)를 구성하고 서면심사 통과자를 대상으로 발표평가를 통해 60점 이상자 중 최종 교육생을 선발
 - 심사항목은 창업 준비도(60점), 창업 마인드(20점), 성장 가능성(10점), 창업 아이디어(10점)로 합계 100점

- 신사업창업사관학교 지역별 설치현황은 2022년까지 서울, 부산 등 17개 지역에 예비소상공인의 창업지원을 위한 신사업창업사관학교를 구축 및 운영 중

〈표 1-9〉 신사업창업사관학교 2022년 지역별 교육생 모집규모(안)

(단위: 명)

서울	부산	인천	대구	광주	대전	울산	세종	경기	강원	충북	충남	전북	전남	경북	경남	제주	합계
60	50	30	40	40	30	30	10	30	24	20	10	20	20	26	30	30	500

자료: 소상공인시장진흥공단, 「2022년 신사업창업사관학교 15기 교육생 모집공고」, 2022.

- 지역별 신사업창업사관학교 주관기관은 신사업창업사관학교 운영, 창업자 선발 및 지원 프로그램 운영, 성과 확산 및 성과관리 등의 역할을 수행
 - 신사업창업사관학교 운영을 위해 창업아카데미 운영, 네트워킹 프로그램 운영, 인프라 활용 등을 수행
 - 소상공인 혁신허브(체험점포)를 활용하여 지역 혁신을 위해 성공한 소상공인, 지역 혁신가, 주민 등이 참여하는 창업아카데미 운영
 - 창업자 발굴 및 창업문화 확산을 위한 네트워킹 프로그램, 행사 운영 자율기획 운영
 - 소상공인, 주민 등을 대상으로 비영리적인 사용 목적하에 교육장, 영상·사진 스튜디오 대관 및 사용 지원
 - 창업자 선발 및 지원프로그램 운영을 위해 홍보 및 선발, BM 수준별 과정 운영 방식 선정, 주관기관 역량 활용 등의 역할 수행

- 우수한 아이디어를 가진 예비창업자 발굴을 위한 모집 홍보 및 우수 평가위원 구성을 통한 선정평가 운영
 - 아이템의 완성도·창업형태에 따라 창업자 발굴 및 엑셀러레이팅 프로그램을 기획·운영하며 신청자의 아이템, 신청기관의 역량을 활용하여 운영방식은 자율 설계 가능
 - 특화분야와 창업 준비수준에 따라, ① 낮은 경우 풀타임 교육, ② 높은 경우 파트타임 교육을 통한 고도화 지원
 - 주관기관이 보유하고 있는 인적·물적 인프라 등을 활용해 사업모델 고도화, 피보팅(Pivoting) 등 특화 프로그램 연계
- 성과 확산 및 성과관리를 위해 네트워크 강화, 교육생 관리, 성과 관리, 기타 항목에 대한 서비스 지원
- 유관기관 및 사관학교 졸업생 등과 네트워크를 강화하여 지원사업의 성과 확대 추진
 - (교육생 관리) 만족도 조사, 창업 여부, 매출액 등 경영현황 조사(2회) 등의 교육생 관리
 - 교육생 사업화 지원 종료 1개월 이후 매출·고용 증감, 단기 이행과제 수행 여부 등 성과 점검 및 우수사례 발굴을 통한 성과 관리
 - 기타 중소벤처기업부 장관 및 소상공인시장진흥공단 이사장이 필요하다고 인정하는 사항(협약서 등 활용) 등을 수행

〈표 1-10〉 신사업창업사관학교 예비창업자 지원체계 운영방식(예시)

구분	운영방식(예시)
창업 수준별	<p>▶ ① 인큐베이션 교육: 창업에 대한 준비가 필요한 경우, 풀타임 교육을 통한 준비된 창업 지원 ② 엑셀러레이션 교육: 창업에 대한 이해도가 높은 경우, 파트타임 교육을 통한 고도화 지원</p> <pre> graph LR A[프리캠프 (창업 기본/아이템 이해)] --> B[아이템(BM) 검증] B --> C[인큐베이션(초기형)] B --> D[엑셀러레이션(완성형)] C --> E[검증 및 피보팅] D --> E </pre>
창업 형태별	<p>▶ ① 공간 기반 교육: 체험점포에 상주하며 실전·실습교육(사업자등록~폐업)을 지원 ② 비공간 기반 교육: 예정된 창업 점포가 있거나 점포가 필요 없는 대상의 교육 지원</p> <pre> graph LR A[창업 형태별 선발] --> B[이론교육] A --> C[교육/자금지원(BM구축)] A --> D[이론교육] B --> E[점포기획(오프라인)] C --> F[시제품 제작] D --> G[경영체험교육(오프라인)] E --> H[공간구축/자금지원] F --> I[제품검증] G --> J[사업화지원] </pre>

자료: 소상공인시장진흥공단, 「2022년 신사업창업사관학교 주관기관 모집 공고」, 2022.

- (2023년 변경사항) 2023년 신사업창업사관학교 사업은 예비창업자 발굴 유형(신청분야), 지원체계, 사업화 자금, 창업준비금, 후속 연계 및 유사사업 지원 우대 등 측면에서 변화가 발생
- 2023년부터는 지원자가 온라인셀러형, 로컬크리에이터형, 라이프스타일혁신형 중 택 일하여 신청하도록 하고, 신청분야에 따라 특화프로그램 지원 예정
 - 온라인 셀러형은 온라인 기반으로 기술(IoT기술기반, 온라인플랫폼 등)과 혁신적인 창업아이템을 통해 창업
 - 로컬크리에이터형은 지역 고유의 특성과 자원을 기반으로 혁신적 아이디어를 접목하여 지역경제 활성화에 기여하는 지역가치 창업자로 창업
 - 라이프스타일혁신형은 새로운 콘텐츠를 접목하여 의식주 기반의 생활양식(라이프스타일) 기업으로 창업
 - 3가지 유형 중 중복신청은 불가하며 분야별 세부적인 프로그램은 주관기관마다 상이하므로 신청 시 지역별 주관기관 소개자료 참고 필요

〈표 1-11〉 신사업창업사관학교 유망예비창업자 발굴 유형

【1】 온라인 셀러형	【2】 로컬크리에이터형	【3】 라이프스타일 혁신형
<ul style="list-style-type: none"> ■ 온라인 기반의 혁신적인 창업아이템 	<ul style="list-style-type: none"> ■ 로컬리티와 창의적인 아이디어가 결합 	<ul style="list-style-type: none"> ■ 라이프스타일 기반의 혁신창업

자료: 중소벤처기업부 창업지원실, 「2023년 신사업창업사관학교 주관기관 모집계획(안)」, 2023.

- 지원체계는 ① 창업 역량강화(기초), ② 아이템 구체화(심화), ③ 사업화 자금(실전)으로 구분
 - 기초 단계에서는 창업희망자를 대상으로 창업상담·지도 및 코칭을 실시하고 매월 피칭·창업아카데미 운영을 통해 유망 예비소상공인 발굴
 - 심화 단계에서는 창업준비가 필요한 자를 대상으로 창업준비금(500만원, 3개월) 지원 및 보육공간 제공(최대 1년)으로 철저히 준비된 창업을 유도
 - 실전 단계에서는 창업입박자(6개월 이내)를 대상으로 사업화 자금 차등 지급, 보육공간 제공(최대 2년) 및 연계사업 코칭 등을 지원
 - 이는 창업 준비 수준에 따라 맞춤형 지원을 하는 형태로 6개월 이내 창업이 가능한 실질창업자에게는 ① 창업 역량강화(기초)+③ 사업화 자금(실전), 창업준비자에게는 ① 창업 역량강화(기초)+② 아이템 구체화(심화) 프로그램 제공

〈표 1-12〉 2023년 신사업사관학교 지원체계

① 창업 역량강화(기초)	② 아이템 구체화(심화)	③ 사업화 자금(실전)
<ul style="list-style-type: none"> ■ 창업상담·지도 및 코칭 ■ 미니 피칭대회 ■ 창업아카데미(교육) 	<ul style="list-style-type: none"> ■ 창업준비금(3개월, 5백만원) ■ 보육공간 제공(필요시) 	<ul style="list-style-type: none"> ■ 사업화 자금(6개월, 최대 4천만원) ■ 보육공간 제공(필요시) ■ 연계사업 코칭

자료: 소상공인시장진흥공단, 「2023년 신사업창업사관학교 예비창업자 모집 공고」, 2023.

- 시제품 제작, 사업모델(BM), 개선 등에 활용할 수 있는 정부지원 사업화 자금은 2022년 최대 3천만원에서 최대 4천만원(평균 1.8천만원)으로 상향
 - 2022년에는 총 사업비의 50%(최대 3천만원)를 정부에서 지원하고 나머지 50%에 대해서는 자기부담금이 발생
 - 2023년에는 총 사업비의 100%가 정부지원으로 자부담이 발생하지 않는 조건으로 변경되었으며 사업화 자금은 예비창업자의 신청금액 범위 내에서 지급
- 창업준비가 필요한 예비창업자를 대상으로 아이디어 구체화를 위해 3개월간 집행 가능한 5백만원의 창업준비금 지원 신설
 - 사업준비금과 마찬가지로 총 사업비의 100%를 정부가 지원하며 자부담 미발생
 - 당해연도 창업준비금만 지원받는 자는 차년도 신사업창업사관학교 예비창업자로 사업신청 가능하며 동일한 아이디어로 차년도 사업신청 시 서류평가
- 후속 연계로 최대 1억원의 정책자금 지원과 더불어 민간 투자자가 선투자 및 펀딩 시 최대 5배(최대 5억원)까지 지원해주는 매칭융자 신설
- 유사사업 지원 우대로 강한소상공인성장지원사업, 특허청 IP 창출 종합 패키지 지원사업(최대 1.7천만원) 등에 지원 시 우대

2) 강한소상공인성장지원

- (협업트랙) 강한소상공인성장지원은 새로운 소비·유통 환경변화에 능동적으로 대응하기 위해 다양한 분야와의 융합·연결을 지원하여 혁신하고 성장하는 강한 소상공인을 육성 및 발굴하는 제도
- 지원대상은 「소상공인기본법」 제2조에 따른 소상공인

〈표 1-13〉 강한소상공인성장지원 지원불가 기업

지원 불가 기업
<ul style="list-style-type: none"> ▶ 소상공인 정책자금 지원 제외 업종 ▶ 신청일 현재 '기업의 부도, 휴·폐업' 중인 경우 ▶ 소상공인에 해당하지 않는 기업(중소, 중견, 대기업 등) ▶ 고용노동부 장관이 공개한 기간 내에 있는 임금 체불 사업주 ▶ 정부 사업에 참여 제한(부정수급 등) 중인 경우 ▶ 사치향락적 소비·투기 조장 업종 ▶ 비영리 개인사업자·법인, 단체 또는 조합

자료: 중소벤처기업부, 「2023년도 중소벤처기업 지원사업 2권(중소벤처기업부 편)」, 2023.

- 유망 소상공인과 소상공인-창업자·스타트업 등 다양한 분야와의 매칭을 통해 팀빌딩을 진행 후 피칭 오디션 방식의 단계별 경쟁을 통해 사업화 자금(최대 1억원) 및 판로·투자 등 후속지원
- 지원 절차는 단계별 경쟁방식을 도입하여 유망 소상공인을 선별하고 가능성·성과 등에 따라 사업 고도화 자금 등을 집중 지원하며 다음의 4단계로 구분하여 진행
 - ① 아이디어 선발: 기업가형 소상공인의 지향점에 따라 지원유형을 3가지 유형으로 구분하여 우수 소상공인 350개팀 선발

〈표 1-14〉 강한소상공인성장지원 아이디어 선발 유형

【1】 라이프스타일	【2】 로컬브랜드	【3】 글로벌
<ul style="list-style-type: none"> ▪ 창의적인 콘텐츠를 새롭게 접목하여 비즈니스 확장 	<ul style="list-style-type: none"> ▪ 로컬크리에이터가 지역기업으로 성장 	<ul style="list-style-type: none"> ▪ 글로벌(수출 또는 진출) 지향적 비즈니스 유형

자료: 중소벤처기업부, 「강한소상공인 성장지원」, 2023.

- ② 팀빌딩: 운영기관이 창업자 등 협업 팀을 모집하고 유형별로 팀을 매칭

〈표 1-15〉 강한소상공인성장지원 발굴·육성 유형

【1】 소상공인 + 창업자	【2】 소상공인 + 스타트업	【3】 소상공인 + 소공인
<ul style="list-style-type: none"> ▪ (소) 디자인, 브랜딩, 패키징 등의 다양한 문제 ▪ (창) 해결방안 제시 	<ul style="list-style-type: none"> ▪ (소) 상품기획, 판로 등 사업 운영 애로 ▪ (창) 속도·편의·효율성 제공 	<ul style="list-style-type: none"> ▪ (소상) 서비스 융합 모델 제안 ▪ (소공) 제품·굿즈 등의 협업 내용 제시

자료: 중소벤처기업부, 「강한소상공인 성장지원」, 2023.

- ③ BM 고도화: 오디션을 통해 선발된 라이프스타일 40개팀, 로컬브랜드 40개팀, 글로벌 25개팀의 총 105개 팀에 멘토링 및 BM 고도화 자금(최대 6천만원)을 지

원하여 브랜딩, 디자인 등 명품화·차별화 전략 추진

- ④ 스케일업: 고도화된 BM 중 피칭대회, 시연회 등을 통해 30개팀을 선발하여 추가 사업화자금을 통한 스케일업 지원(최대 4천만원)

〈표 1-16〉 강한소상공인성장지원 발굴·육성 유형 및 예시

팀 협업 분야	지원 유형 및 예시
<p>소상공인 + 창작자</p>	<p>- 소상공인 제품 및 서비스의 기획부터 브랜딩·디자인·패키징 등의 고도화 지원 (예시) 100번 쌀집: 쌀집 운영 및 초경 공예품 제작 판매</p> <div style="display: flex; justify-content: space-around; align-items: center;"> <div style="text-align: center;">  <p>⇒</p> </div> <div style="text-align: center;">  <p>⇒</p> </div> <div style="text-align: center;">  </div> </div> <div style="display: flex; justify-content: space-around; margin-top: 10px;"> <div style="border: 1px solid black; padding: 5px; width: 45%;"> <p>〈소상공인의 문제점〉 쌀집 운영 및 공예 공간 마련 / 제자 양성 / 수익성 확보 모델 필요</p> </div> <div style="border: 1px solid black; padding: 5px; width: 45%;"> <p>〈창작자의 제안 및 지원〉 제품·공간 디자인 / 홍보와 브랜딩 도입/작업의 시스템화/ 상품 디자인의 다양화</p> </div> </div>
<p>소상공인 + 스타트업</p>	<p>- 소상공인의 제품 및 서비스의 스타트업 기술·플랫폼의 속도·편의·효율성 등을 접목 (예시) 단양 새한서점-주령주령스튜디오</p> <div style="display: flex; justify-content: space-around; align-items: center;"> <div style="text-align: center;">  <p><새한서점></p> </div> <div style="text-align: center;">  <p><주령주령스튜디오></p> </div> <div style="text-align: center;">  <p><새한서점 적용사례></p> </div> </div> <div style="border: 1px solid black; padding: 5px; margin-top: 10px;"> <p>영화 '내부자들의 촬영지인 충북 단양의 한책방인 '새한서점과 AR-VR 기반 로컬 콘텐츠 플랫폼을 운영하는 '주령주령스튜디오' 간 협업 → 독특한 매력을 가진 한책방의 공간 가치를 MZ 세대의 취향에 맞는 탐험 콘텐츠화</p> </div>
<p>소상인 + 소상공인</p>	<p>- 다른 업종 간의 시너지 창출을 위한 소상공인 간의 이업종 간 협업 (예시) 이업종 간 협업</p> <div style="display: flex; justify-content: space-around; align-items: center;"> <div style="text-align: center;">  </div> <div style="text-align: center;">  </div> <div style="text-align: center;">  </div> <div style="text-align: center;">  </div> </div> <div style="display: flex; justify-content: space-around; margin-top: 10px;"> <div style="border: 1px solid black; padding: 5px; width: 45%;"> <p>〈소호259 + 천연염색바른〉 속초의 커뮤니티 게스트하우스(soho259)와 천연염색 의류 업체(천연염색바른) 간 협업 → 속초의 푸른 바다의 지역성을 표현한 천연염색 침구류와 굿즈를 활용한 스페셜 룸을 조성하여 숙박객에게 제공</p> </div> <div style="border: 1px solid black; padding: 5px; width: 45%;"> <p>〈말랑상점 + 일러스트 작가〉 문구 등 소품샵을 운영하면서 다양한 일러스트 작가들의 글·캐릭터 등이 결합한 굿즈 판매 → 소품매니아 및 관광객 등에게 인기, 작가들을 위한 새로운 판매 플랫폼으로 발전 중</p> </div> </div>

자료: 중소벤처기업부, 「강한소상공인 모집공고」, 2022.

□ (우리동네 크라우드 펀딩) 투자·용자에 대한 리워딩(이자 등) 방식을 상품 쿠폰·할인권 등으로 다양화하고 펀딩에 필요한 비용(기획, 홍보, 수수료 등)을 지원하는 제도

〈표 1-17〉 우리동네 크라우드 펀딩 체계

지역주민, 직장인, VC 등	투자자, 단골형성 ↔ 이자+메뉴쿠폰	유망 소상공인
<ul style="list-style-type: none"> ■ 우리동네 소상공인에게 투자 ■ 현금 투자수익+현물(빵, 커피 등) 보상 		<ul style="list-style-type: none"> ■ 합리적 자금조달(현물리워드 결합, 연 0~4%) ■ 홍보 및 고객 확보로 경영 향상

자료: 중소벤처기업부, 「우리동네 크라우드 펀딩」, 2023.

- 사업 규모는 (예비) 소상공인 1,000명에게 300만원씩 지원 예정이며 참가기업의 사업현황, 펀딩 품목 등의 검토를 통해 지원 여부 결정
- 지원은 증권형·후원형, 대출형으로 운영되며 선정된 운영기관은 현장코칭, 컨설팅, 펀딩 수수료 등을 지원

〈표 1-18〉 우리동네 크라우드 펀딩 지원사업 세부 내용

구분		증권·후원형(약 100명)	용자형(약 900명)
현장 코칭	기본	(공동) 기업분석, 펀딩유형 및 전략 수립, 투자 전략 등 1:1 방문코칭	
	심화	증권형 구조 설계(형태, 조건, 시기, 투자포인트 등), IR 자료 자문, 투자 상담 등	후원형 상품 구성 및 마케팅 콘텐츠 관련 상담, 사업자에 적합한 중개사 안내 등
		100만원 이내	100만원 이내
컨설팅· 홍보 등	크라우드펀딩을 위한 법률 및 회계 자문, 기업 및 제품의 홍보 콘텐츠 제작 (랜딩페이지에 게재되는 동영상, 사진, 상세페이지 디자인) 등의 비용지원		
	250만원 이내(vat 제외 100%)	100만원 이내(vat 제외 100%)	
수수료	펀딩 성공 시 투자유치 금액에 근거하여 산출하는 금액으로 사업자가 중개사에 지급하는 광고·중개수수료를 지원		
	200만원 이내(vat 제외 100%)	100만원 이내(vat 제외 100%)	

자료: 중소벤처기업부, 「우리동네 크라우드 펀딩」, 2023.

3) 생활혁신형창업지원¹⁰⁾

- 생활혁신형창업지원 사업은 변화하는 소비트렌드를 반영, 생활 속 특성에 혁신적인 아이디어를 접목하여 창업하는 생활 혁신가를 발굴 및 지원하는 제도
 - 지원 대상은 신청일 기준 사업자 등록이 되어 있지 않은 예비창업자로 즉시 사업화가 가능한 생활혁신형 아이디어를 보유한 자
 - 생활혁신형 창업은 생활 속 특성에 혁신적인 아이디어·ICT 기술 등을 접목하여, 생활의 문제를 해결하고 새로운 가치를 창출하는 라이프스타일 혁신 창업
 - 선정된 지원자에게는 업종·분야별 맞춤형 멘토링이 제공되며 즉시 사업화 가능성이 있다고 평가된 창업자는 최대 2천만원 내 정책자금 지원
 - 정책자금은 총 5년 상환(3년 거치기간 포함), 2.5% 고정금리이며 성공불 용자 신청 시 선정된 아이디어로 사업자등록증 발급 및 창업 필수
 - 최종 선정일로부터 4개월 이내에 생활혁신형창업지원사업 선정아이템으로 창업하여 대출신청을 완료 필수
 - 대출일로부터 3년 후 성공·실패를 판정하고, 성실경영 성공자는 생존기간에 따라 대출원금 상환비율 부분 면제
 - 성공과 실패는 경영지표에 따라 별도 위원회를 통해 판정하며 대출 후 3년 이내(거치기간 중)에 폐업하거나 실패 판정 시 불이익 판정 가능
 - 성공실패 판정위원회에서 성실경영 실패자로 판정된 경우, 대출실행 후 생존기간에 따라 상환 의무 발생(1년 이내 40% 감면, 2년 이내 50% 감면, 3년 이내 60% 감면)

〈표 1-19〉 생활혁신형창업지원 사업 지원체계

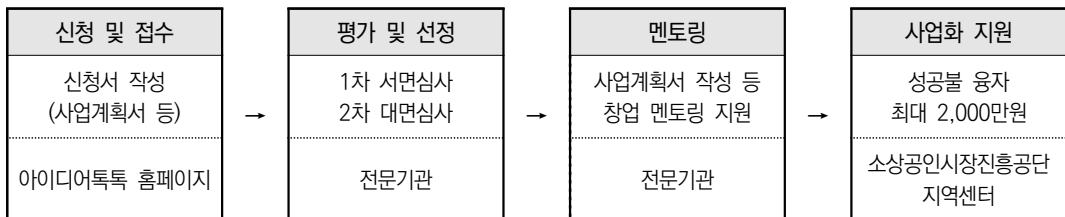

자료: 소상공인시장진흥공단, 「2021년 생활혁신형 창업지원사업 모집공고」, 2021.

10) 소상공인시장진흥공단, 「2021년 생활혁신형 창업지원사업 모집공고」, 2021.

나. 소상공인재기지원^{11), 12)}

- 소상공인재기지원 사업은 희망리턴패키지¹³⁾와 자영업자 고용보험료 지원 사업을 운영
 - 이에 대한 법령상 근거 및 조항은 「소상공인 보호 및 지원에 관한 법률」 제12조 폐업 소상공인에 대한 지원 및 동 법률 제21조 기금의 사용 등에서 제시

〈표 1-20〉 소상공인재기지원 관련 법령상 근거 및 조항

법조항	내용
「소상공인 보호 및 지원에 관한 법률」 제12조	제12조(폐업 소상공인에 대한 지원 등) ① 중소벤처기업부장관은 폐업하였거나 폐업하려는 소상공인(이하 “폐업 소상공인”이라 한다)을 지원하기 위하여 다음 각 호의 사항에 관한 사업을 할 수 있다. 1. 재창업 지원 2. 취업훈련의 실시 및 취업 알선 3. 그 밖에 폐업 소상공인을 지원하기 위하여 필요한 사항
「소상공인 보호 및 지원에 관한 법률」 제21조	제21조(기금의 사용 등) ① 기금은 다음 각 호의 사업을 위하여 사용할 수 있다. 2. 소상공인 과밀 업종의 사업전환 지원 16. 폐업 소상공인에 대한 취업 지원 17의2. 소상공인에 대한 고용보험료의 지원 22의2. 「재난 및 안전관리 기본법」 제3조 제1호에 따른 재난의 발생으로 피해를 입은 소상공인에 대한 재정 지원 25. 그 밖에 소상공인의 보호와 지원을 위하여 중소벤처기업부장관이 위탁하는 사업

자료: 중소벤처기업부, 「2023년도 중소벤처기업 지원사업 2권(중소벤처기업부 편)」, 2023.

- (희망리턴패키지) 소상공인의 경영위기를 개선하고, 폐업 부담 경감 및 신속한 재기를 위해 폐업에서 재창업·재취업까지 패키지로 지원하는 제도
 - 지원 대상은 경영위기 소상공인 또는 폐업(예정) 소상공인이며 ① 경영개선지원, ② 원스톱폐업지원, ③ 재취업지원, ④ 재창업지원으로 구분하여 희망리턴패키지 운영

11) 본 연구는 2022년 재정사업 심층평가의 일환으로 수행되므로 제도 현황은 2022년 기준으로 작성하였으며, 2023년 변경사항은 별도로 간략하게 제시함

12) 중소벤처기업부, 「2023년도 예산 및 기금운용계획 사업설명자료 2권」, 2022.
중소벤처기업부, 「(재창업)사업설명자료」, 2023.
소상공인시장진흥공단, 「2023년 희망리턴패키지 사업시행공고」, 2022.

13) 2022년 재정사업 심층평가 소상공인·자영업자 창업 및 재창업 지원 사업군에서 소상공인재기지원사업은 희망리턴패키지 프로그램만 포함

〈표 1-21〉 희망리턴패키지 세부항목 예산

(단위: 억원)

	경영개선지원	원스톱폐업지원	재취업지원	재창업지원
2015		8	31	11
2016		15	74	52
2017		23	54	50
2018		33	62	40
2019		194	151	75
2020		440	159	75
2021		300	249	195
2022	238	417	182	317
2023	374	630	204	256

자료: 중소벤처기업부 내부자료

〈표 1-22〉 2023 희망리턴패키지 사업 개요

사업명	지원대상	지원내용
① 경영개선지원	<ul style="list-style-type: none"> • 경영위기 소상공인 	<ul style="list-style-type: none"> ▪ (경영진단) 경영상태 진단을 통한 재기 진로 결정 ▪ (경영기본교육) 경영위기 극복 소상공인을 위한 경영교육 ▪ (경영개선사업지원) '심화교육→ 경영진단 및 컨설팅 → 경영개선 사업화자금(최대 2천만원)' 패키지 지원
② 원스톱폐업지원	<ul style="list-style-type: none"> • 폐업(예정) 소상공인 ※ 채무조정은 사업체대표 배우자 지원가능 	<ul style="list-style-type: none"> ▪ (사업정리컨설팅) 재기 전략, 세무, 부동산, 직무·직능, 심리치유 등 분야별 전문가 컨설팅 지원 ▪ (점포철거비) 점포철거 및 원상복구 소요비용 지원 (3.3㎡당 13만원, 250만원 한도) ▪ (법률자문) 폐업·재기 과정에서 발생하는 법률 사항에 대한 전문 변호사의 법률 상담지원 ▪ (채무조정신청지원) 채무조정 상담·솔루션 제공 및 채무조정 소송 대리 지원
③ 재취업지원	<ul style="list-style-type: none"> • 폐업(예정) 소상공인 및 배우자 ※ 배우자 참여시 폐업 소상공인의 배우자만 지원가능 ※ 전직장려수당은 배우자 지원불가 	<ul style="list-style-type: none"> ▪ (전직기초교육) 취업기초교육으로 직무직능 탐색, 이력서·면접노하우 과정 등 운영 ▪ (전직특화교육) 취업기업 맞춤형 인재양성·직무특화 교육 ▪ (전직장려수당) 폐업 소상공인의 취업 활동 또는 취업성공에 대한 수당 지급(최대 1백만원)
④ 재창업지원	<ul style="list-style-type: none"> • 폐업(예정) 소상공인 	<ul style="list-style-type: none"> ▪ (재창업교육) 재창업을 위한 경영교육 및 기술실습 과정 ▪ (재창업사업화) 인큐베이팅 기관을 통한 외식업·e커머스 등 유망 분야로의 재창업 사업화 자금지원(최대 2천만원)

자료: 소상공인시장진흥공단, 「2022년 희망리턴패키지 사업 시행 공고」, 2022. 12.

1) 희망리턴패키지 경영개선지원

- 경영개선지원사업은 경영진단, 교육, 자금 등 경영개선 패키지 지원을 통한 위기 소상공인의 경영정상화를 도모하기 위한 제도
 - 지원 대상은 매출액 감소 또는 저신용 소상공인 및 최근 3년간 특별재난선포, 고용위기 등 경영위기 인정사유가 적합한 지역의 소상공인 중 경영개선 의지가 높고 사업성이 있는 소상공인
 - (매출액) 전년 대비 20% 감소 또는 최근 3년간 매출액이 연속적으로 감소 중인 자
 - (저신용자) NICE평가정보 개인신용점수(CB) 779점 이하인 자(소상공인정책자금 기준 준용)
 - (지정지역) 최근 3년 이내, 또는 해당 기간 중소기업특별지원지역, 고용위기지역, 산업위기대응특별지역, 특별재난지역 소재 소상공인
 - (기타) 코로나 경영위기 등으로 2020년, 2021년 매출이 2019년 대비 각각 20% 이상 감소한 소상공인

〈표 1-23〉 경영개선지원 신청 자격

지원 대상 소상공인 기준
▶ 『소상공인기본법』 제2조에 따른 소상공인* 중 공고일 기준으로 신청자 명의의 사업체를 운영 중인 자 * 소상공인 기준 [부표1] 참조
▶ [부표 2]의 지원제외 업종에 해당하지 않는 경우
▶ 경영위기 판별기준 <ul style="list-style-type: none"> ① (매출액) 전년 대비 20% 감소 또는 최근 3년간 매출액이 지속적으로 감소 중인 자 ② (저신용자) NICE평가정보 개인신용점수(CB) 5등급 미만 자(소상공인정책자금 기준 준용 예정) ③ (지정지역) 최근 3년 이내, 또는 해당 기간 중소기업특별지원지역, 고용위기지역, 산업위기대응특별지역, 특별재난지역 소재 소상공인 * [부표3] 참조 ④ (기 타) 코로나 경영위기 등으로 매출액 감소폭이 큰(19년 대비 20% 이상) 소상공인 등

자료: 중소벤처기업부, 「2023년 희망리턴패키지 사업 시행공고」, 2022.

〈표 1-24〉 경영위기 소상공인 매출액 감소 판단 기준

구분	개업시기 ¹⁾	감소 판단 기준	매출액 감소 확인
전년 대비 20% 감소	~2020년 말	2020년 국세청 신고매출액	2021년 국세청 신고매출액
	2021년 중	2021년 국세청 신고매출액	2022년 1분기 매출액 확인 가능 서류 (카드·현금 매출 증빙자료, POS매출액 합계자료 등)
	2022. 1. 1.~	매출감소 대상 제외	
3년간 지속 감소	~2019년 말	2019년 국세청 신고매출액	(2년차) 2020년 국세청 신고매출액
		2020년 국세청 신고매출액	(3년차) 2021년 국세청 신고매출액
	2020년 중	2020년 국세청 신고매출액	(2년차) 2021년 국세청 신고매출액
		2021년 국세청 신고매출액	(3년차) 2023년 1분기 매출액 확인 가능 서류 (카드·현금 매출 증빙자료, POS매출액 합계자료 등)
2021. 1. 1.~	매출감소 대상 제외		

주: 1) 연도 중 개업한 사업체, 분기별 국세청 신고매출액은 월단위(11월 및 12월 개업 시 일단위) 환산 적용
(예: 2020년 7월 개업 사업체(6개월 영업) → 2020년 매출액은 국세청 신고매출액의 2배)

자료: 소상공인시장진흥공단, 「사업설명서_희망리턴패키지」, 2022.

〈표 1-25〉 코로나 경영위기 매출액 감소 판단 기준

개업시기	감소 판단 기준	매출액 감소 확인 ¹⁾
~2019년 말	2019년 국세청 신고매출액	(2년차) 2020년 국세청 신고매출액
		(3년차) 2021년 국세청 신고매출액

주: 1) 2020년, 2021년, 매출이 2019년 대비 각각 20% 이상 감소

자료: 소상공인시장진흥공단, 「사업설명서_희망리턴패키지」, 2022.

- 경영개선사업 추진주체는 소상공인시장진흥공단이며 전문가가 소상공인의 경영진단 후 경영기본교육과 경영개선 사업지원을 제공하는 형태
 - 경영진단은 진단 후 경영 기본교육 강사를 통한 결과 분석을 지원하는 기본진단과 진단 후 그룹컨설팅을 통해 피보팅 전략을 수립하는 전문가 진단으로 구분
 - 기본진단 결과를 기반으로 경영기본교육을 지원하고 전문가 진단 후 경영개선사업 지원(교육+멘토링+자금) 연계
 - 경영기본교육은 기본진단 결과 경영자, 사업환경 등 취약분야별 경영 교육 및 최신 트렌드를 반영한 업종별 경영전략 수립에 대한 교육을 50시간 지원
 - 진단 결과 기반의 참여자별 맞춤형 경영교육 수업을 지원하여 위기관리 역량을 함양하기 위한 경영자 능력함양, 상권분석, 포지셔닝 전략, 재고관리 노하우 등의 이론교육을 10시간 실시

- 사업장 운영에 즉시 적용 가능한 실무형 이론 및 실습교육을 제공하여 경영위기에 직면한 사업장의 운영 개선을 도모하기 위한 업종 교육을 40시간 실시
- 경영개선 사업지원을 위해 경영심화교육, 경영진단, 피보팅 전략, 최대 2천만원의 경영개선 자금 지원
 - 경영위기 소상공인에 필요한 피보팅 전략 및 사례학습, 소비트렌드, 상권분석, 재무 등 총 32시간의 경영심화교육 지원
 - 경영·투자·판매 등 분야별 전문가로 구성된 그룹을 통해 사업장별 경영위기 문제 진단 및 사업진행 컨설팅 지원
 - 진단된 문제해결을 위한 피보팅 이행전략 수립
 - 최대 2천만원(자부담 포함 최대 4천만원 중 국비 50%)의 사업화 자금 지원

〈표 1-26〉 희망리턴패키지 경영개선지원 사업화 지원금 구성 예시

정부지원금(50%)	소상공인 자부담금(50%)	
	현금(15%)	현물(35%)
총 사업비의 50%(20백만원) 이하	총 사업비의 15%(6백만원) 이상	총 사업비의 35%(14백만원) 이하

주: 본인 및 사업화 수행에 직접 참여하는 기존 고용된 인력의 인건비, 사업장 임차료, 신규 기자재 구입비 등으로 부담
 자료: 소상공인시장진흥공단, 「사업설명서_희망리턴패키지」, 2022.

〈표 1-27〉 희망리턴패키지 경영개선지원 체계

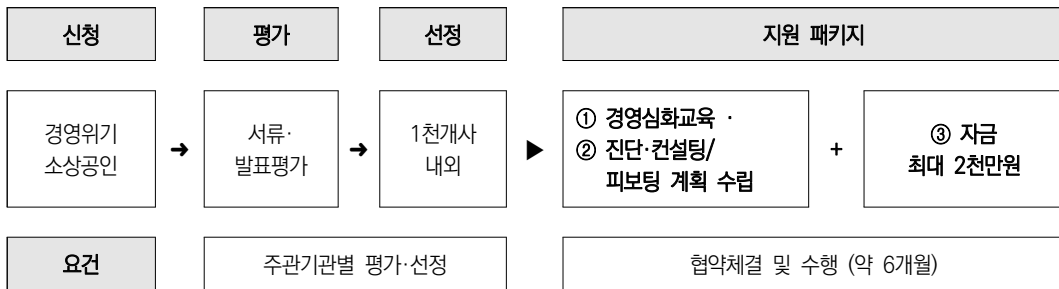

자료: 소상공인시장진흥공단, 「사업설명서_희망리턴패키지」, 2022.

2) 희망리턴패키지 원스톱 폐업지원

- 원스톱 폐업지원사업은 소상공인이 부득이 폐업에 이른 경우, 실패부담을 최소화하기 위해 폐업에 필요한 정보·비용·각종 애로를 신속하게 지원하는 제도

- 신청 자격은 폐업예정 소상공인 또는 폐업 소상공인으로 채무조정외의 경우 소상공인 배우자도 대상에 포함

〈표 1-28〉 원스톱 폐업지원 신청 자격

지원 대상 소상공인 기준
▶ 『소상공인기본법』 제2조에 따른 소상공인* 중 공고일 기준 폐업을 하였거나 폐업 예정인 자
* 소상공인 기준 [부표1] 참조
** (사업정리컨설팅·법률자문) 기폐업 소상공인의 경우, 폐업일이 '19년 1월 1일 이후인 경우 지원 가능 (채무조정) 기폐업 소상공인의 경우, 폐업일 무관 (점포철거비지원) 기폐업 소상공인의 경우, 점포철거비지원사업 최초시행연도('18년) 이후인 경우 지원 가능
▶ [부표2]의 지원제외 업종에 해당하지 않는 경우
▶ 사업자등록증(또는 폐업사실증명원)상 사업개시일이 60일이 경과된 소상공인 <ul style="list-style-type: none"> ▪ (철거신청) 임대차계약으로 사업장을 운영하여 임대차계약서 제출이 가능한 소상공인 ▪ (채무조정) 위 자격요건을 갖춘 소상공인의 배우자 (단, 사업관련 채무에 한함)

자료: 중소벤처기업부, 「2022년 희망리턴패키지 사업 시행공고」, 2022.

- 원스톱 폐업지원 추진주체는 소상공인시장진흥공단이며 폐업신고 등 행정처리, 법률·채무조정, 점포철거까지 패키지로 지원

〈표 1-29〉 희망리턴패키지 원스톱 폐업지원 체계

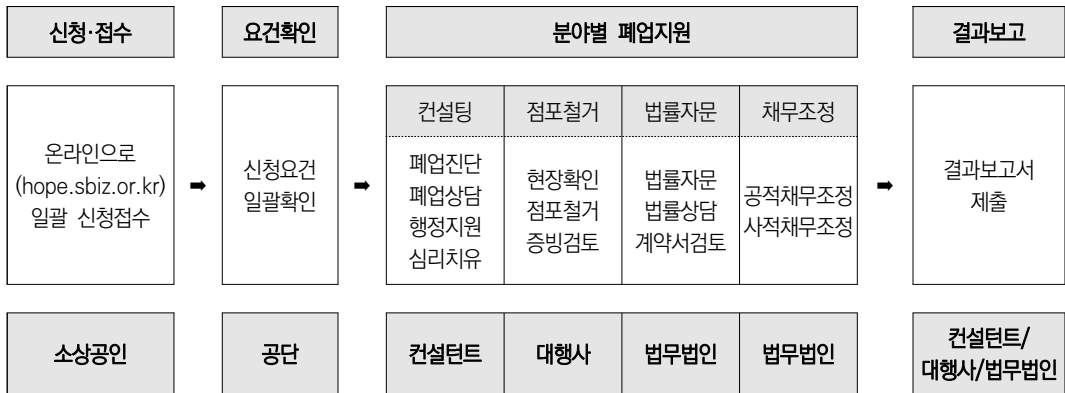

자료: 소상공인시장진흥공단, 「사업설명서_희망리턴패키지」, 2022.

- (사업정리컨설팅) 폐업 및 재기를 위한 재기전략, 세무, 부동산, 직무·직능, 심리 등의 분야별 컨설팅을 통한 원활한 사업정리 및 재기 경로 제공
 - 분야별 전문가를 통한 1:1 컨설팅을 제공하며 업체당 최대 3개 분야까지 지원 가능

〈표 1-30〉 원스톱 폐업지원 사업정리컨설팅 지원절차

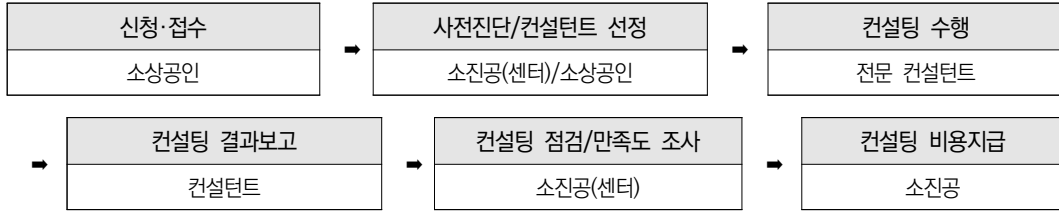

자료: 소상공인시장진흥공단, 「사업설명서_희망리턴패키지」, 2022.

〈표 1-31〉 원스톱 폐업지원 사업정리컨설팅 세부 지원 내용

자격요건	분야	세부 지원 내용
폐업 예정	재기전략	• 폐업 절차, 신고사항 집기·시설 처분 등 정보 제공
	세무	• 폐업 시, 세무신고 안내, 절세방안, 세무 관련 컨설팅 • 폐업관련 세금 신고대행(종합소득세, 부가가치세 등)
	부동산	• 권리금·보증금 보호 관련 정보 제공 • 사업장 양수도, 자산 매각 및 원상회복, 직거래 방법
기폐업	세무	• 폐업관련 세금 신고대행(종합소득세, 부가가치세 등)
공통	심리	• 폐업트라우마 극복, 자신감 회복, 재기마인드 함양 지원
	직무·직능	• 직업탐색 및 개인맞춤형 직업적성·직능검사 실시·해석 • 직업정보(지자체 일자리사업 등), 유망직군 연계

자료: 중소벤처기업부, 「2022년 희망리턴패키지 사업 시행공고」, 2022.

- (법률자문) 폐업 및 재기과정에서 발생하는 세무, 노무, 임대차계약, 금융 등에 대한 전문변호사의 대면·서면 법률자문 서비스 제공
 - 전문 법무법인 일대일 배정을 통한 방문, 서면, 전화 등의 법률자문 지원

〈표 1-32〉 원스톱 폐업지원 법률자문 지원절차

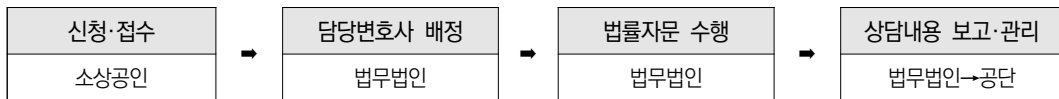

자료: 소상공인시장진흥공단, 「사업설명서_희망리턴패키지」, 2022.

- (채무조정 신청지원) 사업체 경영으로 인한 채무·신용 문제를 신속하게 해소할 수 있도록 채무조정 상담·솔루션 제공 및 채무조정 소송대리 지원
 - 신용회복위원회 및 서울금융복지상담센터, 법무법인과 협업하여 개인파산, 개인회생의 공적채무조정과 신속채무조정, 프리워크아웃, 개인워크아웃의 사적채무조정 지원

〈표 1-33〉 원스톱 폐업지원 채무조정 지원신청 세부 지원 내용

분야	세부 지원 내용
공적 채무조정	<ul style="list-style-type: none"> 개인파산·개인회생 소송대리 전담변호사 지원 채무조정 절차 비용 지원(파산관재인 선임비용, 송달료, 인지대 등)
사적 채무조정	<ul style="list-style-type: none"> 신용회복위원회 등 연계 채무조정 관련 상담지원 채무 이자율 및 원금 조정 등 연계지원

자료: 중소벤처기업부, 「2022년 희망리턴패키지 사업 시행공고」, 2022.

〈표 1-34〉 원스톱 폐업지원 채무조정 신청지원 지원절차

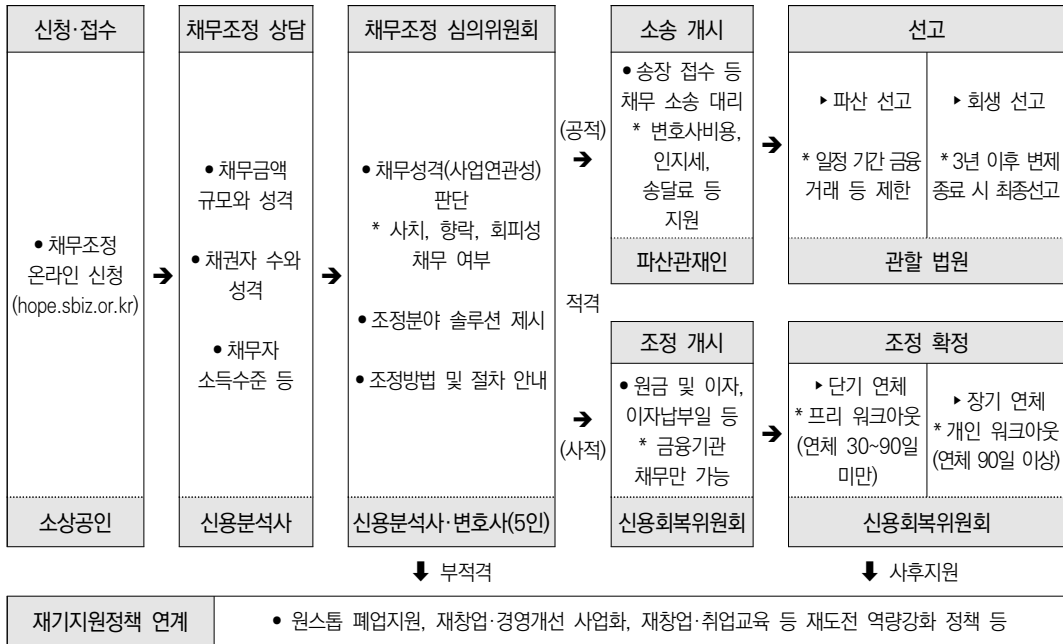

자료: 소상공인시장진흥공단, 「사업설명서_희망리턴패키지」, 2022.

- (점포철거) 폐업 소요비용 최소화를 위한 사업정리비용(원상복구, 철거 등)을 지원하며 전용면적(3.3m²)당 13만원 이내로 250만원 한도로 지원

〈표 1-35〉 원스톱 폐업지원 점포철거 지원절차

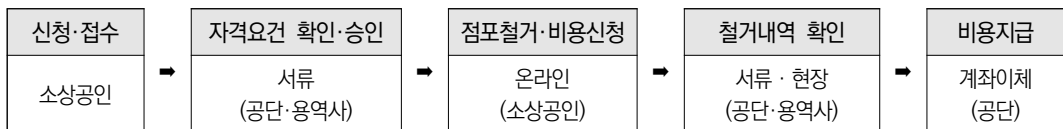

자료: 소상공인시장진흥공단, 「사업설명서_희망리턴패키지」, 2022.

3) 희망리턴패키지 재취업지원

- 희망리턴패키지 재취업지원 사업은 폐업(예정) 소상공인의 임금근로자 전환을 위한 취업교육 및 전직장려수당을 통한 구직활동 및 취업을 지원하기 위한 제도
 - 지원대상은 취업의사가 있는 만 69세 이하 기폐업 또는 폐업예정 소상공인이며 폐업 소상공인에 한정해서 배우자까지 지원범위에 포함

〈표 1-36〉 재취업지원 신청 자격

지원 대상 소상공인 기준
<ul style="list-style-type: none"> ▶ 『소상공인기본법』 제2조에 따른 소상공인* 중 공고일 기준 폐업을 하였거나 폐업 예정인 자 <ul style="list-style-type: none"> * 소상공인 기준 [부표1] 참조 ** 기폐업 소상공인의 경우, 폐업일이 '19년 1월 1일 이후인 경우 지원 ▶ [부표2]의 지원제외 업종에 해당하지 않는 경우 ▶ 사업자등록증(또는 폐업사실증명원)상 사업개시일이 60일이 경과된 사업체의 대표 ▶ 전직기초·심화·특화 교육의 경우, 만 69세 이하까지 지원하며 해당 소상공인의 배우자*까지 지원 <ul style="list-style-type: none"> * 폐업 소상공인의 배우자로 한정

자료: 중소벤처기업부, 「2022년 희망리턴패키지 사업 시행공고」, 2022.

- 재취업지원 추진주체는 소상공인시장진흥공단이며 전문 교육기관, 민간 협업 등을 통해 전직 기초교육과 전직 특화교육 등의 취업교육을 운영하고 교육 수수료 및 취업자에 전직장려수당(최대 100만원) 지급
 - 임금근로자로 전환을 희망하는 소상공인을 대상으로 취업교육을 통한 현장 진로상담 및 모의 면접 등의 전직 기초교육 제공
 - 연령별(청년, 중장년, 시니어), 직무별(행정, 기술 등) 취업교육, 이력서 작성법과 공제금을 활용한 안정적인 재무계획, 개인 신용관리, 직업심리검사 등 재무와 취업 교육 전반에 대해 교육
 - 취업 연계가 가능한 기업을 선발굴하고 기업별 인재상에 따라 교육과정을 특화하여 교육 후 실질적 취업 지원
 - 2022년 스타벅스, YWCA, GS네트웍스, SK플래닛 등 7개 기업(기관) 참여
 - (전직장려수당) 폐업 소상공인의 안정적인 임금근로자 전환을 지원하기 위해 구직활동 등을 위한 수당이며 분할지급과 일괄지급으로 구분
 - 분할지급은 구직활동 시 40만원을 1차 지급하고 취업완료 시 60만원을 2차 지급하며 일괄지급은 취업 완료 시 100만원 지급

- 분할지급과 일괄지급은 중복될 수 없으며, 사업 시행연도와 무관하게 평생 1회만 지급 가능

〈표 1-37〉 희망리턴패키지 재취업지원 지원절차

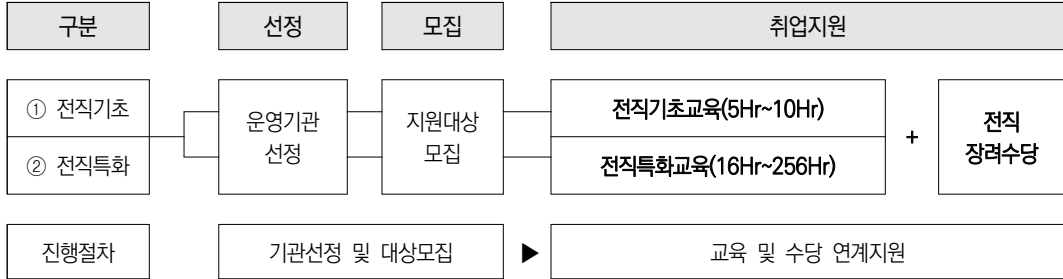

자료: 소상공인시장진흥공단, 「사업설명서_희망리턴패키지」, 2022.

〈표 1-38〉 재취업지원 전직장려수당 지급 상세 기준

구분	지급기준	지급액(원) (소득세 포함)	
공통	소상공업 폐업(필수)		
분할 지급	1차 (①, ②, ③ 중 택 1)	① 취업교육(기초교육+심화(특화)교육) 수수료 ② 취업교육(기초교육) 수수료+구직활동인정사업(고용노동부 국민취업지원제도 또는 노사발전재단 교육) ③ 사업정리컨설팅(재기전략·세무·부동산·직무/직능·심리) 수수료+구직활동인정사 업(고용노동부 국민취업지원제도 또는 노사발전재단 교육)	400,000 (512,810)
	2차 (④, ⑤ 전체 준용)	④ 희망리턴패키지(기초교육, 사업정리컨설팅) 수수료 후 12개월 이내 취업 ⑤ 취업한 사업장에 고용보험 가입(근속) 기간이 30일 이상	600,000 (769,220)
일괄 지급	① 희망리턴패키지(취업교육(현장, e러닝), 사업정리컨설팅 중 택 1) 수수료 ② 희망리턴패키지 수수료 후 12개월 이내 취업 ③ 취업한 사업장에 고용보험 가입(근속) 기간이 30일 이상	1,000,000 (1,282,050)	

- 주: 1. 전직장려수당은 소득세법상 기타소득에 해당하는 과세대상으로, 지급액의 22%를 원천징수하여 납부하여야 함(2014.12, 국세청 해석, 법률자문 결과)
 2. 원천징수금액=지급액-소득세(지급액×20%)-지방소득세(지급액×20%×10%) ※ 소득세와 지방소득세의 원 단위는 절사
 3. 일괄지급 시 소득세 별도 금액 기준 1,000,000원을 지급하므로 소득세 부과 공식에 의해 분할 지급 시보다 20원 초과(1,282,050원, 소득세 포함) 지급

자료: 소상공인시장진흥공단, 「사업설명서_희망리턴패키지」, 2022.

- (2023년 변경사항) 2023년 희망리턴패키지 재취업지원 사업은 취업지원을 위한 교육이 전직기초교육, 전직특화교육에서 재취업 기초교육, 재취업 심화교육, 재취업 특화교육으로 세분화된 변화가 있었음
 - 재취업 기초교육은 폐업 소상공인 맞춤형 e러닝 취업교육 및 노란우산공제 가입자 대상으로 5시간 이상의 기초교육 지원
 - 재취업 심화교육은 기초교육 수료자를 대상으로 한 현장형 취업 심화교육으로 20시간 이상의 전문가 1:1 상담, 마인드셋, 구직정보 제공 지원
 - 재취업 특화교육은 취업 연계가 가능한 기업을 선발굴하고 기업별 인재상에 따라 교육과정을 특화하여 교육 후 실질적인 취업을 지원

4) 희망리턴패키지 재창업지원

- 희망리턴패키지 재창업지원 사업은 소비트렌드와 사업 경쟁력이 확보된 재창업 교육 및 사업화 지원을 통해 폐업소상공인의 재창업 성공 가능성을 제고하기 위한 제도
 - 지원 대상은 재창업 의지와 성장 가능성이 높은 폐업(예정) 소상공인으로 사업완료 후 사업모델 발굴 및 사업자등록을 희망하는 자

〈표 1-39〉 재취업지원 신청 자격

지원 대상 소상공인 기준
<ul style="list-style-type: none"> ▶ 『소상공인기본법』 제2조에 따른 소상공인* 중 공고일 기준 폐업을 하였거나 폐업 예정인 자 <ul style="list-style-type: none"> * 소상공인 기준 [부표1] 참조 ** 기폐업 소상공인의 경우, 폐업일이 '19년 1월 1일 이후인 경우 지원 ▶ [부표2]의 지원제외 업종에 해당하지 않는 경우 ▶ 사업자등록증(또는 폐업사실증명원)상 사업개시일이 60일이 경과된 사업체의 대표 ▶ 전직기초·심화·특화 교육의 경우, 만 69세 이하까지 지원하며 해당 소상공인의 배우자*까지 지원 <ul style="list-style-type: none"> * 폐업 소상공인의 배우자로 한정

자료: 중소벤처기업부, 「2022년 희망리턴패키지 사업 시행공고」, 2022.

- 재창업지원 추진주체는 소상공인시장진흥공단이며 전문 교육기관의 업종별 재창업 교육, 민간 인큐베이팅 기관을 활용한 재창업 사업화(교육+멘토링+최대 2천만원의 자금) 지원

〈표 1-40〉 희망리턴패키지 재창업지원 체계

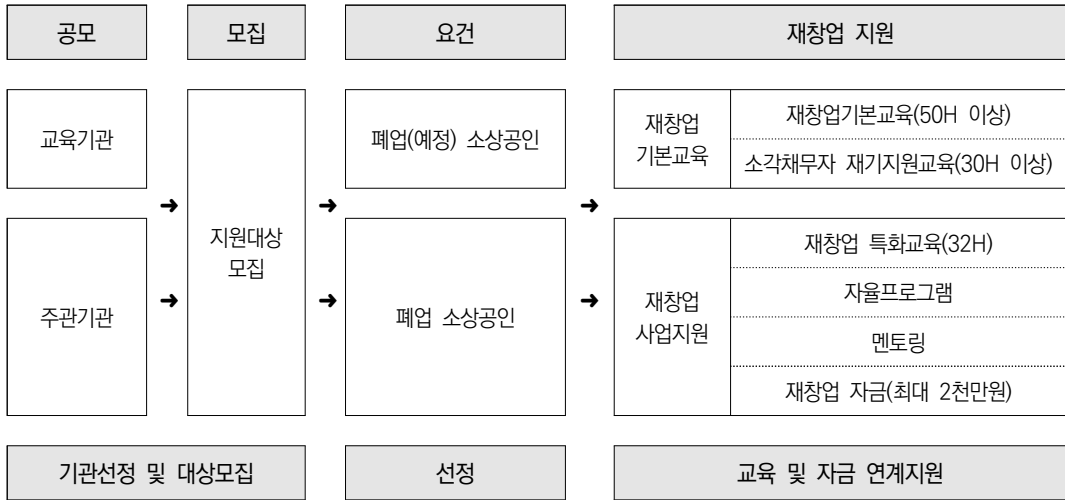

자료: 소상공인시장진흥공단, 「사업설명서_희망리턴패키지」, 2022.

- (재창업 교육) 폐업(예정) 소상공인 대상 재창업 경영교육 및 업종전문 교육지원으로 성공적인 업종전환 또는 재창업 지원
 - (재창업 기본교육) 전문 교육기관의 유망·비과밀 업종분야 이론·실습 교육 및 경영 공통교육 지원(50H 이상)
 - (소각채무자 재기지원 교육) 재무설계·자금조달 등의 재무교육, 법률·마케팅 등 재창업 전문교육(30H 이상) 및 신보 용자 지원 우대
- (재창업 사업화) 사업화 교육 + 사업화 멘토링 + 재창업 자금(최대 2천만원) 지원
 - (사업화교육) 주관기관의 업계 노하우와 성공 역량을 전수하는 교육 커리큘럼을 수립, 공단 승인 후 추진(32H 이상)
 - (멘토링) 메뉴개발 및 아이템 고도화, 점포오픈 등 사업화에 필요한 멘토링 전반과 사업자금 집행을 위한 행정처리 도움 등 지원
 - (자율 프로그램) 주관기관별 참여자 간 네트워킹 증대, 벤치마킹 기회 제공 등을 위한 자율 프로그램 기획 및 운영
 - (재창업 사업화) e커머스는 최대 1,300만원, 그 외 업종은 최대 2천만원(지원금 만큼 자부담, 총 사업비의 50%)까지 자금을 지원하여 재창업 개선전략 이행

〈표 1-41〉 재창업지원 사업화자금 총 사업비 구성(예시)

정부지원금		소상공인 대응 사업비	
		현금	현물
e-커머스	총 사업비의 50% 이하	총 사업비의 15% 이상	총 사업비의 35% 이상
	(예시) 1,300만원	390만원	970만원
그 외 업종	총 사업비의 50% 이하	총 사업비의 15% 이상	총 사업비의 35% 이하
	(예시) 2,000만원	600만원	1,400만원

주: 현물은 소상공인 대표자 본인 및 사업화 수행에 직접 참여하는 기고용 인력의 인건비, 사무실 임차료, 보유 기자재 등으로 부담
 자료: 소상공인시장진흥공단, 「사업설명서_희망리턴패키지」, 2022.

5) 자영업자 고용보험료 지원

- 자영업자 고용보험료 지원을 통해 고용보험 가입을 유도하고 소상공인을 사회안전망 제도권으로 편입을 촉진하기 위한 제도
 - 관련 법령은 「소상공인 보호 및 지원에 관한 법률」 제12조의7(소상공인에 대한 고용보험료의 지원), 「소상공인 보호 및 지원에 관한 법률」 제21조(기금의 사용 등)
 - 지원 대상은 고용하고 있는 근로자가 없거나 50명 미만 근로자를 사용하면서 사업자 등록을 한 사업주 중 자영업자 고용보험에 가입한 소상공인
 - 단, 고용보험 가입 신청일 전 2년 이내 자영업자로서 실업급여를 받은 사실이 없어야 하고, 가입제한 업종에 종사하지 않은 자로 제한
 - 고용보험료 지원은 기준보수에 따라 고용보험료의 20~50%를 환급하는 방식으로 지원
 - 기준보수는 보험료 부과 및 실업급여 지급의 기초가 되는 보수로 매년 고용노동부장관이 정하여 고시하면 가입자가 본인 희망에 따라 1~7등급 중에서 선택

〈표 1-42〉 자영업자 고용보험료 지원체계

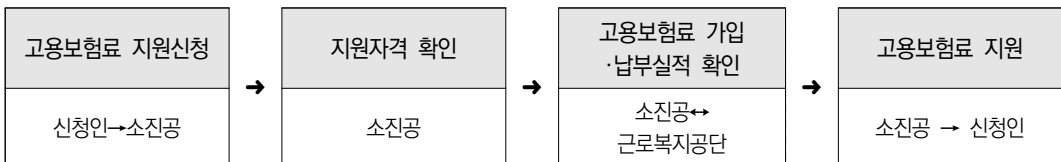

자료: 소상공인시장진흥공단, 「자영업자 고용보험료 지원사업 공고」, 2022.

〈표 1-43〉 2023년 고용보험료 등급별 지원금액

(단위: 원)

기준등급	1등급	2등급	3등급	4등급	5등급	6등급	7등급
월 보수액	1,820,000	2,080,000	2,340,000	2,600,000	2,860,000	3,120,000	3,380,000
월 보험료	40,950	46,800	52,650	58,500	64,350	70,200	76,050
지원비율	50%		30%		20%		
지원액	20,475	23,400	15,795	17,550	12,870	14,040	15,210

자료: 소상공인시장진흥공단, 「자영업자 고용보험료 지원사업 공고」, 2022.

II. 평가개요

1. 사업의 논리모형 및 평가범위

- 본 소절에서는 본 심층평가의 대상이 되는 사업에 대한 논리모형을 제시
 - 가능한 내역사업 단위로 작성하되 동일한 사업 내에서도 사업의 성격이 이질적인 경우 별도의 논리모형을 작성
 - 다만, 자영업자·소상공인 창업 및 재창업 지원 사업군에 속하지만 2022년 이후 신규로 시행된 사업은 직접적 평가대상이 아니므로 논리모형 미작성

- (신사업창업사관학교) 본 사업의 구조를 투입, 활동 및 산출, 중간 결과, 최종 결과로 구분하면 다음과 같음
 - (투입) 사업 예산을 통해 교육, 컨설팅, 심사 등을 위한 직원, 전문가, 공간 및 장소가 투입
 - (활동 및 산출) 사업 수혜를 희망하는 예비창업자 중 소정의 심사를 거쳐 교육대상자를 선정하고, 교육수료자에 대한 추가 심사를 통해 보조금 지원 및 직접대출 지원
 - 이론교육과 창업교육(오프라인 창업 대상) 수료자 중 심사하여 사업화 보조금(총 사업비 50% 이상 자부담 조건)과 정책자금(직접대출) 연계(교육 수료 1년 이내 신청) 지원
 - (중간 결과) 동 사업의 주요 내용인 교육과 자금 관련 지원(보조금 및 대출)이 수혜대상자인 예비창업자에게 전달되어 이들의 행태가 변화
 - (최종 결과) 단기적으로는 예비창업자의 창업이 촉진되고 창업 후 이들의 자생력이 제고되며, 중장기적으로는 경제 활성화 및 경제적 효율성이 제고

- (희망리턴패키지) 본 사업은 소상공인의 경영위기 개선, 폐업 부담 경감, 신속한 재기를 위한 폐업에서 재창업·재취업까지 패키지로 지원하는 사업으로 세부사업별 그 성격이 상이하여 다음과 같이 구분하여 논리모형을 작성
 - (경영개선 및 원스톱 폐업 지원) 현재 사업을 영위하고 있는 경영위기 소상공인에 대한 진단을 통해 경영개선 또는 폐업을 지원
 - (재취업 및 재창업 지원) 폐업 이후 창업 또는 취업으로의 커리어 경로를 지원

- (희망리턴패키지: 경영개선 및 원스톱 폐업 지원) 본 사업의 구조를 투입, 활동 및 산출, 중간 결과, 최종 결과로 구분하면 다음과 같음
 - (투입) 사업 예산을 통해 경영진단, 교육, 컨설팅, 법률자문을 위한 직원, 전문가, 공간 및 장소가 투입
 - (활동 및 산출) 소상공인의 현재 경영 상황을 진단하여 경영지속 여부를 결정하고 이에 따라 맞춤형으로 교육, 자문, 자금 등을 지원
 - 경영지속 결정 시 경영개선 교육, 경영개선 사업화(심화교육, 컨설팅, 사업화자금 등)를 지원
 - 폐업 결정 시 원스톱 폐업지원(사업정리 컨설팅, 법률자문, 채무조정신청 지원, 점포철거 지원)
 - (중간 결과) 동 사업의 주요 내용인 교육, 컨설팅, 법률자문, 자금 관련 지원이 수혜대상자인 경영위기 소상공인 및 폐업(예정) 소상공인에게 전달되어 이들의 행태가 변화
 - (최종 결과) 단기적으로는 경영위기 소상공인의 경쟁력 및 자생력이 제고되고, 폐업 결정 소상공인의 안정적 폐업 및 재기가 촉진되며, 중장기적으로는 경제 활성화 및 경제적 효율성이 제고

- (희망리턴패키지: 재취업 및 재창업 지원) 본 사업의 구조를 투입, 활동 및 산출, 중간 결과, 최종 결과로 구분하면 다음과 같음
 - (투입) 사업 예산을 통해 교육, 컨설팅, 심사 등을 위한 직원 및 전문가와 공간 및 장소가 투입
 - (활동 및 산출) 재취업 또는 재창업 지원사업 수혜를 신청한 폐업 또는 폐업 예정 소상공인에 대한 교육, 멘토링, 수당 또는 자금 등을 지원
 - (재취업 지원) 최대 연 3회의 취업교육을 제공하며, 취업교육 수수료 등 구직활동요건을 만족하는 신청자에게는 전직 장려수당을 지원
 - (재창업 지원) 재창업 교육 또는 재창업 사업화 패키지(교육, 멘토링, 사업화 자금 등을 포함) 지원
 - (중간 결과) 동 사업의 주요 내용인 교육과 자금 관련 지원(수당, 보조금 등)이 수혜대상자인 폐업 또는 폐업 예정 소상공인에게 전달되어 이들의 행태가 변화
 - (최종 결과) 단기적으로는 폐업 또는 폐업 예정 소상공인의 재취업 및 재창업이 촉진되고 이들의 자생력이 제고되며, 중장기적으로는 경제 활성화 및 경제적 효율성이 제고

〈표 II-1〉 신사업창업사관학교 사업의 논리모형

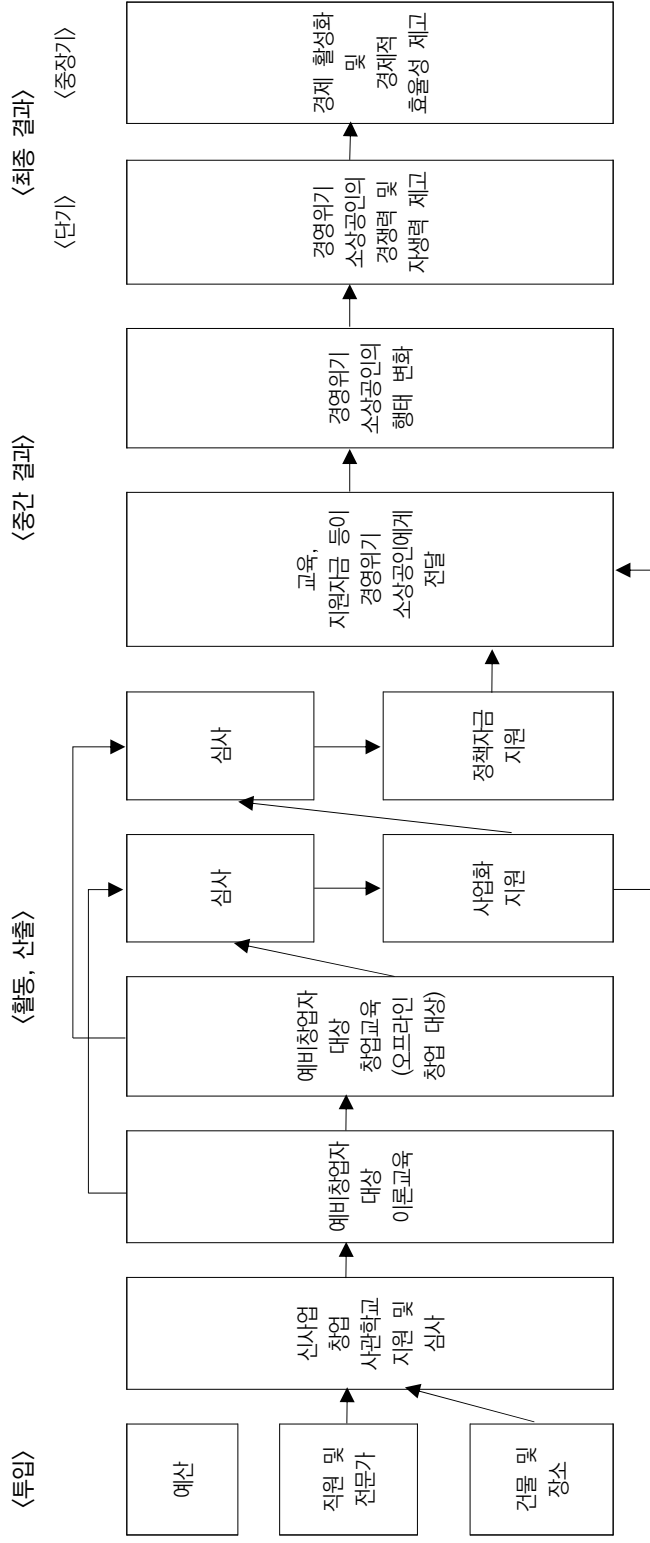

주: 논리모형은 2022년 사업 기준으로 작성
자료: 저자 작성

〈표 II -2〉 희망리터패키지: 경영개선지원, 원스톱 폐업지원 사업의 논리모형

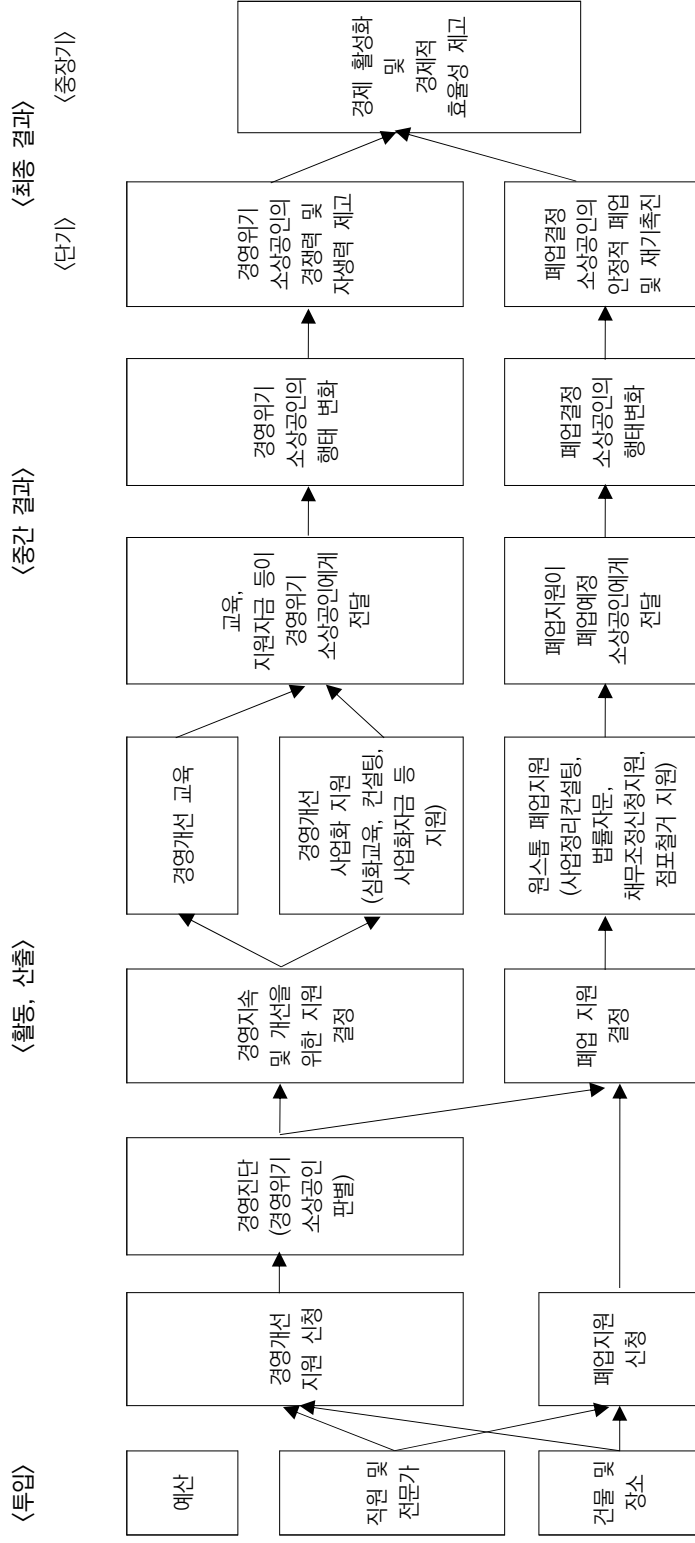

주: 논리모형은 2022년 사업 기준으로 작성
 자료: 저자 작성

〈표 II-3〉 희망리턴패키지: 재취업 및 재창업 지원 사업의 논리모형

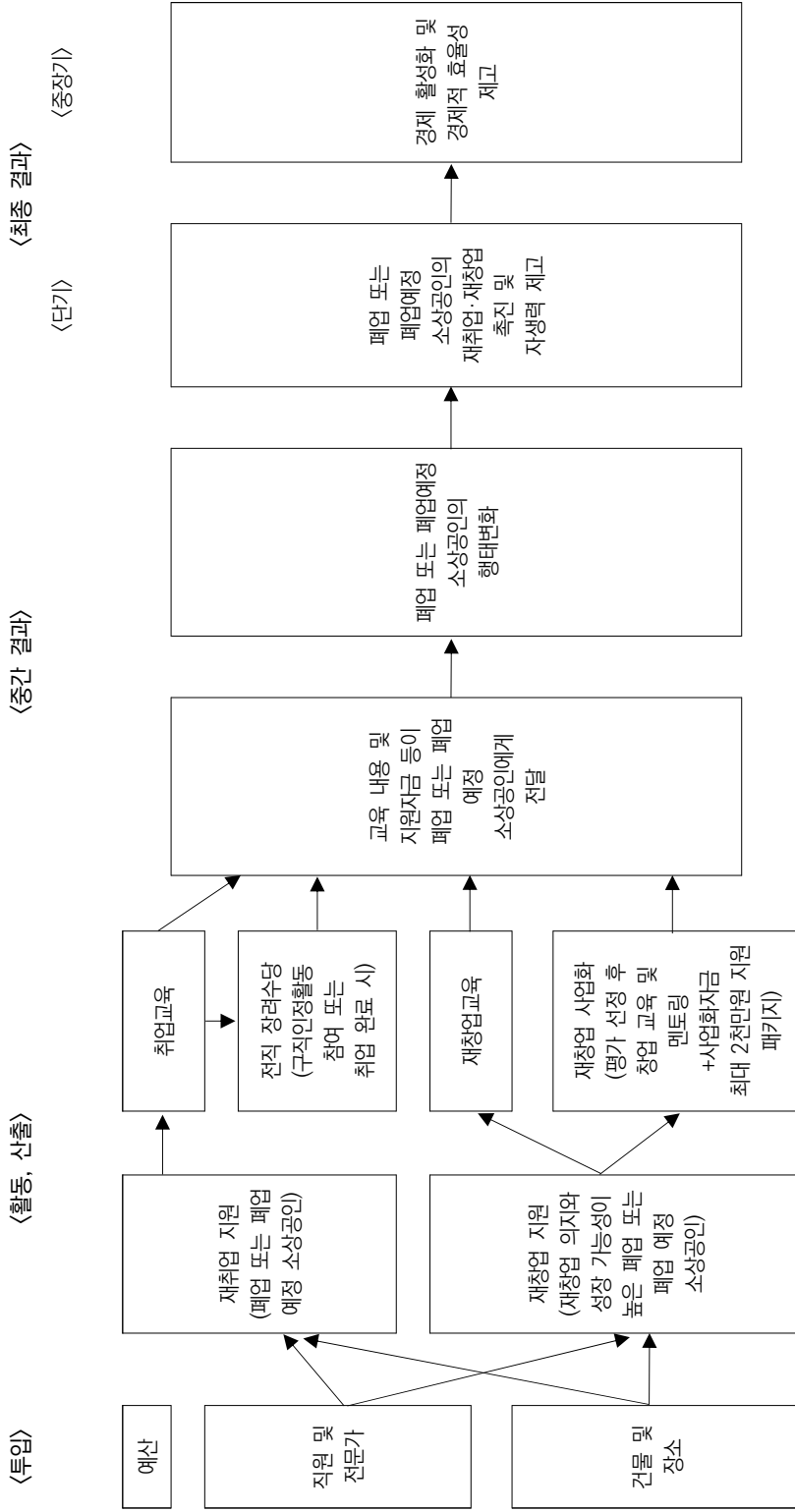

주: 논리모형은 2022년 사업 기준으로 작성
자료: 저자 작성

2. 평가유형 및 평가질문

- 본 소절에서는 본 심층평가의 대상이 되는 사업의 심층적인 성과 파악을 위하여 사업 성숙도에 따라 평가유형과 평가질문을 설정함
 - 평가 사업의 성숙도를 고려하는 이유는 평가유형 및 평가질문이 사업의 성숙단계에 따라 달라질 수 있기 때문임
 - 사업의 성숙단계에 따라 중점이 되는 평가유형이 다를 수 있음
 - 평가 사업의 성숙도 판단은 해당 사업의 시행 기간이 얼마나 오래되었는지, 지원 대상에 대한 사업 지원 주기에 따라 사업 기간 내 얼마나 성과가 누적되었는지 등을 고려하여 결정
 - 일반적으로 사업 기간이 길수록, 사업 지원 주기가 짧을수록 사업의 성숙도가 높음

- 평가유형은 다음과 같이 과정평가, 결과평가, 순영향평가로 구분할 수 있음
 - 과정평가(Process Evaluation): 사업 시작단계 및 진행단계에서 집행의 적절성을 파악
 - 결과평가(Outcome Evaluation): 사업집행 완료 후 성과 달성 정도를 파악
 - 주로 해당 사업을 진행하는 부처에서 고려하는 달성 목표 지표가 이에 해당함
 - 순영향평가(Net Impact Evaluation): 사업집행 완료 후 사업이 부재하였을 때의 결과를 추정하여 사업의 순효과를 추정
 - 순효과 추정을 위해서는 복잡하고 전문적인 통계적 방법론이 필요함

- 본 심층평가의 대상이 되는 사업의 성숙도를 검토하면 다음과 같음
 - 소상공인창업지원 사업군 내 평가 대상 사업은 신사업창업사관학교이며, 해당 사업의 사업 기간과 사업 지원 주기를 고려하였을 때 사업의 성숙도가 높은 편이기에 결과평가, 순영향평가를 중점적으로 살펴볼 필요가 있음
 - 신사업창업사관학교 사업은 2017년 처음 시작하여 현재까지 진행 중임
 - 신사업창업사관학교 사업의 지원 주기는 예비창업자의 수준 및 업종에 따라 상이하지만, 대부분의 경우 3~4월 지원대상 모집부터 12월 사업화 및 최종평가까지 약 1년 단위로 진행되고 있음
 - 다만 보육공간 지원(1~2년)¹⁴⁾과 창업자금 대출지원(1년)¹⁵⁾에 따라 사업의 지원 기간이 늘어날 수 있음

- 소상공인지원사업 사업군 내 평가 대상 사업은 희망리턴패키지이며, 해당 사업의 사업 기간과 사업 지원 주기를 고려하였을 때 사업의 성숙도가 높은 편이기 때문에 결과평가, 운영향평가 위주로 살펴볼 필요가 있음
 - 희망리턴패키지 사업은 사업 지원 주기가 지원 대상 및 경로에 따라 매우 상이한 특징¹⁶⁾을 가짐
 - 하지만 2015년부터 시행하여 여러 해에 걸친 성과 파악이 가능하기에 사업 성숙도는 높은 편이라 볼 수 있음
- 본 심층평가의 대상이 되는 사업의 성숙도가 유사하기 때문에 동일한 평가유형과 평가 질문을 고려할 수 있으나, 자료 확보와 가용시간에 따라 평가 가능한 유형과 질문이 제한적일 수 있음
- <표 II-4>에 정리한 것과 같이 소상공인창업지원 사업군과 소상공인지원사업군에 대하여 과정평가, 결과평가, 운영향평가를 모두 실시할 예정임
 - 과정평가에서는 사업의 성숙도를 고려하여 사업의 사후적인 질문에 중점을 두어 사업의 설계가 목적 달성을 위하여 적절하게 만들어졌는지와 사업 목적에 부합하는 사업수행방식을 가지는지에 대하여 평가를 고려해볼 수 있음
 - 결과평가에서는 사업이 추구하는 성과를 달성했는지, 사업 성과를 효율적으로 달성하였는지, 사업의 평가와 환류체계가 잘 작동하는지, 해당 사업으로 인하여 의도치 않게 발생하는 부작용에 대한 평가를 고려해볼 수 있음
 - 운영향평가에서는 비교통계분석이 가능한 사업의 성과 또는 해당 사업으로 인하여 발생하는 부작용에 대한 평가를 고려해볼 수 있음
 - 결과평가와 운영향평가의 질문의 수는 과정평가에 비하여 적은 편이지만 동일한 질문에 대하여 고려할 수 있는 (종속)변수가 다양하기 때문에 실질적으로 본 심층평가에서 과정평가에 비해 보다 많은 부분을 차지할 수 있음
 - 다만 이러한 다양한 분석은 사용 가능한 자료의 수준과 가용시간에 따라 제한적일 수 있음

14) 보육공간 지원의 경우, 사업 지원단계(총 3단계)에서 아이팀 구체화 단계(2단계)에서 최대 1년과 사업화 자금 단계(3단계)에서 최대 2년간 보육공간을 제공받을 수 있음

15) 창업자금 대출지원의 경우, 경영체험교육(2단계) 수료생을 대상으로 경영체험교육 종료일로부터 1년 이내 신청 시 심사 후에 최대 1억원까지 대출지원을 받을 수 있음

16) 재기 도움 지원, 폐업 지원, 폐업 후 재창업, 폐업 후 취업 등의 경로에 따라 지원 기간이 매우 상이할 수 있음

- <표 II-5>에서 확인할 수 있듯이 평가유형에 따라 사용하는 자료가 상이하하며, 순영향평가, 결과평가, 과정평가 순으로 자료 확보에 많은 비용과 시간이 소요됨
 - 과정평가는 선행연구, FGI, 시행주체가 주기적으로 실시하는 만족도 조사 및 사업 내용 자료, 해외사례 등을 활용하는 것이 일반적임
 - 결과평가는 선행연구, 시행주체 등에서 확보할 수 있는 사업 관련 자료를 주로 사용함
 - 순영향평가는 시행주체 등에서 확보할 수 있는 사업 관련 자료와 다른 부처 자료(국세청, 한국은행 등) 또는 민간자료(NICE평가정보 등)를 결합한 자료를 바탕으로 실시함
- 구체적인 평가기준과 평가질문에 대해서는 다음 소절에서 다룰 예정임

<표 II-4> 소상공인창업지원·재기지원 사업군의 평가유형과 평가질문

평가유형	평가질문
과정평가	<ul style="list-style-type: none"> · 정부 지원이 타당한지? · 지원 방법이 적절한지? (재정지원/조세지원, 중앙정부/지자체, 보조/융자 등) · 사업 목적이 명확한지? · 사업 목적과 사업 내용이 부합하는지? · 거버넌스상에 문제는 없는지? · 자원 조달 방식이 적절한지? · 자원 분담 방식이 적절한지? · 지원 대상이 적절한지? · 사업 단위가 적절한지? (단일운영, 사업의 분리·통합 필요 여부 확인) · 다른 사업과 중복되지 않는지? · 사업의 운영방식이 적절한지? · 사업 성과 지표가 적절한지?
결과평가	<ul style="list-style-type: none"> · 사업이 추구하는 성과가 나타났는지? · 사업 성과를 효율적으로 달성하였는가? · 사업의 평가 및 환류체계가 잘 작동하는지? · 사업으로 인한 부작용은 없었는가?
순영향평가	<ul style="list-style-type: none"> · 사업이 추구하는 성과가 나타났는지? · 사업으로 인한 부작용은 없었는가?

자료: 저자 작성

〈표 II-5〉 평가유형에 따른 연구자료

평가유형	연구자료	소요시간 및 비용
과정평가	· 선행연구 ¹⁾	적음
	· FGI	중간
	· 만족도 조사	중간
	· 사업 내용 자료(사업주체)	중간
	· 해외사례	중간
결과평가	· 선행연구 ²⁾	중간
	· 사업 수혜자 자료(사업주체)	많음
순영향평가	· 선행연구 ³⁾	중간
	· 사업 수혜자 자료(사업주체)	많음
	· 사업 수혜자와 유사한 특성을 가진 비수혜자 자료 (타 부처자료 및 민간자료 병합 필요)	많음

주: 1) 과정평가와 관련된 경제적 및 법률상 타당성에 대한 선행연구
 2) 사업 특성을 고려하여 적합한 성과평가를 위해 사용되는 변수 등에 대한 선행연구
 3) 사업 목적과 가용한 자원을 고려한 최선의 계량적 연구 방법 등에 대한 선행연구

자료: 저자 작성

3. 평가모형 및 평가방법

□ 본 소절에서는 앞서 논의한 평가유형에 따른 평가질문을 구체화하고 이에 대한 답을 얻기 위한 방법에 대한 논의를 함

- 「재정사업 심층평가 운영지침」(2022년 1월 1일 시행) 제17조에 따르면 사업의 적절성과 사업의 성과를 평가기준으로 설정하여 심층평가를 실시하도록 제안함
 - 사업의 적절성은 사업설계의 적절성과 사업운영방식의 적절성으로 구분하여 평가
 - 사업의 성과는 효과성과 효율성으로 나누어 분석함
 - 사업의 형평성과 사업의 지속가능성의 경우 사업의 적절성과 사업의 성과에서 모두 질문할 수 있기 때문에 본 심층평가에서는 개별적 평가기준으로 나누지 않고 다른 평가기준에 포함하여 분석함¹⁷⁾
- 본 심층평가에서는 사업목적 및 특성이 다른 소상공인창업지원 사업군과 소상공인재기지원 사업군을 나누어 평가기준을 구체화하였음

17) 「재정사업 심층평가 운영지침」(2022년 1월 1일 시행) 제17조 제1항에서 사업별 특성을 감안하여 분석기준에 유연함을 인정함

- 신사업창업사관학교에서 제공하는 지원은 창업지원의 개념 하나로 묶을 수 있음
- 그러나 희망리턴패키지의 경우 제공하는 지원이 경영·폐업지원과 재창업·재취업지원으로 나뉘기 때문에 평가기준도 해당 지원 개념에 따라 나누어 구체화하였음

□ 평가기준은 크게 적절성, 효과성, 효율성으로 분류할 수 있음

- 적절성(Relevance): 해당 사업의 목적 달성을 위한 사업설계의 적절성, 사업 목적에 부합하는 사업수행방식의 적용 여부를 평가함
- 효과성(Effectiveness): 해당 사업의 효과와 그 효과가 해당 사업의 목적과 부합하는지를 살펴봄
- 효율성(Efficiency): 해당 사업의 목적을 달성하기 위한 여러 투입이 얼마나 경제적으로 활용되었는지 평가함

□ 사업의 특성과 무관하게 동일하게 적용되는 평가기준과 평가질문을 <표 II-6>에 정리하였으며, 사업별로 보다 구체화해야 할 항목들을 <표 II-7>, <표 II-9>, <표 II-10>으로 나누어 정리함

- 평가기준상 사업설계의 적절성, 사업운영방식의 적절성은 개별 사업이 가지는 이질적인 특성과 무관하게 재정사업이라면 필수적으로 평가해야 할 부분임
 - 이를 위해 사용할 수 있는 연구 방법은 선행연구 조사, 해외사례 조사, 사업주체에서 주기적으로 실행하는 만족도 조사 분석, 사업 내용 자료 분석 등이 있음
- 사업의 효과성의 경우 넓은 범위에서 공통적인 평가질문을 만들 수 있으나 사업 특성에 따라 보다 적합한 질문을 구체화할 수 있음
- 이에 따라 사업의 효과성에 대하여 각 사업별로 평가질문을 구체화하여 <표 II-7>, <표 II-9>, <표 II-10>으로 나누어 정리함
 - 사업의 효율성은 사업의 효과에 대한 경제성을 파악(소요된 재원의 규모 대비 사업 효과 달성 정도를 파악)하는 것이기 때문에 사업의 효과성에 대한 구체적인 질문이 정해지면 자연스럽게 설정되므로 생략함

〈표 II-6〉 소상공인창업지원·재기지원 사업군의 공통 평가기준 및 평가질문

평가기준		평가질문
사업의 적절성	사업설계의 적절성	① 사업에 대한 정부의 개입이 필요한가? 서비스의 혜택에서 소외되는 등의 문제점 없이 민간에서 서비스 공급의 여지가 있는가? ② 사업에 대한 재정지원이 적절한가? 재정지원 이외의 다른 수단으로 사업목적을 달성할 수 있는가? ③ 사업목적과 사업을 통해 해결하고자 하는 문제가 명확하고 사업 내용이 이러한 문제 해결에 기여하는가? ¹⁾ ④ 중앙정부가 수행하는 것이 적절한가? 지자체가 수행하는 것이 적절한 것은 아닌가? ⑤ 현재의 사업시행주체가 적절한가? 거버넌스의 변경 필요성은 없는가? ¹⁾ ⑥ 지원조달 방식이 적절한가? 일반회계/특별회계/기금 중 적절한 재원은 무엇인가? ¹⁾ ⑦ 보조의 재정지원 방식이 적절한가? 융자 등의 다른 방식이 보다 적절하지 않은가? ¹⁾ ⑧ 지원분담 방식이 적절한가? 중앙과 지방정부, 민간 간의 지원 분담 가능성과 그 비율이 적절한가? ¹⁾ ⑨ 수혜의 범위 및 크기 등 수요예측이 적절한가? 수혜대상 선정 및 지원조건 등이 적절한가? ²⁾ ⑩ 단일 사업으로 운영하는 것이 적절한가? 사업의 분리 또는 다른 사업과의 통합이 필요하지 않은가? ⑪ 중복 또는 유사한 재정지원이 있는가?
	사업운영방식의 적절성	① 사업 기획이 적절하게 설계 및 운영되는가? ② 기획된 사업의 실행이 적절하게 운영되는가? ③ 사업의 모니터링 및 평가가 적절하게 설계 및 운영되는가? ¹⁾ ④ 사업 목표에 알맞게 성과 지표가 설정되었는가? ^{1), 2)} ⑤ 환류체계가 적절하게 설정되어 운영되는가? ¹⁾
사업의 성과	사업의 효과성	① 사업 목표의 달성 정도가 어떻게 되는가? (성과 지표 기준) ② 사업이 추구하는 단기적 성과가 나타났는가? ③ 사업이 추구하는 중장기적 성과가 나타났는가? ¹⁾ ④ 해당 사업으로 인해 의도하지 않은 부작용이 발생하는가? ²⁾
	사업의 효율성	① 사업 목표를 효율적으로 달성하였는가? 사업 목표 달성에 소요된 재원의 규모 대비 사업 효과 달성 정도가 적절한가? ¹⁾

주: 1) 사업의 지속가능성과도 연관이 있음

2) 사업의 형평성과도 연관이 있음

자료: 저자 작성

가. 소상공인창업지원: 신사업창업사관학교

□ 소상공인창업지원 사업군 중 본 심층평가의 평가대상인 신사업창업사관학교의 개별 평가기준에서 중점을 두는 부분은 창업지원에 따른 효과의 파악이며, 이를 위하여 〈표 II-7〉의 다섯 가지 질문 항목을 통하여 효과성을 분석함

○ 첫 번째 질문 항목을 통하여 성과 지표를 활용하여 신사업창업사관학교의 사업 목표 달성도를 파악하고자 함

- 중소벤처기업부에서 제공한 자료에 따르면 신사업창업사관학교 졸업생의 3년치 평균 창업률 수준을 사업의 성과 지표로 활용하고 있어 이에 대한 달성도 및 추세를 파악
- 추가적으로 예비창업자 총지원금액, 예비창업자 총지원인원, 예비창업자당 지원금액 등 직접적으로 확인할 수 있는 자료의 기초통계량 및 추세를 확인
- 두 번째 질문 항목에서는 신사업창업사관학교의 지원이 예비창업자의 창업에 단기적인 도움 여부 및 그 효과를 파악하고자 함
 - 시행 주체에서 주기적으로 실시하는 설문조사 자료를 활용하여 수혜자를 대상으로 해당 사업의 만족도 및 효율성에 대하여 가늠함
 - 신사업창업사관학교의 사업 집행절차에서 단계별 전이 정도(기본 창업교육인원 대비 사업화 지원/정책자금 지원인원, 단계별 중도 이탈 정도 등)를 파악하여 얼마나 포괄적으로 지원이 이루어지고 있는지 파악함
- 세 번째 질문 항목의 목적은 신사업창업사관학교의 지원이 예비창업자의 자생력 제고에 단기적인 도움 여부 및 그 효과에 대한 파악임
 - 신사업창업사관학교의 사업 단계별 수료생의 단기적 경영성과(생존율, 매출액 등)를 파악함
 - 추정된 단기적 경영성과가 비수혜자의 경영성과와 비교하여 효과가 있는지 통계적으로 분석함
- 네 번째 질문 항목에서는 신사업창업사관학교의 지원이 중장기적으로 소상공인의 창업에 어떠한 영향을 미쳤는지에 대하여 파악하고자 함
 - 신사업창업사관학교의 사업 단계별 수료생의 중장기적 경영성과(생존율, 매출액 등)를 파악함
 - 추정된 중장기적 경영성과가 유사한 특성을 가진 비수혜자의 중장기적 경영성과와 비교하여 효과가 있는지 통계적으로 분석함
 - 중장기적 효과의 유무는 해당 사업 효과성을 파악하는 데 중요한 부분일 뿐만 아니라 해당 사업의 지속가능성을 평가하는 데에도 중요한 요소임
- 마지막 질문 항목을 통해 신사업창업사관학교 사업으로 인하여 발생하는 의도하지 않은 부정적 효과에 대하여 파악하고자 함
 - 본 사업이 비수혜자들의 창업률을 구축(crowd-out)했는지를 통계적으로 분석함

- 해당 사업으로 인하여 예비창업자가 사업 혜택을 받기 쉬운 업종을 선택하게 되는 행동 변화가 존재하는지 파악하기 위하여, 유사한 특성을 가진 비수혜자의 업종 선택과의 비교
- 만약 이질적으로 관찰되는 수혜자의 업종 차이가 존재한다면, 수혜자의 업종 분포 차이가 정부의 정책기조와 일치하는지 비교
- 만약 수혜자의 이질적인 업종 분포가 있으면서 그 분포가 정부의 정책기조와 일치하지 않으면 사업으로 인하여 발생하는 의도하지 않은 부정적 효과라 볼 수 있으며 이는 사업의 형평성과도 연관이 있음

〈표 II-7〉 신사업창업사관학교의 개별 평가기준 및 평가질문

평가기준		평가질문
사업의 성과	사업의 효과성	① 사업 목표의 달성 정도가 어떻게 되는가? (성과 지표 기준)
		<ul style="list-style-type: none"> • 신사업창업사관학교 졸업생의 평균 창업률 • 예비창업자 지원금액, 지원인원 등
		② 신사업창업사관학교가 예비창업자의 창업에 도움을 주었는가? (단기적 성과)
		<ul style="list-style-type: none"> • 신사업창업사관학교 졸업생의 만족도 • 기본 창업교육인원 대비 사업화 지원/정책자금 지원인원
		③ 신사업창업사관학교가 예비창업자의 자생력 제고에 도움을 주었는가? (단기적 성과)
		<ul style="list-style-type: none"> • 기본 창업교육 수료생의 1년 생존율, 매출액 등 • 사업화 지원 및 연계지원 인원의 1년 생존율, 매출액 등 • 신사업창업사관학교 졸업생과 유사 창업자와의 비교
		④ 신사업창업사관학교의 창업 지원이 중장기적으로 어떠한 효과를 보여주는가? ¹⁾ (중장기적 성과)
		<ul style="list-style-type: none"> • 기본 창업교육 수료생의 장기 생존율, 매출액 등 • 사업화 지원 및 연계지원 인원의 장기 생존율, 매출액 등 • 신사업창업사관학교 졸업생과 유사 창업자와의 장기 비교
⑤ 신사업창업사관학교로 인해 의도하지 않은 부작용이 발생하는가? 만약 부작용이 발생한다면 어느 부분에서 부작용이 발생하며 그 정도는 얼마나 되는가? ²⁾		
		<ul style="list-style-type: none"> • 신사업창업사관학교 졸업생과 유사 창업자의 업종 분포 비교 • 비수혜자들의 창업을 구축하는 효과(crowd-out effect)

주: 1) 사업의 지속가능성과도 연관이 있음

2) 사업의 형평성과도 연관이 있음

자료: 저자 작성

□ 이하에서는 신사업창업사관학교의 정량적 평가에 이용되는 분석 자료와 실증분석 방법론을 추가로 소개함

- (분석자료) 평가에 이용하는 자료는 주무부처에서 제출한 연도별 수혜자 자료, 사업 만족도 조사 자료 및 중소기업부에서 제공하고 중소기업연구원에서 관리하는 중소기업지원사업 통합관리시스템(SIMS) 자료를 이용함
- 주무부처에서 제출한 사업 수혜자 자료를 통하여 수혜자와 수혜내역을 식별하고 이 중 창업에 이른 수혜자들을 SIMS의 기업 재무정보 및 기타 사업 수혜내역과 연결하여 분석함
 - 대안적으로 한국평가데이터(KoDATA) 자료의 사용을 고려하였으나 해당 자료는 소상공인 대표성이 떨어져 사업 수혜기업이 대부분 누락되어 있어 분석에 활용이 불가함
 - SIMS 자료의 경우 소상공인과 중소기업인 표본이 크기 때문에 본 연구의 목적을 달성하기 위한 분석자료로서 적절하지만, 표본 추출 방법상의 문제로 국가 경제를 대표할 수 있는 자료가 아니라는 한계가 존재함
 - 특히 정부 사업 지원 수혜 여부를 기준으로 자료를 구축하였기 때문에 전체 기업 표본과 괴리가 있으나 자료의 표본크기가 충분히 크기 때문에 편의 문제를 최소화할 수 있음을 고려하여 본고의 분석자료로 선택함
- 신사업창업사관학교를 통하여 창업한 기업과 일반 창업기업을 비교하기 위하여 SIMS에서 2015~2020년 사이에 창업한 기업들을 분석 대상으로 함
 - 매칭 결과 2015~2021년 사이에 창업한 신사업창업사관학교 졸업자 1,091명을 SIMS 자료에서 식별할 수 있었으나 SIMS의 2022년 자료가 불완전하기 때문에 2015~2020년 창업 기업만을 분석 대상으로 함(〈표 II-8〉 참조)
 - 2015~2020년 신사업창업사관학교 졸업생 중 최종적으로 창업한 경우는 1,220명이나 이들의 창업연도는 알 수 없어 정확한 식별률은 계산 불가함
 - 다만 이질성 분석을 포함한 효과성 정량 분석을 진행할 수 있을 정도로 신사업창업사관학교 수혜 창업기업이 식별된 것으로 판단됨(1,220명 모두 2020년 내에 창업하였다고 가정하더라도 식별률이 89.4%로 매우 높음)
 - 대조군으로는 SIMS 자료에서 2015~2020년 사이에 창업한 기업 중 기업규모가 중소기업, 소상공인 또는 기타로 분류되며 기업형태가 주식회사, 유한회사, 개인기업 또는 개인동업기업으로 분류된 기업을 선정함
 - 또한 대조군의 업종 역시 신사업창업사관학교 졸업생이 한 명이라도 진출한

업종(표준산업분류 세세분류 기준)으로 제한하였음

- 다만 SIMS 자료에서 수혜기업의 업종이 누락된 경우가 다수 존재하여 졸업생이 진출한 업종 중에서도 대조군에서 탈락한 경우가 발생할 수 있음

〈표 II-8〉 창업연도별 신사업창업사관학교 식별기업 수

(단위: 개)

창업연도	식별기업 수
2015	88
2016	123
2017	144
2018	192
2019	211
2020	210
2021	124
2022	0
합계	1,091

자료: 주무부처 제출 자료와 SIMS 자료를 바탕으로 저자 작성

- (단기적 성과 1) 신사업창업사관학교 사업의 창업교육, 사업화지원 및 점포경영 체험교육과 정책자금 지원 등 사업 활동의 결과로 교육내용 및 지원자금이 예비창업자에게 잘 전달되는지, 수혜자들의 상대적 만족도에 대한 분석을 수행함
 - (평가항목) 창업교육 및 점포경영 체험교육 대상자/수료자 수, 사업화 및 정책자금 지원 수혜자 수/지원 규모, 교육 및 지원 사업 수혜자 만족도
 - (평가방법) 수혜자 수와 지원 규모 및 만족도에 대한 기초통계량 분석을 통하여 중간 결과로써 전반적인 지원 규모를 가늠하고 만족도 조사를 통해 행태변화 분석을 대리함

- (단기적 성과 2) 신사업창업사관학교 사업이 예비창업자의 창업을 촉진하고 자생력을 제고하는지 분석함
 - (평가항목) 창업 여부, 창업 후 사업체 존속 기간 및 경영성과
 - (평가방법) 내부 데이터를 통한 창업 여부 파악 및 관련 기초통계량 분석, SIMS자료를 이용한 회귀분석을 통하여 사업체 존속 및 경영 성과 분석

- (평가모형) 사업체 존속 및 경영성과를 분석하기 위하여 각 연도별 신규 창업기업 표본을 대상으로 다음의 고정효과모형을 이용한 회귀분석을 실시함

$$Y_i = \beta_1 \text{사업화지원수혜}_i + \beta_2 \text{사업화지원비수혜}_i + \gamma X_i + \mu_y + \nu_o + \lambda_s + \kappa_t + \epsilon_i \quad (1)$$

- Y_i 는 1/2/3/4/5년간 존속 여부 및 매출액 등 경영 성과 지표, 사업화지원수혜_i는 사업화지원 수혜 여부, 사업화지원비수혜_i는 신사업창업사관학교 수혜대상이지만 사업화지원의 수혜는 받지 않은 기업을 나타내는 더미변수, X_i 는 매출발생 첫해의 매출액, $\mu_y, \nu_o, \lambda_s, \kappa_t$ 는 각각 첫매출발생연도(코호트), 업종(세세분류), 기업 규모, 기업형태 고정효과, ϵ_i 는 업종별로 균집한 표준오차임
- 기업 특성 변수를 통제하였을 때 신사업창업사관학교 관련 지원을 받지 않은 기업에 비하여 지원을 받은 창업 기업의 단기 성과(창업 및 자생력)를 측정할 수 있는 모형임
- 기업별 첫매출액을 통제하는 이유는 신사업창업사관학교 출신 창업자는 생애 첫 창업자로, 비수혜 창업자와 매출규모 차이가 크기 때문에 매출규모가 비슷한 수혜 및 비수혜기업을 비교하기 위함

- (증장기적 성과) 신사업창업사관학교의 증장기적 성과는 경제 활성화 및 경제적 효율성 제고이나 거시경제 단위의 성과를 엄밀하게 측정하는 데에 어려움이 있으므로 수혜자의 증장기 존속 여부 및 경영성과 분석¹⁸⁾으로 한함

- (이질성 분석¹⁾) 이상에서 살펴본 단기 및 증장기 효과를 수혜기업의 첫매출연도 코호트별로 나누어 봄으로써 코호트별 효과가 상이하게 나타나는지 여부 분석

- (평가모형) 사업체 존속 및 경영성과를 분석하기 위하여 각 연도별 신규 창업기업 표본을 대상으로 다음의 고정효과모형을 이용한 회귀분석을 실시함

$$Y_i = \sum_{j=2015}^{2020} \beta_1^j \text{첫매출연도}_i^j \times \text{사업화지원수혜}_i + \beta_2 \text{사업화지원비수혜}_i + \gamma X_i + \mu_y + \nu_o + \lambda_s + \kappa_t + \epsilon_i \quad (2)$$

18) 이에 대한 분석모형은 단기적 성과 2 분석모형에 함께 제시함

- Y_i 는 1/2/3/4/5년간 존속 여부, 사업화지원수혜 $_i$ 는 사업화지원 수혜 여부, 사업화지원비수혜 $_i$ 는 신사업창업사관학교 수혜대상이지만 사업화지원의 수혜는 받지 않은 기업을 나타내는 더미변수, 첫매출연도 $_i$ 는 첫매출연도 코호트를 나타내는 더미변수, X_i 는 매출발생 첫해의 매출액, $\mu_y, \nu_o, \lambda_s, \kappa_t$ 는 각각 첫매출발생연도(코호트), 업종(세세분류), 기업규모, 기업형태 고정효과, ϵ_i 는 업종별로 균집한 표준오차임

□ (이질성 분석2) 사업화지원 수혜의 단기 및 중장기 효과가 지원금액 규모에 따라 상이하게 나타나는지 여부 분석

- (평가모형) 사업체 존속 및 경영성과를 분석하기 위하여 각 연도별 신규 창업기업 표본을 대상으로 다음의 고정효과모형을 이용한 회귀분석을 실시함

$$Y_i = \beta_1 \text{사업화지원수혜}_i + \beta_2 \text{사업화지원수혜}_i \times \text{소규모지원}_i + \beta_3 \text{사업화지원비수혜}_i + \gamma X_i + \mu_y + \nu_o + \lambda_s + \kappa_t + \epsilon_i \quad (3)$$

- Y_i 는 1/2/3/4/5년간 존속 여부, 사업화지원수혜 $_i$ 는 사업화지원 수혜 여부, 사업화지원비수혜 $_i$ 는 신사업창업사관학교 수혜대상이지만 사업화지원의 수혜는 받지 않은 기업을 나타내는 더미변수, 소규모지원 $_i$ 는 사업화지원 수혜규모가 2,000만원(2015~2016년에는 2,500만원) 이하인지 여부를 나타내는 더미변수, X_i 는 매출발생 첫해의 매출액, $\mu_y, \nu_o, \lambda_s, \kappa_t$ 는 각각 첫매출발생연도(코호트), 업종(세세분류), 기업규모, 기업형태 고정효과, ϵ_i 는 업종별로 균집한 표준오차임

나. 소상공인재기지원: 희망리턴패키지

□ 소상공인재기지원 사업군 중 본 심층평가의 평가대상인 희망리턴패키지의 개별 평가기준에서 중점을 두는 부분은 경영·폐업지원 및 재창업·재취업지원에 따른 단기적 및 중장기적 효과의 파악임

- 경영지원과 폐업지원에 대한 효과성에 대한 평가질문을 <표 II-9>에 정리하였으며, 재창업지원과 재취업지원에 대한 효과성에 대한 평가질문을 <표 II-10>에 정리함

1) 희망리턴패키지: 경영개선지원 및 원스톱 폐업지원

- 희망리턴패키지의 경영개선지원 및 원스톱 폐업지원은 경영위기 소상공인에 대한 경영·폐업지원에 중점을 두고 있으며, 해당 지원에 대한 효과를 파악하기 위하여 <표 II-9>의 다섯 가지 질문 항목을 통하여 효과성을 분석함
 - 첫 번째 질문 항목을 통하여 희망리턴패키지의 경영·폐업지원의 사업 달성도를 파악하고자 함
 - 중소기업부에서 제공한 자료에 따르면 희망리턴패키지의 경영개선지원 및 원스톱 폐업지원에 해당하는 성과 지표는 설정하고 있지 않음
 - 다만 사업정리컨설팅, 점포철거지원 및 경영개선지원에 해당하는 총지원금액, 총지원인원 등 사업추진 실적 자료를 활용하여 확인할 수 있는 기초통계량 및 추세 확인을 고려해볼 수 있음
 - 두 번째 질문 항목에서는 희망리턴패키지의 지원이 경영위기 소상공인의 위기 극복에 단기적인 도움 여부 및 그 효과를 파악하고자 함
 - 시행 주체에서 주기적으로 실시하는 설문조사 자료를 활용하여 수혜자를 대상으로 해당 사업의 만족도 및 효율성에 대하여 파악함
 - 경영개선지원 이후 단기의 경영성과(생존률, 매출액 등)를 파악함
 - 경영개선지원 수혜자와 유사한 특성을 가진 비수혜자와의 비교를 통하여 단기적 순효과를 파악함
 - 세 번째 질문 항목의 목적은 희망리턴패키지의 지원이 소상공인의 폐업에 단기적인 효과가 있었는지 파악하기 위함임
 - 시행 주체에서 주기적으로 실시하는 만족도 조사 자료를 활용한 폐업지원 사업의 만족도 및 효율성에 대하여 파악함
 - 폐업지원사업 수혜자의 폐업기간, 폐업비용 등을 파악하고 그 추세를 살펴봄
 - 추정된 단기적 사업성고가 유사한 특징을 가진 비수혜자와 비교하여 효과가 있는지 통계적으로 분석함
 - 네 번째 질문 항목에서는 희망리턴패키지의 경영지원이 중장기적으로 수혜 소상공인에게 어떠한 영향을 미쳤는지에 대하여 파악하고자 함¹⁹⁾

19) 폐업이 완료된 이후의 중장기적 성과의 추적은 개인정보 식별의 문제로 어려우며, 장기적으로 개인의 식별이 가능할지라도 희망리턴패키지의 폐업지원 사업에 대한 효과만을 살펴볼 수 없음

- 희망리턴패키지 경영지원사업 수혜자의 중장기적 경영성과(생존율, 매출액 등)를 파악함
 - 추정된 중장기적 경영성과가 유사한 특성을 가진 비수혜자의 중장기적 경영성과와 비교하여 효과가 있는지 통계적으로 분석함
 - 폐업지원의 경우 창업률에 미치는 효과를 지역 단위로 분석함
 - 중장기적 효과를 살펴봄으로써 단기적인 성과에서 통제하기 어려운 전반적인 경제 상황에 따른 경영성과를 통제할 수 있다는 장점이 있으나 이를 위하여 요구되는 자료의 양이 많아진다는 단점이 있음
- 마지막 질문 항목을 통해 희망리턴패키지의 경영·폐업지원사업으로 인하여 발생하는 부정적 효과에 대하여 파악하고자 함
- 폐업의 수순을 밟는 것이 자연스러운 사업체가 해당 사업으로 인하여 강제적으로 연명하게 되는 준비사업체화되는 부정적 효과에 대하여 파악하고자 함
 - 이를 위하여 경영개선과 폐업지원으로 분류되는 기준이 어느 정도 일관성을 보이는지 분류된 소상공인의 재무정보를 활용하여 파악하고자 함
 - 자료의 수가 충분하다면 경영개선지원 수혜기업과 시장에서 퇴출되는 기업의 특성을 비교하여 해당 지원이 부실기업 연명효과를 가져오는지 파악하는 분석도 가능할 수 있음

〈표 II-9〉 희망리턴패키지(경영개선지원, 원스톱 폐업지원)의 개별 평가기준 및 평가질문

평가기준		평가질문
사업의 성과	사업의 효과성	① 사업 목표의 달성 정도가 어떻게 되는가? (성과 지표 기준)
		<ul style="list-style-type: none"> • 경영개선 및 폐업지원 관련 성과 지표는 없음 • 지원금액, 지원인원 등
		② 희망리턴패키지가 소상공인의 경영위기 탈출에 도움을 주었는가? (단기적 성과)
		<ul style="list-style-type: none"> • 경영개선지원에 대한 수혜자의 만족도 • 경영개선지원 수혜자의 1년 생존율, 매출액 등 • 경영개선지원 수혜자와 비수혜자와의 비교
		③ 희망리턴패키지가 소상공인의 폐업에 도움을 주었는가? (단기적 성과)
		<ul style="list-style-type: none"> • 폐업지원에 대한 수혜자의 만족도 • 폐업지원 수혜자의 폐업기간, 폐업비용 등 • 폐업지원 수혜자와 비수혜자와의 폐업기간, 폐업비용 등의 비교

〈표 II-9〉의 계속

평가기준		평가질문
사업의 성과	사업의 효과성	④ 희망리턴패키지의 경영·폐업지원이 중장기적으로 어떠한 효과를 보여주는가? ¹⁾ (중장기적 성과)
		<ul style="list-style-type: none"> • 경영개선지원 수혜자의 장기 생존율, 매출액 등 • 경영개선지원 수혜자와 비수혜자와의 비교 • 폐업지원이 창업률에 미치는 효과
		⑤ 희망리턴패키지의 경영·폐업지원으로 인해 의도하지 않은 부작용이 발생하는가? 만약 부작용이 발생한다면 어느 부분에서 부작용이 발생하며 그 정도는 얼마나 되는가? ²⁾
		<ul style="list-style-type: none"> • 수혜 소상공인의 재무상태를 분석하여 경영개선지원 및 폐업지원 분류의 일관성 파악 • 경영개선지원 수혜기업과 시장에서 퇴출되는 기업의 특성을 비교하여 해당 지원이 부실기업 연명효과를 가져오는지 파악

주: 1) 사업의 지속가능성과도 연관이 있음

2) 사업의 형평성과도 연관이 있음

자료: 저자 작성

- 이하에서는 희망리턴패키지: 경영개선지원, 원스톱 폐업지원 사업 관련 평가 중 실증적 분석이 수행되는 항목에 대해 분석 방법론을 추가로 소개함
- (단기적 성과) 희망리턴패키지: 경영개선지원, 원스톱 폐업지원 사업의 중간 목표는 경영 개선교육, 경영개선 사업화 지원, 원스톱 폐업지원 등 사업 활동의 결과로 교육내용 및 지원자금이 예비창업자에게 잘 전달되는지, 수혜자들의 상대적 만족도에 대한 분석을 수행함
 - (평가항목) 경영개선교육 대상자/수료자 수, 사업화 및 원스톱 폐업 지원 수혜자 수/지원 규모, 교육 및 지원 사업 수혜자 만족도
 - (평가방법) 수혜자 수와 지원 규모 및 만족도에 대한 기초통계량 분석 및 지역/업종/개인특성에 따른 이질성 분석을 통하여 중간 결과로써 전반적인 지원 규모를 가늠하고 만족도 조사를 통해 행태변화 분석을 대리함

2) 희망리턴패키지: 재창업 및 재취업지원

- 희망리턴패키지의 재창업·재취업지원은 폐업(예비)소상공인에게 신속한 경제활동의 재참여를 목적으로 하고 있으며, 이에 대한 효과를 파악하기 위하여 설정한 다섯 가지 질문 항목을 〈표 II-10〉에 정리함
 - 첫 번째 질문 항목을 통하여 성과 지표를 활용하여 희망리턴패키지의 재창업·재취업 지원 사업 목표 달성도를 파악하고자 함

- 중소벤처기업부에서 제공한 자료에 따르면 희망리턴패키지에서 중점을 두고 있는 성과 지표는 재창업한 소상공인 수 대비 재창업 활동한 소상공인 수(희망리턴패키지 재창업지원 참여 소상공인 수)이며 이에 대한 달성도 및 추세를 파악
 - 추가적으로 재기교육, 재창업교육 및 멘토링, 취업교육에 참여한 소상공인 수 등의 자료를 활용하여 기초통계량 및 추세를 확인하여 효과를 파악 시도
- 두 번째 질문 항목에서는 희망리턴패키지의 재창업지원이 폐업(예비)소상공인의 재창업에 단기적인 도움이 되는지를 검증하고자 함
- 재창업지원 관련 만족도조사 자료를 활용하여 수혜자를 대상으로 해당 사업의 성과 및 효율성에 대하여 가늠함
 - 재창업지원 수혜자의 업종전환율, 단기적 경영성과(1년 생존율, 매출액 등)를 파악하여 효과성에 대하여 분석함
 - 재창업지원 수혜자의 과거 창업기업과의 비교를 통하여 단기적 경영성과가 어떻게 차이가 나는지 비교함
- 세 번째 질문 항목의 목적은 희망리턴패키지의 재취업지원이 폐업(예비)소상공인의 재창업에 단기적인 도움 여부 및 그 효과에 대한 파악임
- 재취업지원 관련 만족도조사 자료를 바탕으로 수혜자가 생각하는 해당 사업의 성과 및 효율성에 대하여 파악함
 - 재취업지원 수혜자의 재취업률, 재취업기간, 과거 폐업기업 업종과의 유사도 등을 분석하여 단기적인 효과에 대하여 파악함
 - 자료가 가능할 경우 재취업지원 수혜자와 유사 특성을 가진 비수혜자의 재취업률, 재취업기간 등을 비교하여 순효과에 대하여 추정함
- 네 번째 질문 항목에서는 희망리턴패키지의 재창업·재취업지원이 중장기적으로 소상공인의 창업에 어떠한 영향을 미쳤는지에 대하여 파악하고자 함
- 재창업지원 수혜자의 재창업기업의 장기 생존율, 매출액 등의 기본 통계량을 파악하여 그 효과를 파악함
 - 자료의 수와 기간이 충분할 경우 재창업지원 수혜자의 과거 창업기업과의 비교를 통하여 장기적 경영성과가 어떻게 차이가 나는지 통계적으로 분석함
- 마지막 질문 항목을 통해 희망리턴패키지의 재창업·재취업지원의 부작용에 대하여 파악하고자 함

- 해당 사업이 지역 내 신규 취업 및 창업에 미친 구축효과를 중기 시계에서 추정함
- 재창업자가 해당 사업 혜택을 받기 위하여 행동 변화를 취하였을 때 우려되는 부작용에 대하여 분석함
- 수혜자의 재창업 시 과거에 운영하였던 폐업기업과 그 업종이 다를 경우, 재창업 기업의 생존율과 해당 업종 및 특성이 유사한 비수혜기업의 생존율을 비교함
- 만약 여러 통제 이후에 재창업기업의 생존율이 유사한 비수혜기업의 생존율보다 낮다면 이는 재창업자가 기존 업종에서 얻는 전문성을 활용하지 않고 사업에서 정해진 새로운 업종으로 창업하게 되면서 의도치 않게 발생하는 사업의 부작용이라고 볼 수 있음

〈표 II-10〉 희망리턴패키지(재창업 및 재취업 지원)의 개별 평가기준 및 평가질문

평가기준	평가질문
사업의 성과	① 사업 목표의 달성 정도가 어떻게 되는가? (성과 지표 기준)
	<ul style="list-style-type: none"> • 재창업 소상공인 수 대비 재창업지원 참여 소상공인 수 • 지원금액, 지원인원 등
	② 희망리턴패키지가 폐업(예정)소상공인의 재창업에 도움을 주었는가? (단기적 성과)
	<ul style="list-style-type: none"> • 재창업지원에 대한 수혜자의 만족도 • 재창업지원 수혜자의 업종전환율 • 재창업지원 수혜자의 재창업기업의 1년 생존율, 매출액 등 • 재창업지원 수혜자의 재창업기업과 과거 폐업기업과의 비교
	③ 희망리턴패키지가 폐업(예정)소상공인의 재취업에 도움을 주었는가? (단기적 성과)
	<ul style="list-style-type: none"> • 재취업지원에 대한 수혜자의 만족도 • 재취업지원 수혜자의 재취업률, 재취업기간, 과거 폐업기업 업종과의 유사도 등
	④ 희망리턴패키지의 재창업·재취업 지원이 중장기적으로 어떠한 효과를 보여주는가? ¹⁾ (중장기적 성과)
	<ul style="list-style-type: none"> • 재창업지원 수혜자의 재창업기업의 장기 생존율, 매출액 등 • 재창업지원 수혜자의 재창업기업과 과거 폐업기업과의 비교
⑤ 희망리턴패키지의 재창업·재취업 지원으로 인해 의도하지 않은 부작용이 발생하는가? 만약 부작용이 발생한다면 어느 부분에서 부작용이 발생하며 그 정도는 얼마나 되는가? ²⁾	
<ul style="list-style-type: none"> • 비수혜자들의 취업 및 창업을 구축하는 효과(crowd-out effect) • 재창업 시 업종 전환이 일반적인 창업기업과 비교하여 짧은 생존율을 가져오는지 여부 파악 	

주: 1) 사업의 지속가능성과도 연관이 있음

2) 사업의 형평성과도 연관이 있음

자료: 저자 작성

- 이하에서는 희망리턴패키지: 재창업 및 재취업지원 사업 관련 평가 중 실증적 분석이 수행되는 항목에 대해 분석 방법론을 추가로 소개함
- (단기적 성과 1) 희망리턴패키지: 재창업 및 재취업 지원 사업의 취업교육, 전직 장려수당, 재창업교육, 재창업 사업화 지원 등 사업 활동의 결과로 교육내용 및 지원자금 등이 예비창업자 및 예비취업자에게 잘 전달되는지, 수혜자들의 상대적 만족도에 대한 분석을 수행함
 - (평가항목) 취업 및 재창업 교육 대상자/수료자 수, 전직 장려수당 및 재창업 사업화 지원 수혜자 수/지원 규모, 교육 및 지원 사업 수혜자 만족도
 - (평가방법) 수혜자 수와 지원 규모 및 만족도에 대한 기초통계량 분석 및 지역/업종/개인특성에 따른 이질성 분석을 통하여 중간 결과로써 전반적인 지원 규모를 가늠하고 만족도 조사를 통해 행태변화 분석을 대리함
- (단기적 성과 2) 희망리턴패키지: 재창업 지원 사업이 폐업 소상공인의 재창업 및 재취업 촉진 및 자생력을 제고하는지 분석함
 - (평가항목) 취업 및 창업 여부, 창업 시 존속 및 경영 성과
 - (평가방법) 내부 데이터를 이용한 취업 및 창업 여부 파악 및 관련 기초통계량 분석, 재창업 지원의 경우 SIMS 등 기업 데이터를 이용한 회귀분석을 통하여 재창업 사업체 존속 및 경영 성과 분석
 - (평가모형1) 사업체 존속 및 경영성과를 분석하기 위하여 신규창업 기업을 표본으로 다음의 고정효과모형을 이용한 회귀분석을 실시함

$$Y_i = \beta_1 \text{사업화지원}_i + \beta_2 \text{사업화지원}_i \times \text{소규모}_i + \gamma X_i + \nu_o + \lambda_s + \kappa_t + \epsilon_i \quad (4)$$

- Y_i 는 1년간 존속 여부 및 매출액 등 경영 성과 지표, 사업화지원_i는 재창업 사업화지원 수혜 여부, 소규모_i는 사업화지원 수혜금액 소규모 지원 여부, X_i 는 매출 발생 첫해의 매출액, $\nu_o, \lambda_s, \kappa_t$ 는 각각 업종(세세분류), 기업규모, 기업형태 고정효과, ϵ_i 는 표준오차임
- 기업 특성 변수를 통제하였을 때 재창업 관련 지원을 받지 않은 신규 창업 기업에

비하여 지원을 받은 기업의 단기 성과(존속 및 자생력) 변화를 측정할 수 있는 모형임

- (평가모형2: 재창업 전후 매출액 변화) 사업체 경영성과를 분석하기 위하여 2018~2021년 매출 발생 기업을 표본으로 다음의 이원고정효과모형을 이용한 회귀분석을 실시함

$$Y_{it} = \beta \text{사업화지원}_i \times \text{After}_t + \lambda_i + \mu_t + \epsilon_{it} \quad (5)$$

- Y_{it} 는 기업 i 의 t 년도 로그매출액, 사업화지원 $_i$ 는 기업의 수혜 여부, After_t 는 수혜 이후(2021년)를 나타내는 더미변수, λ_i , μ_t 는 각각 기업 및 연도 고정효과, ϵ_{it} 는 표준오차임
- 기업 및 연도별 효과를 통제한 후 수혜기업의 폐업 이전 및 재창업 이후 매출액 변화를 인과적으로 분석할 수 있는 모형임
- 분석 표본상 수혜기업은 839개, 대조군은 2,079개 기업이며 대조군의 경우 2018~2021년 모두 매출액이 발생한 기업 중 분석 효율성을 위하여 임의로 추출한 기업을 대상으로 함

Ⅲ. 소상공인·자영업자 창업 및 재창업 지원 사업군 심층평가 결과

1. 사업의 적절성 평가

가. 정부개입의 당위성

- 본 소절에서는 정부의 소상공인 지원 필요성이 성립하는지를 검토함
 - 여기에서는 정부가 소상공인을 지원하는 행위 자체의 당위성을 중심으로 검토하므로, 본 심층평가 대상 사업의 세부적인 내용에 대해서는 직접적으로 논의하지 않음
 - 사업설계의 적절성에 대해 다루는 다음 소절에서 개별 사업의 정책목표 및 내용의 적절성을 검토하면서 창업 및 재기 지원의 필요성을 논의함

- 소상공인 또는 소기업에 대한 정부의 지원 필요성을 지지하는 논거는 크게 다음의 두 가지 측면에서 찾을 수 있음²⁰⁾
 - 1) 시장실패(market failure)의 교정
 - 2) 소상공인 부문이 국민경제에서 차지하는 비중

- 소상공인에 대한 정부 지원의 당위성 성립 여부와 관련하여 고려되어야 할 시장실패는 크게 ① 긍정적 외부효과 및 ② 정보의 비대칭성(information asymmetry)의 존재로 구분할 수 있음

- (시장실패: 긍정적 외부효과) 소상공인의 일부 행태는 긍정적 외부효과를 발생시키기 때문에 이를 사회적 최적 수준까지 유인하기 위해 정부가 개입해서 지원해야 한다는 주장이 있음
 - 구체적으로, 기업의 혁신, 투자, 고용 등의 행위는 사적 이익뿐 아니라 경제 전반에 걸쳐 긍정적 외부효과를 생산할 가능성이 있음
 - 예를 들어, 소상공인이 새로운 기술 또는 사업모형을 개발하면 해당 소상공인뿐

20) 이상엽 외(2018) 제IV장을 참조함

아니라 다른 소상공인들도 권리 취득 또는 모방 등을 통해 개발의 결과물을 부분적으로 습득할 수 있음

- 이를 통해 소상공인들이 직접적인 혜택을 볼 뿐 아니라, 소비자 입장에서도 질 높은 재화 또는 서비스를 소비하게 되면서 후생이 증대됨

- 하지만, 소상공인 입장에서는 자신의 사적 이익만을 고려하여 의사결정을 하기 때문에 긍정적 외부효과를 발생시키는 행위는 사회적 최적 수준보다 과소하게 공급됨
- 이를 교정하기 위해 정부는 소상공인을 지원하여 긍정적 외부효과를 발생시키는 기업 행태를 장려할 필요성이 있음
- 다만, 긍정적 외부효과가 발생하는 것이 비교적 명확한 혁신활동과 달리, 투자와 고용의 경우에도 긍정적 외부효과가 존재하는지에 대해서는 이견이 존재²¹⁾
- 소상공인에 의한 혁신, 투자, 고용 등의 행위가 긍정적 외부효과를 유발하는 것이 사실이라면, 정부가 이들에 대해 지원하여 일부 행태를 유인하는 것이 필요할 수 있음

□ 다만, 앞의 논의는 소상공인뿐 아니라 일반적인 기업(중소기업, 대기업 등을 모두 포함)에도 그대로 적용되므로 소상공인에 대해 특별히 지원이 이루어져야 할 당위성에 대한 근거라고는 볼 수 없음

- 만약, 긍정적 외부효과가 소상공인에 한정되어 발생하거나, 소규모 기업체일수록 그 크기가 크다면 소상공인에 대한 지원 필요성을 뒷받침할 수 있을 것임
- 하지만 소상공인, 더 넓게는 중소기업이 대기업에 비해 더 혁신적이고, 투자를 많이 하고, 고용을 더 창출하는지에 대해서는 아직까지 일치된 의견이 제시되지 않고 있음
 - Santarelli and Piergiovanni(1996), Stock et al.(2002), Hong et al.(2016) 등은 기업의 규모가 작을수록 혁신적인 결과물을 더 많이 생산한다는 결과를 보고하고 있는 반면, Camison-Zornoza et al.(2004), Laforet(2008; 2009; 2013) 등은 반대의 결과를 제시하고 있음
 - 고용과 관련해서는 Birch(1981; 1987)와 그 이후 발표된 여러 연구에서 소기업이 대기업보다 고용을 창출하는 데 있어 비교우위가 있다는 견해가 제시되었음
 - 반면, '작은 기업'이 아니라 '새로운 기업'이 고용을 창출하는 것이라는 연구결과들도 발표된 바 있음(Voulgaris et al., 2005; Haltiwanger et al., 2013)

21) 이에 대한 논의는 이상엽·김빛마로·홍우형·윤성만(2018), 김빛마로·우석진·이동규(2019) 등을 참조

- 또한 주로 지역 단위에서 활동하는 소상공인의 특성상 특정 소상공인에 대한 정부의 지원이 기존 소상공인들의 피해로 이어질 수 있다는 점도 고려될 필요가 있음
 - 예를 들어, 유망한 아이템을 보유한 예비창업자의 창업을 정부가 지원하는 경우 앞서 설명한 긍정적 외부효과도 발생할 수 있지만, 기존에 영업하고 있던 소상공인들의 시장 점유율을 빼앗아오는 효과(business stealing effect)도 나타날 가능성이 있음
 - 이러한 측면에서 생각해보면 정부가 창업을 지원하는 경우 긍정적 외부효과가 발생할 가능성이 큰 새로운 아이디어 또는 사업모형에 대한 지원, 지역 내 경쟁효과 발생 가능성이 낮은 창업(디지털 콘텐츠, 수출 잠재력이 높은 아이템 등)을 중심으로 지원하는 것도 고려해볼 수 있음
 - 모든 소상공인의 창업을 지원하는 것은 현실적이지도, 바람직하지도 않으며 일반적인 창업희망자에게는 시장 진입장벽(barriers to entry)을 최소화하는 조치만으로 충분할 수 있음
 - 실제로 소상공인창업지원사업 수혜자의 창업 업종 분포가 비수혜자 창업 업종 분포와 상이한지, 상이하다면 상기 특징을 가진 창업 업종의 비중이 수혜자 그룹에서 더 높은지 등에 대해 사업운영방식의 적절성 부분에서 추가로 논의
 - 비슷한 맥락에서, 폐업 희망 소상공인의 폐업을 지원하는 것은 폐업 소상공인의 안정적 재기 기반을 마련하는 한편 해당 시장에서의 소상공인 사이의 경쟁을 완화하는 효과도 기대해볼 수 있으므로 지원 필요성이 성립한다고 볼 수 있음
- (시장실패: 금융시장 정보 비대칭성) 금융시장에 존재하는 정보의 비대칭성으로 인해 역선택(adverse selection) 등 비효율적 결과가 초래될 수 있고, 이러한 문제는 특히 소기업에서 두드러지므로 정부가 개입해야 한다는 주장이 있음
 - 자금 공급자인 금융기관 입장에서 어떠한 기업 또는 예비창업자가 건설하고 잠재성이 있는지를 판단하는 것은 쉽지 않아 자금의 효율적 배분이 이루어지지 않을 가능성이 있음
 - 즉, 실제로는 잠재성이 있음에도 금융기관 입장에서는 정보의 불완전성으로 인해 이를 파악하지 못할 가능성이 있고 이로 인해 이들 기업이 자금조달에 어려움을 겪을 수 있음
 - 특히, 금융시장에서의 정보의 비대칭성 문제는 소상공인 또는 예비창업자의 경우 더 클 수 있는데 그 이유는 이들이 기업정보 공개 의무가 없는 경우가 많고, 업력도 짧

은 경향이 있어 자금 공급자 입장에서 이들의 잠재력을 측정하는 데 참고할 만한 정보가 부족하기 때문

- 다수의 선행연구에서도 시장실패(정보 비대칭성 문제)로 인해 자금조달의 어려움을 겪는 기업들은 중소기업 중에서도 영세하고 업력이 짧은 소수의 기업에 한정된다는 결과를 제시하고 있음(Audretsch and Lehmann, 2004; Freel, 2007; Stucki, 2014)

- 따라서 소상공인이 주로 겪고 있는 금융시장에서의 정보 비대칭성 문제를 완화하기 위해 정부가 개입해야 한다는 의견은 타당성이 있는 것으로 평가할 수 있음
 - 다만, 재정지원, 조세지원, 금융지원 등 다양한 정부 지원 방식 중 어떤 지원 방식이 가장 효과적이고 타당한지에 대해서는 추가적인 논의가 필요하며 이는 다음 소절에서 검토함
- (소상공인 부문이 국민경제에서 차지하는 비중) 소상공인 부문은 국민경제에서 큰 부분을 차지하고 있으므로, 이들에 대한 정부 지원이 필요하다는 의견도 존재함
 - 실제로 우리나라 전체 사업체 수 대비 소상공인의 비중은 98.4%, 우리나라 전체 종사자수 대비 소상공인 종사자수 비중은 43.7%를 차지하고 있어 소상공인의 중요성은 매우 크다고 할 수 있음

〈표 Ⅲ-1〉 소상공인 사업체와 종사자 현황(2019년 기준)

(단위: 개, 명, %)

구분	전체(A)	중소기업(B)	소상공인(C)	대기업(D)	비중		
					중소기업(B/A)	소상공인(C/A)	대기업(D/A)
사업체 수	6,893,706	6,888,435	6,441,928	5,271	99.9	93.4	0.1
종사자수	21,076,582	17,439,595	9,219,369	3,636,987	82.7	43.7	17.3

자료: 중소기업중앙회, 「2021년 중소기업 위상지표」, 2021.

- 하지만 소상공인 부문의 비중이 크다는 사실 자체만으로는 이들에 대한 정부 지원 필요성이 성립한다고 보기 어려운 측면이 있음
 - 앞서 논의한 시장실패가 발생하는 경우 이들에 대한 지원이 필요할 수 있으며, 소상공인에 더 높은 수준으로 지원하는 것 역시 시장실패의 크기가 상대적으로 더 큰 경

우 그 당위성이 성립할 수 있음

- 경제적 효율성만을 고려한다면, 동일한 금액이 규모가 큰 기업에 지원되었을 때에 비해 소기업(소상공인)에 지원되었을 때 기대할 수 있는 긍정적 효과의 크기가 더 큰 경우에 소기업에 대한 차별적 지원이 정당화될 수 있음
- 다만, 앞서 살펴본 바와 같이 작은 기업이 대기업에 비해 혁신, 투자, 고용 등을 더 활발하고 효율적으로 창출하는가에 대해서는 실증적 근거가 부족한 것으로 판단됨

□ 일부에서는 소상공인이 사회경제적 측면에서 갖는 역할이 크기 때문에 이러한 역할을 긍정적으로 발현시키기 위해 이들에 대한 지원이 필요하다고 주장함

- 예를 들어, 소상공인은 사회적 취약계층이 노동시장에 진입할 수 있는 통로로서의 역할을 수행하기 때문에 이들에 대한 지원이 이루어져야 한다는 것
- 실제로, 이진국(2017)에 의하면 소상공인들은 ‘다른 대안 없이 생계유지를 위해’ 창업한 사례가 82.6%에 달한 반면, ‘성공할 가능성이 있어서’ 창업하는 경우는 14.3%에 불과
- 즉, 대부분의 소상공인 창업이 취약계층에 의해 자발적 선택이 아닌 생계유지 목적으로 이루어지고 있으므로 이들을 ‘준비된 창업’으로 유도하는 것은 사회경제적으로 중요한 과제가 될 수 있음

□ 요약하면, 정부의 소상공인에 대한 지원 당위성은 시장실패의 교정 및 이들이 국민경제에서 차지하는 중요성 등의 근거로 부분적으로 성립한다고 평가됨

- 다만, 정부가 소상공인 지원을 통해 달성하고자 하는 목적에 따라 지원 방식, 지원 대상 등이 적절히 설정될 필요가 있음

나. 사업설계의 적절성

□ 이하에서는 평가대상 사업별 사업설계의 적절성을 다음의 측면에서 검토함

- (정책목표 및 내용의 적절성) 사업목적 및 사업을 통해 해결하고자 하는 문제가 명확하게 설정되었는지, 그리고 사업내용이 사업목적 달성 및 문제해결에 기여하고 있는지에 대한 평가
- (역할분담 및 거버넌스의 적절성) 중앙정부, 지방정부, 민간 간 재원 및 사업수행 역

할 분담이 적절한지, 현재의 사업시행 주체가 적절하며, 거버넌스 변경 필요성은 없는지 등에 대한 평가

- (정책수단 및 사업지원 형태의 적절성) 재정지원 방식의 적절성 및 세부적인 지원방식(교육, 자금지원, 용자 등)에 대한 평가
- (여타 사업과의 중복성) 유사사업과의 중복성에 대한 검토 및 사업의 분리 또는 다른 사업과의 통합 필요성에 대한 평가

1) 정책목표 및 내용의 적절성

가) 신사업창업사관학교

- 신사업창업사관학교의 목표는 국내외 다양한 신사업 아이디어를 발굴·보급하고 성장 가능성이 높은 유망 아이템 중심으로 예비 소상공인의 준비된 창업 및 전주기별 맞춤형 지원을 통한 기업가형 소상공인 육성기반을 마련하는 것으로 설정되어 있음
 - 즉, 본 사업을 통해 “새로운” 창업 아이디어, “성장 가능성”이 높은 아이템을 맞춤형으로 지원하여 “기업가형” 소상공인을 육성하려는 목표를 설정하고 있다고 판단됨
- 이러한 사업목표는 비교적 적절하게 설정되어 있다고 판단되나, 명확성은 다소 떨어지는 것으로 평가됨
 - 앞서 논의한 바와 같이 정부가 모든 예비창업자의 창업 행위를 지원하는 것은 바람직하지도, 가능하지도 않기 때문에 본 사업을 통해 지원하고자 하는 대상을 적절하고 명확하게 설정할 필요가 있음
 - 이러한 측면에서 정부가 모든 창업 아이디어가 아닌, 새롭고 성장가능성이 큰 아이템을 그 지원 대상으로 제한하고 있다는 점은 적절하다고 판단됨
 - 다만, 새롭고 성장가능성이 크다는 개념이 다소 명확하지 않은 측면이 있어 이에 대해서는 보다 구체화시킬 필요가 있음
- 현재 신사업창업사관학교에서는 업종을 기준으로 지원 제외 대상을 설정하고 있음²²⁾
 - 한국표준산업분류상 음식점업(561), 자동차판매업(451), 자동차부품 및 내장품 판매

22) 국제 및 지방세 체납자, 정부지원 사업에 참여제한으로 제재 중인 자 등 통상적인 기타 결격 사유를 가진 자에 대해서도 제외 대상으로 명시하고 있음

업(452), 산업용 농·축산물 및 동·식물 도매업(462), 기계장비 및 관련 물품 도매업(465), 종합소매업(471), 주점업(5621), 비알코올음료점업(5622)으로 창업하려는 자는 본 사업의 지원 대상에서 제외됨

- 단, 이종업종 간 결합·구독경제·ICT 기술 등의 융합 등에 기반한 창업 희망 아이디어(아이디어)인 경우 선정평가를 통해 혁신성이 인정되는 경우에 한해 예외적으로 지원 가능할 수 있음

- 또한 아래에 제시된 소상공인정책자금 용자 제외 대상업종에 속하는 경우 지원 대상에서 제외됨

〈표 III-2〉 소상공인정책자금 용자 제외 대상업종

표준산업분류	업종
33409 중	도박기계 및 사행성, 불건전 오락기구 제조업
46102 중	담배 중개업
46107 중	예술품, 골동품 및 귀금속 중개업
46209 중	앞담배 도매업
46333	담배 도매업 * 담배대용물(전자담배 등) 포함
46416, 46417 중	모피제품 도매업 * 단, 인조모피제품 도매업 제외
46463 중	도박기계 및 사행성, 불건전 오락기구 도매업
47640 중	도박기계 및 사행성, 불건전 오락기구 소매업
47811 중	약국, 한약국
47859 중	성인용품 판매점
47911, 47912 중	도박기계 및 사행성, 불건전 오락기구, 성인용품 소매업 및 소매 중개업
47993 중	다단계 방문판매
52991 중	통관업(관세사, 관세법인, 통관취급법인등)
56211	일반유흥주점업
56212	무도유흥주점업
58122 중	경마, 경륜, 경정 관련 잡지 발행업
58211, 58212, 58219 중	도박 및 사행성, 불건전 게임 S/W 개발 및 공급업
63999 중	온라인게임 아이템 중개업
64	금융업
65	보험 및 연금업

〈표 Ⅲ-2〉의 계속

표준산업분류	업종
66	금융 및 보험관련 서비스업
68	부동산업 * 부동산의 임대, 구매, 판매에 관련되는 산업활동으로서, 직접 건설한 주거용 및 비주거용 건물의 임대활동과 토지 및 기타 부동산의 개발·분양, 임대 활동이 포함 * '착한 임대인'에 한해 비주거용 건물 임대업(68112) 신청 가능 ('20. 12.~'23. 12.) (4page 참고) * 단, 부동산관리업(6821), 신청일 기준 동일장소에서 6개월 이상 사업을 지속 중인 부동산 중개 및 대리업(68221)은 신청 가능 - 부동산관리업: 수수료 또는 계약에 의하여 타인의 부동산시설을 유지 및 관리하는 산업 활동(주거용·비주거용 부동산관리) - 부동산 중개 및 대리업: 수수료 또는 계약에 의해 건물, 토지 및 관련 구조물 등을 포함한 모든 형태의 부동산을 구매 또는 판매하는 데 관련된 부동산 중개 또는 대리 서비스를 제공하는 산업활동
76390 중	도박기계 및 사행성, 불건전 오락기구 임대업
711, 712	법무, 회계 및 세무 등 기타법무관련 서비스업
731	수익업
73904 중	감정평가업
75330	탐정 및 조사 서비스업(예: 탐정업, 흥신소 등)
75993	신용조사 및 추심대행업
75999 중	경품용 상품권 발행업, 경품용 상품권 판매업
86	보건업 * 단, 보건업(86) 중 유사의료업(86902)은 신청가능 * 안마원(96122)은 서비스업에 해당되어 신청 가능(통계청 기준)
91113	경주장 및 동물 경기장 운영업
91121	골프장 운영업
9122 중	성인용게임장, 성인오락실, 성인PC방, 전화방
91221 중	성인용 게임장 운영업
91249	기타 사행시설 관리 및 운영업
91291	무도장 운영업(예: 댄스홀, 콜라텍 등)
9612 중	증기탕 및 안마시술소 * 시각장애인이 운영하는 안마원 및 안마시술소는 신청 가능 - 안마원 개설신고증명서 또는 안마시술소 개설신고증명서 징구 - 임대차계약서 또는 등기부등본 징구
96992	점술 및 유사서비스업(점집, 무당, 심령술집 등)
96999 중	휴게텔, 키스방, 대화방
기타	기타 위 업종을 변경하여 운영되는 도박, 향락 등 불건전 업종, 기타 국민보건, 건전문화에 반하거나 사치, 투기조장 등 우려가 있다고 중소벤처기업부 장관이 지정한 업종

자료: 소상공인시장진흥공단, 「2022년 신사업창업사관학교 15기 교육생 모집공고」, 2022.

- 음식점업, 종합소매업, 주점업, 비알코올음료점업 등 업종은 생계형으로 분류할 수 있고 지역화된 경쟁이 이루어지는 특성이 있어 본 사업의 제외 대상으로 설정한 것은 바람직하다고 판단됨
 - 일반적으로 이들 업종과 관련된 창업은 긍정적 외부효과가 크다고 보기 어렵고, 수출 가능성도 높지 않아 시장을 확대하기보다는 기존 시장에 진입하여 지역 내 소상공인들과 경쟁하여 이윤을 창출할 가능성이 높음
 - 생계형 소상공인이 주로 영위하는 업종에 대해서는 창업 지원의 필요성은 크지 않다고 판단되며, 기타 정부정책을 통해 이들의 안정적인 경제활동을 통한 자립을 유도할 필요가 있음
 - 해당 업종 내에서도 혁신성이 인정되는 경우에 대해서는 이미 지원을 허용하고 있음
 - 또한 소상공인정책자금 용자 제외 대상업종에서는 사행성 업종 또는 사회적으로 바람직하다고 보기 어려운 업종들을 대부분 열거하고 있음
 - 따라서 지원 대상 업종을 열거하지 않고 지원 제외 대상 업종을 열거하는 네거티브 방식을 채택하고 있기는 하지만 업종 측면에서의 지원 대상은 비교적 적절한 수준에서 제한하고 있다고 평가됨

- 추가적으로, 국세청 100대 생활밀접업종의 전체 사업체 수가 지속적으로 증가하는 추세임을 고려하여 본 사업의 지원 제외업종을 추가로 지정하는 것을 검토해볼 수 있음
 - 100대 생활밀접업종: 주로 소매와 음식·숙박, 서비스에 속하는 업종으로서 최종 소비자를 대상으로 일상생활과 밀접하게 관련된 품목(용역)을 판매 또는 취급하는 업종
 - 생활밀접업종 사업체 수는 2019년 9월 2,376,170개, 2020년 9월 2,515,815개, 2021년 9월 2,708,192개로 지속적으로 증가함
 - 생계형(생활밀접) 업종 중 지역경쟁의 특성을 가지면서 창업에 의한 시장 확대 또는 개척 가능성이 높지 않은 업종에 대해서는 정부 지원 필요성이 높지 않다고 판단됨
 - 구체적으로, 학원, 가구점, 서점, 안경점, 식료품가게 등 생계형, 지역화된 업종으로 볼 수 있는 업종을 지원 제외 대상으로 추가 지정하는 것도 고려할 수 있음

〈표 Ⅲ-3〉 생활밀접업종 사업체 수 기준 상위 20개 업종

(단위: 개, %)

순위	업종	사업체 수	전년 대비 증감률	순위	업종	사업체 수	전년 대비 증감률
1	통신판매업	430,751	29.26	11	편의점	47,954	8.24
2	한식전문점	404,737	2.38	12	피부관리업	47,194	14.39
3	부동산중개업	139,896	6.74	13	자동차수리점	46,307	3.13
4	미용실	107,401	3.07	14	패스트푸드점	46,008	9.53
5	옷가게	85,771	0.52	15	교습소·공부방	44,180	14.62
6	커피음료점	80,836	16.33	16	화장품가게	36,414	3.73
7	실내장식가게	69,018	13.31	17	예술학원	31,500	1.86
8	교습학원	58,450	3.51	18	슈퍼마켓	28,711	△0.37
9	분식점	55,583	2.29	19	스포츠교육기관	28,121	7.78
10	식료품가게	48,914	0.82	20	노래방	27,957	△4.42

자료: 중소벤처기업부 내부자료

- 다만, 창업 아이템별 평가를 통해 수혜 대상을 선정하는 본 사업의 특성을 고려할 때 업종에 대한 추가적인 제한이 과도할 필요는 없으나 혁신적인 아이템, 비과밀업종 위주로 지원이 이루어지도록 제도 및 운영 단계에서의 개선 필요
 - 본 사업은 아이템 또는 아이디어별 서면 및 발표 평가를 통해 지원 대상을 선정하는 과정이 존재하여 프로젝트별 스크리닝이 가능함
 - 상대적 과밀업종에 창업을 하는 경우에도 혁신성이 충분히 인정된다면 지원 가능성을 열어두는 것이 사업의 취지에 부합한다고 판단됨
 - 다만, 과밀업종 위주로 지원이 이루어지는 것은 바람직하지 않으므로, 비과밀업종인 경우 사업화 자금 대상 선정 시 가점을 부여하는 등 일정 부분 우대하는 것을 고려해볼 수 있음
 - 과밀업종에 대한 명확한 기준은 존재하지 않으므로, 사업화 자금 대상 선정 시 창업 아이템이 속하는 업종에 대한 과밀 여부를 평가 세부항목으로 추가한 후 평가 위원이 정성적으로 평가토록 하는 것이 바람직할 것으로 판단됨
- 또한, 지원 대상 업종에 속하는 경우에도 정부가 지원하고자 하는 창업 아이디어 및 아이템의 특성을 명확하게 명시하여 사업목표의 명확성을 제고할 필요가 있음

- 새롭게 성장가능성이 높은 창업 아이템이 어떠한 의미인지, 혁신성의 개념은 무엇인지 등을 사업공고문에 명확하게 설명할 필요가 있을 것임
 - 또한 수출 등 새로운 시장에 진입하여 이익을 창출하는 아이템의 경우 정부 지원의 필요성이 크다고 볼 수 있으므로 “해외 진출 등 새로운 시장을 개척할 수 있는 아이디어”를 주요 지원 대상으로 명확하게 포함하는 것도 고려할 수 있음
 - 요컨대, 지원 대상 업종에 속하는 경우에도 혁신적이고 새로운 시장 개척 가능성이 있는 아이템을 중심으로 지원한다는 점을 명시적으로 언급하는 것이 필요하다고 보임
 - 또한 최근 2023년부터 새롭게 도입된 신청분야(온라인셀러형, 로컬크리에이터형, 라이프스타일 혁신형)로 인해 지원 대상자 선정에 있어 혁신성의 중요성이 약화되지 않도록 특별히 유의할 필요가 있다고 판단됨
 - 온라인 기반 소상공인, 지역 기반 창업자, 라이프스타일 창업자의 유형과 관계없이 ‘혁신성’은 정부 지원의 필요조건이 되어야 할 것임
- 이러한 맥락에서, 신사업창업사관학교 입교생 선발 및 사업화 지원 대상자 선정 과정에서 창업 희망 아이템(아이디어)의 혁신성·차별성 등에 대한 평가를 강화한 최근(2022년)의 변화는 긍정적으로 평가됨
- 입교생 선정 평가 시 아이디어(아이디어)의 혁신성, 제조 기술·노하우의 독창성, 시장 내 고유성 등을 중점 평가하고, 서면·면접심사 평가 시 ‘사관학교 프로그램을 통한 성장가능성’을 평가 지표로 신설함
 - 또한 사업화 지원 대상자 평가 시 창업 성공 가능성 외에 창업 아이템의 혁신성·차별성 등에 대한 평가 비중을 강화함
- 앞에서 논의한 사업목표에 대응한 사업 내용 측면에서는 그 구성이 적절하게 이루어진 것으로 평가됨
- 창업에 필요한 이론교육, 체험교육, 멘토링과 함께 창업에 필요한 자금(보조금 및 융자 방식)이 패키지로 지원됨
 - 본 소절에서는 사업의 구성을 중심으로 검토하며, 구성별 지원 방식에 대해서는 뒤에서 다시 논의함

- 특히, 2022년부터는 창업 후, 지속적인 영업 유지가 가능하도록 하는 사후 지원제도 및 소상공인 간 네트워킹 구축을 개선하기 위한 노력이 관측됨
 - ‘대한민국 청소년 창업경진대회’, ‘소상공인 쇼케이스 데이’와 연계하여 우수사례 발굴을 통한 성과 확산을 도모함
 - 졸업기업의 제품이나 서비스에 대한 네이버 라이브 방송을 지원하거나, 우수 졸업생 대상 클라우드 펀딩(와디즈, 텀블벅, 크라우드 등)을 통한 제품·서비스 개선 및 신규 출시를 지원함
 - 기존 온·오프라인 시장에 출시되지 않았으며 기존 제품·서비스의 혁신적인 개선 또는 신규 제품·서비스 출시 수요가 있는 경우 홍보 및 투자자금 유치 등을 촉진하기 위한 목적
 - 특히, 우수 소상공인 해외판로 개척 및 매출 증대를 도모하기 위한 목적으로 해외수출전문 유관기관(코트라)과 협업을 통해 소상공인 수출 지원 프로그램을 개발하여 공동운영하고 있음
 - (바이어 발굴) 소상공인 진출 희망국가 소재 해외바이어 발굴
 - (온라인 수출상담) 화상상담 일정 수립·통역·커뮤니케이션 등 지원
 - (샘플 마케팅 테스트) 샘플 무료 배송 및 제품 사용 경험 제공, 바이어 피드백 조사 후 추가 수출상담 지원 등

- 전반적으로 평가할 때 창업과 관련된 일련의 과정에 걸쳐 지원 프로그램을 운영하고 있는 본 사업의 현재 구성은 긍정적으로 평가됨
 - 특히, 창업 이후 수출 지원 등 시장을 확대하기 위한 프로그램은 그 지원 필요성이 크다고 할 수 있음
 - 다만, 이는 본 사업의 지원대상이 혁신적이고 수출가능성이 높은 아이템으로 적절히 선정되었다는 전제하에 성립하는 명제임
 - 본 사업의 수혜 대상자가 적절히 선정되고 있는지에 대해서는 사업운영방식의 적절성 평가 부분에서 검토하며, 실제 수혜를 받은 예비창업자들의 특성에 대해서는 효과성 평가 부분에서 별도로 논의함

나) 희망리턴패키지

① 희망리턴패키지: 경영개선지원 및 원스톱 폐업지원

- 중소기업부의 「2023년도 예산 및 기금운용계획 사업설명자료 2권」에 의하면 희망리턴패키지의 도입 목적은 “소상공인의 경영위기를 개선하고, 폐업 부담 경감 및 신속한 재기를 위해 폐업에서 재창업·재취업까지 패키지로 지원”임을 확인할 수 있음
 - 이러한 상위 목적하에서 경영개선지원의 세부 사업 목적은 “소상공인의 경영위기 개선”이라 볼 수 있음
 - 다만 모든 소상공인의 경영 개선에 초점을 맞추는 것이 아니라 경영위기 상태에 놓인 소상공인의 경영 개선을 의미함²³⁾
 - 희망리턴패키지의 도입 목적에서 살펴볼 수 있는 원스톱 폐업지원의 세부 사업 목적은 “소상공인의 폐업 부담 경감”임
 - 원스톱 폐업지원의 경우에도 일반적인 소상공인에 대한 폐업 지원이 아닌 경영위기로 인하여 폐업이 진행되거나 폐업 예정 중인 소상공인에 대한 지원의 의미를 내포함²⁴⁾
 - 이후의 논의에서 위의 세부 사업 목적과 해석을 바탕으로 논의를 진행함
- 정책목표의 필요성 측면에서 원스톱 폐업지원의 사업목표인 소상공인의 폐업 부담 경감은 필요성이 인정되나, 경영개선지원의 사업목표인 소상공인의 경영위기 개선은 해당 목표의 필요성에 대한 근거가 다소 부족함
 - 경영개선지원의 사업목표는 “소상공인의 경영위기 개선”이며 이는 시장실패 측면으로 그 필요성에 대한 근거를 생각해볼 수 있으나 다소 부족한 측면이 존재함
 - 먼저 일반적으로 재무 이론에 따르면 특정 사업의 순현재가치(net present value)가 양(+)인 경우 해당 사업을 수행하는 것이 기업가치의 증대로 이루어지기 때문에 시장실패로 인하여 순현재가치가 양(+)인 사업을 진행시키지 못할 경우 경제적으로 최적의 상태가 아니게 됨²⁵⁾

23) 소상공인시장진흥공단 홈페이지, 「경영개선지원이란?」, <https://www.sbiz.or.kr/nhrp/cmmrclz/cmmrclzAbout.do?pageGubun=1>, 검색일자: 2023. 3. 30.

24) 소상공인시장진흥공단 홈페이지, 「원스톱 폐업지원이란?」, <https://www.sbiz.or.kr/nhrp/cnsl/bsnsArngCnslInfo.do>, 검색일자: 2023. 3. 30.

- 이러한 측면에서 경영개선지원사업에서 사업화 자금 지원은 채무자(소상공인)와 채권자(은행, 투자자) 사이의 정보비대칭으로 인한 시장실패로 인한 비효율성을 낮추는 효과가 있음
 - 이는 비단 직접적인 자금의 지원으로 인한 경영개선의 효과뿐만 아니라 자금 지원이 있었다는 사실 자체가 일종의 해당 소상공인에 대한 긍정적인 신호(Signaling)가 되어 민간의 채권자 또는 투자자가 가지고 있는 정보비대칭 비용을 낮출 수 있음²⁶⁾
 - 반면 경영개선지원사업 구조상 경영위기의 수준이 높을수록 지원을 받을 가능성이 높아지는데, 이는 시장에서 자연스럽게 퇴출되어야 할 소상공인이 연명하는 일종의 사업체의 “좀비기업화”를 만들어 보다 큰 비용을 초래할 수 있음²⁷⁾
 - 이러한 좀비기업은 여러 경로로 건강한 기업의 투자와 혁신 의지를 감소시키며 새로운 기업의 진입을 구축하는 효과를 가져올 수 있어 선순환되는 소상공인 생태계 구축을 저해할 수 있음²⁸⁾
 - 또한 경영개선지원사업의 경영개선 교육 및 컨설팅은 대부분의 소상공인 창업이 취약계층에 의해 자발적 선택이 아닌 생계유지 목적으로 이루어지고 있어 경영에 대한 지식을 갖추지 못한 “준비되지 않는 창업”에 대한 지원이라는 점에서 일부 타당성을 인정할 수 있음
 - 다만 경영개선 컨설팅의 경우 중·장기적으로 민간의 참여를 활성화하는 지원을 목표로 설정하는 것이 보다 바람직함
 - 예를 들어, 경영개선 컨설팅 자금 모두를 해당 사업에서 지원하기보다 일부분을 보조하고 추후 컨설팅을 받은 소상공인의 수익을 일부 공유하는 콜 옵션의 형태로 나머지 비용을 충당하는 형식을 고려해볼 수 있음
- 윈스톱 폐업지원의 사업목표는 “소상공인의 폐업 부담 경감”이며 이는 소상공인 생태계 활성화 측면에서 그 필요성에 대한 근거를 생각해볼 수 있음
- 일반적으로 재무 이론에 따르면 기업 또는 산업이 경쟁적 발전과 선순환 구조에서 핵심적인 부분은 기업의 진입과 퇴출의 자유로움이며, 윈스톱 폐업지원의 사업목표는 기업의 퇴출을 보다 용이하게 한다는 측면에서 필요성이 인정됨

25) Jensen and Meckling(1976); Lang, Ofek, and Stulz(1996); Hennessy and(2005) 등

26) Talmor(1981); Connelly, Certo, and Ireland(2011); Grenadier and Malenko(2011) 등

27) Qiao and Fei(2022)

28) Caballero, Hoshi, and Kashyap(2008)

- 기업의 퇴출 장벽이 낮을수록 준비기업이 형성될 확률이 낮아지며 이에 따라 폐업 기업의 매출, 고용수준, 영업이익이 높은 상태에서 폐업이 이루어지므로 채권자 입장에서 회수금액도 상대적으로 높을 가능성이 있는 반면에, 폐업 부담이 크거나 폐업에 대한 적절한 판단을 사업자가 하지 못하여 폐업 또는 구조조정이 지연될 경우 채권자 입장에서 회수금액에 대한 불확실성의 증가로 인하여 경제적 비효율성이 발생할 수 있음²⁹⁾
- 이러한 과정에서 중요하게 고려해야 할 점은 폐업의 기준이 “폐업을 해야 하는 소상공인”을 잘 식별해야 경제적 비효율성을 초래하지 않을 수 있음³⁰⁾

- 정책목표의 명확성 측면에서 경영개선지원과 원스톱폐업지원의 사업목표는 문제 해결을 위하여 적절하게 설정되었다고 볼 수 있음
 - 이상적인 정책목표는 해당 사업이 중점을 두고 있는 문제점과 해당 문제점을 해결하는 방향을 제시해야 함
 - 이는 정책목표를 바탕으로 이에 적합한 세부 사업의 목적과 내용이 톱다운 형식으로 설정되는 사실로부터 기인함
- 중소벤처기업부의 내부자료에 따르면 경영개선지원사업의 목적은 “경영위기 소상공인에게 전문가 경영진단을 통해 교육 또는 개선자금을 연계 지원하여 폐업 예방 및 경영정상화 지원”이며, 다음과 같은 근거로 정책목표가 명확하게 설정되었다고 판단됨
 - 경영개선지원에서 고려하는 경제·사회적 문제는 소상공인의 경영위기임을 명확하게 확인할 수 있음
 - 해당 문제점에 대하여 경영개선지원에서 해결하고자 하는 방향은 폐업 예방과 경영정상화임을 확인할 수 있음
 - 해당 문제점을 해결하기 위한 수단으로 경영개선지원에서는 전문가 경영진단과 경영개선 교육 또는 개선자금의 연계지원을 명시하여 그 범위를 구체화하고 있음
- 중소벤처기업부의 내부자료에서 원스톱 폐업지원의 세부 사업 목적은 “소상공인이 부득이 폐업에 이른 경우, 실패부담을 최소화하기 위해 폐업에 필요한 정보·비용·각종 애

29) Srhoj, Kovac, Shapiro, and Filer(2023)

30) White(1989; 1994)

- 로를 신속하게 지원”이며, 아래의 근거로 정책목표가 적절하게 설정되었다고 판단됨
- 원스톱 폐업지원에서 집중하는 경제·사회적 문제는 소상공인의 폐업임을 확인할 수 있음
 - 해당 문제에 대해 원스톱 폐업지원에서는 폐업한 또는 폐업예정인 소상공인의 실패 부담의 최소화를 최종 목표로 삼고 있음을 확인할 수 있음
 - 추가적으로 원스톱 폐업지원에서 해당 문제점을 해결하기 위한 방법으로 폐업에 필요한 정보·비용·각종 애로에 대한 신속한 지원을 언급하고 있음
- 사업내용의 부합성 측면에서 경영개선지원과 원스톱 폐업지원의 사업대상과 사업내용은 비교적 적절하게 설정되었다고 볼 수 있음
- 이상적인 사업대상은 해당 사업이 중점을 두고 있는 문제에 봉착하고 있는 대상과 실제 사업에서 설정된 대상이 일치해야 함
 - 이상적인 사업내용은 해당 사업이 중점을 두고 있는 문제점을 해결 또는 완화하여 정책목표를 도달하게 하는 사업내용으로 구성되어야 하며, 이와 관련하여 다음의 사항을 염두에 두어야 함
 - 세부 지원 내용이 문제점 해결에 기여하는지에 대한 여부 파악
 - 세부 지원 내용이 민간 또는 시장에서 접근이 어려운지에 대한 분석
 - 효과가 크거나 클 것으로 예상되는 지원이 세부 지원 내용에 포함되어 있는지에 대한 분석
 - 구체적인 세부사업의 기획 및 시행과 관련된 논의는 다음 소절인 사업운영방식의 적절성에서 분석함
- 경영개선지원사업의 지원 대상은 “경영위기 소상공인”이며, 현실적으로 파악할 수 있는 범위 내에서 비교적 적절하게 설정되었다고 평가되나 경영위기 판별기준에 대한 보다 정교한 설정을 할 것을 제안함
- 2023년 희망리턴패키지 사업 시행 공고 기준으로 경영위기의 소상공인에 대한 구체적인 대상요건은 공통요건과 선택요건으로 나눌 수 있으며, 공통요건에서는 소상공인의 여부와 지원제외 업종의 요건이 있으며, 선택요건을 주로 “경영위기”로 분류될 수 있는 상황에 대한 요건임을 확인할 수 있음
 - 소상공인의 기준은 「소상공인기본법」 제2조에 따른 소상공인 중 공고일 기준으로 신

청자 명의의 사업체를 운영 중이어야 함

- 지원제외 업종은 일반적으로 도박, 향락 등 불건전 업종, 금융업, 부동산업, 보건업, 법무관련 서비스업 등(〈표 III-2〉 참조)이 있으며, 이는 국민보건, 건전문화에 반하거나 사치, 투기조장 등 우려가 있는 업종과 소상공인이지만 전문적인 자격을 갖추어 운영할 수 있는 업종이 제외된 측면이 있음
- 경영위기 소상공인의 해당 여부 판별기준은 매출액, 신용도, 지정지역 등을 고려하여 다양하게 설정하여 여러 상황에 놓인 경영위기 소상공인을 판별하기 위하여 노력함
 - 매출액 요건은 전년 대비 20% 감소 또는 최근 3년간 매출액이 연속적으로 감소 중인 자로 설정되어 있음
 - 저신용자 요건은 소상공인정책자금 기준을 준용하여 NICE평가정보 기준 개인신용점수 5등급 미만 자로 설정되어 있으며 이러한 신용수준은 일반적으로 과거 금융거래가 없는 수준의 신용을 가진 사람과 동일한 수준으로 사업체를 운영하는 사람 기준으로는 적절한 저신용자를 구분하는 기준이 될 수 있음
 - 지정지역 요건은 최근 3년 이내, 또는 해당 기간 중소기업특별지원지역, 고용위기지역, 산업위기대응특별지역, 특별재난지역 소재 소상공인으로 설정되어 재무적 경영상태 이외의 경영위기 소상공인으로 분류될 수 있는 대상도 포함하고 있음
 - 마지막 요건은 코로나19와 같은 외생적 충격으로 인한 매출액 감소를 고려하여 코로나19 이전(2019년)의 매출액과 비교하여 20% 이상 감소한 소상공인을 대상으로 설정하고 있으며 이는 예측하기 어려운 경제적·사회적·환경적 충격의 영향을 완화시켜주려는 목적으로 앞서 열거된 일반적인 경제 상태하의 경영위기와는 다소 다른 개념임
- 경영개선지원사업의 사업내용은 경영위기 소상공인의 경영 정상화의 목표를 달성하기 위하여 경영위기 정도에 따른 맞춤형 패키지 지원을 제공하기에 적절하다고 평가됨
- 경영개선지원사업의 과정은 경영진단과 진단에 따른 지원으로 나눌 수 있으며, 이는 다양한 수준의 경영위기를 고려하여 알맞은 지원사업을 연계시키기 위한 구성으로 바람직하다고 볼 수 있음
 - 다만 주의해야 할 점은 여기에서는 경영개선지원사업의 세부사업이 해당 사업의

목표 달성을 위하여 적절하게 설정되었는지에 대해서만 판단하는 것이기 때문에, 이것이 해당 사업이 필요하고 적절한지에 대한 근거가 되는 것은 아님

- 경영개선지원사업의 경영진단 과정에서는 경영개선을 희망하는 소상공인을 대상으로 전문가의 진단을 통한 경영위기 수준을 파악하고 이를 바탕으로 경영개선 교육, 경영개선 사업화, 폐업 지원 등의 사업과 연계하여 상황에 맞는 맞춤형 지원을 시행함
 - 맞춤형 지원이 필수적인 이유는 한정된 예산 제한 내에서 최대한 많은 수의 경영위기 소상공인에 대하여 재정지출의 효과를 극대화하기 위함이므로 이를 위한 경영진단 과정의 타당성은 매우 높은 편임
 - 만일 경영진단 과정에서 소요예산 또는 소요시간이 과도한 경우에는 경영진단 과정의 간략화 또는 폐지를 고려해볼 수 있으며, 이에 대해서는 사업운영방식의 적절성 및 사업의 효과성에서 논의함
 - 경영진단 과정 이후에 경영개선지원사업에서 선택할 수 있는 지원의 경로는 경영개선 교육 및 경영개선 사업화와 같은 경영위기 수준에 따른 경영 정상화를 유도하는 지원으로 경영개선지원사업의 궁극적인 목표와 부합함을 확인할 수 있음³¹⁾
 - 경영개선 교육은 사례학습, 소비트렌드, 상권분석, 재무, 기술 등의 경영교육을 30시간 내외로 하는 구성이며, 상대적으로 심각하지 않은 수준의 경영위기 상태인 소상공인의 전략적인 이익개선과 지속가능성 제고를 위하여 경영전략의 수립을 유도하기에 사업목표와 부합하는 사업내용을 설정하고 있다고 볼 수 있음
 - 경영개선 사업화의 주요 지원은 이행전략 도출 및 컨설팅과 사업화 자금 지원으로 나눌 수 있으며, 경영개선 교육을 통해 정립한 경영전략을 이행하기 위한 교육 및 컨설팅과 이를 실현하기 위한 사업화 자금의 지원을 포함하고 있어 보다 급진적인 변화가 필요한 높은 수준의 경영위기 상태에 속하는 소상공인의 경영위기 탈출을 유도하기에 정책목표와 부합함을 확인할 수 있음
- 원스톱 폐업지원사업의 지원대상은 “폐업(예정) 소상공인”이며, 현실적으로 파악할 수 있는 범위 내에서 적절하게 설정되었다고 평가됨
- 2023년 희망리턴패키지 사업 시행 공고 기준으로 폐업(예정) 소상공인에 대한 구체

31) 사업정리컨설팅, 철거비 지원 등과 같은 폐업지원 사업도 연계될 수 있으며, 이는 원스톱 폐업지원과 지원사업을 공유하고 있기 때문에 원스톱 폐업지원사업의 사업내용을 다를 때 논의함

적인 대상요건은 소상공인이면서, 지원제외 업종에 해당하지 않으며, 사업자등록증(또는 폐업사실증명원)상 사업개시일이 60일이 경과해야 함

- 소상공인의 기준과 지원제외 업종은 앞서 언급하였던 경영개선지원사업의 공통요건과 동일함
- 사업개시일의 60일 경과 조건은 수혜대상 소상공인이 최소한의 유의미한 경영활동 여부의 파악과 해당 제도가 무분별하게 악용되지 않기 위한 제한으로 이해할 수 있음
- 다만 60일 경과 조건이 정부와 수혜자의 행정 편의를 제고한다는 측면이 있지만 과학적인 근거는 다소 부족함

□ 원스톱 폐업지원사업의 사업내용은 소상공인의 폐업 부담의 경감을 목표로 소상공인이 일반적으로 접근하기 어려운 다양한 교육 및 서비스를 패키지로 지원받을 수 있기에 적절하다고 평가되나 지원 내용상 제한적이거나 중복적인 부분이 존재하는 것으로 보임

- 원스톱 폐업지원사업은 사업정리컨설팅, 법률자문, 채무조정신청지원, 점포철거지원을 패키지로 지원하는 형태이며, 폐업과 관련된 주요한 부분을 모두 동시에 다루고 있다는 점에서 사업 목표에 부합하는 지원을 하고 있다고 평가됨
- 원스톱 폐업지원사업의 사업정리 컨설팅은 수혜 대상의 폐업 여부를 확인하여 폐업 예정군과 기폐업군으로 나누어 각 상황에 비교적 적절한 세부 지원을 선택할 수 있음
 - 폐업 예정군이 받을 수 있는 세부 지원 분야는 재기전략, 세무, 부동산, 심리, 직무·직능이 있으며, 이 중 재기전략, 세무, 부동산은 신속한 폐업을 위한 컨설팅이고, 심리, 직무·직능은 주로 추후 재기를 위한 컨설팅에 초점을 두고 있음
 - 기폐업군이 받을 수 있는 세부 지원 분야는 세무, 심리, 직무·직능이 있으며, 이 중 세무만이 폐업 관련 세금 신고대행 서비스이며, 심리, 직무·직능은 폐업 예정군과 동일하게 재기를 위한 컨설팅임
 - 다만 공통으로 선택 가능한 직무·직능 분야는 폐업 이후의 직업탐색 과정에 가깝기 때문에 폐업지원보다는 재취업 또는 재창업지원으로 분류되어 지원을 실시해야 보다 적절하다고 볼 수 있음
- 원스톱 폐업지원사업의 법률자문은 전담변호사의 1:1 배정을 통한 임대차, 신용, 노무, 가맹, 세무 등에 대한 법률 자문 서비스를 제공함

- 소상공인의 폐업 경감 부담이라는 측면에서 법률자문 지원은 사업 목표와 부합하
나 사업정리 컨설팅과 중복되는 부분이 존재함
- 예를 들어, 사업정리 컨설팅과 법률자문에서 동시에 세무와 관련된 자문 및 서비
스를 받을 수 있음
- 원스톱 폐업지원사업의 채무조정 신청지원은 신용전문가의 채무조정 상담 및 상황에
따른 해결책을 제공함
 - 폐업에 있어 가장 부담이 큰 채무조정을 다각도로 지원받을 수 있다는 점에서 정
책목표와 부합함
- 원스톱 폐업지원사업의 점포철거지원은 점포철거 및 원상복구 비용의 250만원 한도
내에서 지원함
 - 점포철거 및 원상복구 비용의 직접적인 지원으로 인하여 신속한 폐업이 가능하게
하는 정책목표를 유도하는 효과를 가져올 것으로 기대됨

② 희망리턴패키지: 재창업 및 재취업지원

- 희망리턴패키지의 재창업 및 재취업지원 사업의 목적은 다음과 같음
 - (재창업지원) 소비트렌드와 사업 경쟁력이 확보된 재창업 교육 및 사업화 지원을 통
해 폐업소상공인의 재창업 성공가능성 제고
 - (재취업지원) 폐업(예정) 소상공인의 임금근로자 전환을 위한 취업교육 및 전직장려
수당을 통한 구직활동 및 취업 지원
- 두 세부사업 모두 사업목표는 명확하게 설정되어 있으나, 지원 대상의 적절성에 대해서
는 재검토가 요구됨
 - 폐업(예정) 소상공인의 재창업 및 재취업 중 어떠한 특성을 갖는 재창업과 재취업을
지원하는 것인지에 대해서는 특별히 강조되어 있지 않은 측면이 존재
 - 앞서 논의한 신사업창업사관학교와 마찬가지로, 정부가 모든 폐업 소상공인의 재창
업 및 재취업 행위를 지원하는 것은 바람직하지 않으므로 본 사업을 통해 지원하고
자 하는 대상을 적절하고 명확하게 설정할 필요가 있음
 - 재창업지원의 경우 폐업을 경험한 소상공인에 대한 지원이라는 특수성을 고려할 때
'사업 경쟁력'을 강조한 것은 적절하다고 보이지만, 창업과 재창업의 행위는 본질적

으로 동일하므로 '혁신성' 등 국가 전체적으로 장려할 필요가 있는 창업 행위에 대해서도 지원한다는 점을 명시적으로 언급할 필요가 있다고 판단됨

- 재취업지원의 경우 노동시장 미스매치를 완화할 수 있는 방향으로의 취업 경로 지원이 필요할 수 있음
 - 개인별 진단을 전제로 구인난을 겪는 업종, 직종으로의 교육훈련이 이루어질 경우 국가 전체적인 효율성 증대에 기여할 수 있음

- (재창업지원 사업내용) 재창업지원의 경우 현재 설정된 사업 목적에 맞게 사업내용이 구성되어 있다고 평가되나, 신사업창업사관학교에 비해 넓게 설정되어 있는 지원 대상 업종을 일부 조정하는 것도 고려해볼 수 있음
 - 본 사업의 지원 제외 업종은 소상공인정책자금 용자 제외 대상업종에 속하는 경우로만 설정되어 있음
 - 다만, 사업공고문 등을 보면 재창업교육 시 유망·비과밀 업종 중심으로 이루어진다는 점은 밝히고 있음
 - 반면, 신사업창업사관학교의 경우 소상공인정책자금 용자 제외 대상업종과 함께 한국표준산업분류상 음식점업(561), 자동차판매업(451), 자동차부품 및 내장품 판매업(452), 산업용 농·축산물 및 동·식물 도매업(462), 기계장비 및 관련 물품 도매업(465), 종합소매업(471), 주점업(5621), 비알코올음료점업(5622) 등 생계형 업종으로 볼 수 있는 다수의 업종을 지원 제외 업종으로 명시하고 있음
 - 정부의 창업 및 재창업 지원목적, 사업 간 통일성 등의 측면을 고려하여 재창업지원 대상 업종을 신사업창업사관학교와 유사하게 변경하는 것도 검토해볼 수 있을 것임
 - 앞서 살펴본 바와 같이 신사업창업사관학교의 경우 음식점업, 종합소매업, 주점업, 비알코올음료점업 등 생계형 혹은 과밀업종으로 볼 수 있는 일부 업종을 지원 제외한 업종으로 명시하고 있음
 - 참고로, 이상엽 외(2022)에서는 재창업기업을 지원대상으로 특성화할 필요성이 크지 않다는 결론을 제시하고 있음
 - 신사업창업사관학교에서 지원 제외 업종을 추가로 지정하는 경우 이를 본 사업에서도 준용하는 것을 고려할 필요

- 다만, 본 사업은 잠재적 취약계층인 폐업 소상공인에 대한 지원의 성격도 가지고 있어 생계형 업종을 지원에서 완전히 배제하는 것은 현실적으로 어렵다고 판단되므로, 창의적인 아이템을 통한 창업, 비과밀업종으로의 창업을 유도할 수 있도록 제도 설계 및 운영단계에서 개선이 이루어지면 좋을 것으로 보임
 - 예를 들어, 폐업 소상공인의 과밀·생활형 업종 창업에 대한 지원을 축소하기 위해 본 사업 수혜대상 선정 시 비과밀업종 및 비생활업종 창업 희망자에게 일정 부분 가점을 부여하거나 우선 지원하는 것을 고려해볼 수 있음

- (재취업지원 사업내용) 재취업지원의 경우 현재 설정된 사업 목적에 맞게 사업내용이 구성되어 있다고 평가되며, 노동 수요 측면과 연계된 프로그램을 강화하는 것을 고려해볼 수 있을 것으로 판단됨
 - 현재도 부처에서 작성한 사업 기본계획 등에서는 취업 연계기업을 발굴하여 노동수요 측면에서의 필요를 반영한 취업지원을 하고 있는 것으로 보임
 - 다만, 2022년 상반기 실적 기준 수요연계 프로그램 실적은 미미한 것으로 파악됨
 - 취업연계기업 수는 2020년 1개, 2021년 3개, 2022년 14개 등으로 제한적임
 - 또한 맞춤형 취업 교육수료자는 92명, 기초 전직교육수료자는 2,231명으로 노동수요를 반영한 취업교육 비중이 압도적으로 낮았음
 - 스타벅스, YWCA, SK플래닛 등과 연계한 프로그램의 경우에도 목표치는 500명이었으나 상반기 추진실적은 총 112명으로 저조한 것으로 나타남
 - 향후에는 실질적으로 구인에 어려움을 겪고 있는 기업체를 발굴하여 본 사업을 통해 노동시장의 미스매치를 완화할 수 있는 방향으로 사업을 운영하는 것을 고려해볼 수 있을 것임
 - 2022년에 참여한 스타벅스, YWCA, SK플래닛 등은 실질적인 노동 수요보다는 사회공헌 차원에서 사업에 참여한 것으로 파악됨
 - 구인난을 겪고 있는 사업체 중 본 사업에 대해 인지하지 못하고 있는 사업체의 비중이 높을 것으로 예상되므로 정부에서 이러한 기업들을 적극적으로 발굴하는 것을 고려해볼 수 있음

〈표 III-4〉 희망리턴패키지: 재취업지원 사업 절차

취업 연계기업 발굴 (수요연계 해당)	교육신청	직무교육 (기초, 특화)	전직장려수당 (100만원)
기업발굴·기업인재상별 교육과정개발	온라인 (hope.sbiz.or.kr)	① 기초(e-러닝, 현장) ② 특화(수요연계형, 인턴십)	(현장 / e-러닝 or 컨설팅 + 구직활동) 교육수료(40), 취업성공(60)
중기부·공단	소상공인	기업 및 교육·협업기관	소진공

자료: 중소벤처기업부, 「2022년도 하반기 희망리턴패키지 계획 변경(안)」, 2022.

2) 역할 분담 및 거버넌스의 적절성

가) 신사업창업사관학교

- 혁신적인 창업 아이টে이 선별적으로 지원하는 본 사업의 특성을 고려할 때 중앙정부에 의한 재원조달 방식은 적절한 것으로 평가함
 - 신사업창업사관학교 사업비는 2023년 기준 19,974백만원(2022년 19,750백만원 대비 224백만원 증가)임
 - 혁신적인 창업 아이টে이 적절히 선정되고 있다면 이러한 창업을 유도함으로써 기존 소상공인들의 혁신을 촉진(긍정적 외부효과)하고, 기존 시장을 확대(소비자 후생 증대)하거나 해외 등 새로운 시장을 개척하는 국가 차원에서의 긍정적인 효과가 나타날 수 있음
- 다만, 2023년부터 지역경제 활성화에 기여할 수 있는 창업에 대해 명시적으로 지원하는 내용이 포함되어 중앙정부에 전적으로 의존하고 있는 재원조달 방식의 적절성에 대해 재검토가 필요할 수 있음
 - 2023년 신사업창업사관학교 모집 공고문에서는 신청 단계에서 온라인셀러형, 로컬 크리에이티브형, 라이프스타일 혁신형 중 하나의 분야를 선택하여 사업을 신청하도록 안내하고 있음
 - 이 중 로컬크리에이티브형은 지역 고유의 특성과 자원을 기반으로 혁신적 아이디어를 접목하여 지역경제 활성화에 기여하는 '지역가치 창업자'로 창업하는 경우에 해당됨
 - 로컬크리에이티브형의 경우 지역경제 활성화와 관련된 창업임을 명확하게 밝히고 있어, 이에 대한 지원을 지속하고자 한다면 지방정부가 재원의 일부를 조달하는 방식

에 대해서도 고려해볼 수 있음

- 지역의 자원과 특성은 해당 지자체가 가장 잘 파악할 수 있으며, 지역경제 활성화는 지자체의 주요 목표 중 하나임

〈표 III-5〉 2023년 신사업창업사관학교 신청분야

신청분야	분야별 설명
온라인셀러형	온라인 기반으로 기술(IoT기술기반, 온라인플랫폼 등)과 혁신적인 창업아이템을 통해 창업
로컬크리에이터형	지역 고유의 특성과 자원을 기반으로 혁신적 아이디어를 접목하여 지역경제 활성화에 기여하는 '지역가치 창업자'로 창업
라이프스타일 혁신형	새로운 콘텐츠를 접목하여 의식주 기반의 생활양식(라이프스타일) 기업으로 창업

자료: 소상공인시장진흥공단, 「2023년 신사업창업사관학교」 예비창업자 모집 공고, 2023.

□ 다만, 사업에 새롭게 도입된 내용에 맞춰 재원조달 방식을 변경하기보다는 국가 전체적으로 장려할 만한 창업 행위에 재정 지원하는 본 사업의 본래 취지에 부합하는 방식으로 사업을 개선하고 기존의 재원조달 방식은 유지하는 방안이 더 현실적일 것으로 판단됨

- 혁신 창업의 결과로서 지역경제가 활성화될 개연성은 있으나, 지역경제 활성화 자체를 명시적 목적으로 하는 창업 행위에 중앙정부의 직접적인 지원이 이루어지는 것은 적절하지 않을 수 있음
 - 지역을 기반으로 한 창업 행위라고 할지라도 혁신성 또는 시장 개척 가능성이 높은 경우에는 중앙정부에서 지원하는 것이 바람직함
 - 다만, 지역경제 활성화를 목적으로 한 창업을 지원할 경우 다른 지역에 피해가 수반될 가능성이 있으므로 이를 명시적인 목적으로 설정하는 것에는 신중할 필요가 있음
- 중앙정부 지원 필요성이 상대적으로 낮은 지역화된 창업 아이টে에 대한 지원이 확대될 우려가 있으므로 본 사업의 본래 취지에 부합하도록 혁신성 있는 창업 아이টে을 선별하여 지원할 필요가 있음

□ 동 사업의 수행에 있어 크게 다음의 주요한 기관이 역할을 분담하고 있음

- 총괄기관: 사업의 기본계획 수립, 예산확보, 운영지침 수립 등 사업 전반을 총괄하는

기관으로서 '중소벤처기업부'를 의미

- 관리기관: 총괄기관의 요청에 따라 지역별 전담기관 및 주관기관의 사업 운영현황을 점검·관리하는 역할을 수행하는 기관으로서 신사업창업사관학교 설치지역 관할 지방 중소벤처기업청을 말하며, 관리기관의 장은 사관학교 교장이라 함
 - 전담기관: 총괄기관의 업무 세부 사항을 직접 또는 주관기관을 통하여 사업을 수행하는 기관으로서 '소상공인시장진흥공단'을 의미
 - 주관기관: 전담기관의 예비창업자 및 창업기업 지원업무, 신사업창업사관학교의 운영 관리 업무 일부를 위임받아 직접적으로 소상공인 예비창업자 및 창업기업과 지역 소상공인들을 지원하는 기관으로서 국내·외 창업지원기관 등을 말함
- 본 사업은 창업 행위 중 국가 전체적으로 장려할 만한 창업에 대해 선별적으로 지원하는 사업이지만, 전담기관 또는 지역별 주관기관을 통해 사업을 직접적으로 수행하는 현재의 구조는 적절한 것으로 평가됨
- 본 사업의 성공적인 수행을 위해서는 수혜 대상자 선정, 창업에 대한 전문적인 지식과 경험을 갖춘 강사, 멘토 등의 섭외 및 관리, 자금 지원, 사후 관리 등 다양한 업무가 효과적으로 이루어질 필요가 있음
 - 이러한 업무를 총괄기관 또는 관리기관에서 직접적으로 수행하는 것은 현실적으로 불가능하므로 이를 위탁하는 것이 적절함
 - 본 사업의 수행을 위탁하는 경우 현재와 같이 지역에 기반을 둔 기관에 사업 수행을 맡기는 것이 바람직할 수 있음
 - 국가 차원에서 장려할 만한 창업 행위라고 할지라도, 여러 지역에 걸쳐 분포되어 있는 예비창업자들의 물리적 접근성을 확보하기 위해 전담기관과 지역별 주관기관에 의한 사업 수행이 필요함
 - 또한 성공적인 창업으로 이어지기 위해서는 창업이 이루어지는 지역의 특성에 대한 종합적인 이해가 필수적임
- 요컨대, 본 사업의 역할 분담 및 거버넌스는 적절하게 설계되어 있다고 평가됨

나) 희망리턴패키지

① 희망리턴패키지: 경영개선지원 및 원스톱폐업지원

- 희망리턴패키지의 경영개선지원 및 원스톱 폐업지원의 경우 역할분담 및 거버넌스가 비교적 적절하다고 판단됨
 - 재원조달 방식에 있어 중앙정부에 의한 조달은 소상공인의 경제적 특성과 정책 목표를 고려하였을 때 비교적 타당한 측면이 있음
 - 거버넌스 측면에서는 총괄주체, 전담주체, 수행주체별 역할분담이 적절하게 분배되어 있다고 평가됨

- 소상공인의 전반적인 생태계 활성화를 위한다는 측면에서 중앙정부에 의한 재원조달 방식은 비교적 적절한 것으로 평가됨
 - 금융시장에서 소상공인과 투자자의 정보 비대칭으로 인하여 경영위기에 봉착한 소상공인의 과소투자 문제와 폐업의 복잡한 행정적·법적 절차와 관련 비용으로 인한 문제로부터 야기되는 경제적 비효율성을 낮춘다는 점에서 중앙정부에 의한 재원조달 방식은 비교적 적절하다고 평가될 수 있음

- 희망리턴패키지의 경영개선지원 및 원스톱폐업지원은 사업의 수행에 있어 아래의 기관이 역할을 분담하고 있음³²⁾
 - 총괄기관: 사업의 기본계획 수립 및 관리·감독 등 사업 전반을 총괄하는 기관으로서 '중소벤처기업부'가 그 역할을 맡고 있음
 - 관리기관: 중소벤처기업부의 소속부서인 지방중소벤처기업청을 의미
 - 전담기관: 사업 운영 지침의 제·개정, 사업 세부계획 수립 및 공고, 예산 집행 및 관리, 사업성과 분석 및 홍보 등을 하는 기관으로서 '소상공인시장진흥공단'을 의미
 - 2022년 기준 전담기관인 소상공인시장진흥공단 산하에 6개의 지역본부와 70개의 지역센터를 운영 중임
 - 수행기관 및 컨설팅트: 경영개선 소상공인에 대한 교육, 컨설팅 및 지원 업무의 일부를 '소상공인시장진흥공단'으로부터 위임받아 직접적으로 경영위기 및 폐업(예

32) 역할 분담 기관의 명칭은 희망리턴패키지의 공고문에 작성된 용어를 기준으로 하여 작성함

정) 소상공인을 지원하는 기관 및 전문가를 의미함

- 세무법인, 법무법인, 변호사, 회계사, 세무사, 법무사, 노무사, 경영지도사, 신용분석사, 공인중개사 등이 수행기관 및 컨설턴트로 활동함

□ 희망리턴패키지의 경영개선지원 및 윈스톱 폐업지원은 소상공인의 경제활동에 있어 국가 전체적으로 장려할 만한 부분에 대하여 지원하는 사업이지만, 전담기관 또는 전담기관의 위임을 받은 수행기관 및 컨설턴트가 사업을 직접적으로 수행하기 때문에 현재의 지역을 고려한 구조는 적절한 것으로 평가됨

○ 희망리턴패키지의 경영개선지원 및 윈스톱 폐업지원의 공급자적 측면에서 성공적인 사업 운영을 위해서는 수혜 대상자 선정, 경영 및 폐업 관련 전문가의 섭외 및 관리, 사후 모니터링이 효과적으로 이루어져야 함

○ 총괄기관에서 이러한 업무를 직접적으로 수행하는 것은 실질적으로 어렵기에 이를 위탁하는 것이 적절한 것으로 보이며, 소상공인의 물리적 접근성을 고려하여 현재 동일하게 지역에 기반을 둔 기관 및 전문가에게 사업 수행을 위탁하는 것이 바람직함

② 희망리턴패키지: 재창업 및 재취업지원

□ 재창업지원 사업은 창업지원 사업인 신사업창업사관학교와 정책 목표 및 내용뿐 아니라 역할 분담 및 거버넌스 측면도 유사한 것으로 나타남

○ 혁신적인 창업 아이템 및 비과밀업종 중심으로 재창업이 지원되고 있다면 국가 차원에서의 긍정적인 효과가 기대되며, 중앙정부에 의한 재원조달이 정당화될 수 있음

○ 다만, 신사업창업사관학교와 달리 ‘혁신성’ 있는 아이템을 집중적으로 지원한다는 점이 명시적으로 나타나 있지 않고, 다수의 생계형 업종이 지원 대상으로 포함되어 있다는 점을 고려할 때 지방정부가 일정 부분의 재원을 분담하는 방안도 고려해볼 수 있음

- 폐업 소상공인이 성공적인 재창업을 할 경우 국가 전체 차원에서의 이득뿐 아니라 지역에 귀착되는 부분도 존재할 것으로 예상되며, 일반적인 생계형 창업의 경우 이러한 경향이 더 클 수 있음

○ 다만, 신사업창업사관학교와 마찬가지로 본 사업에서도 국가 전체적으로 장려할 만

한 (재)창업 행위를 중심으로 지원하도록 제도를 개선하고 기존의 재원조달 방식은 유지하는 방안이 더 바람직할 것으로 판단됨

- 취업의 경우 그로 인한 긍정적 효과가 지역 내에 귀착되는 비중이 창업에 비해서는 더 클 수 있으므로 지방정부에 의한 재원 분담 필요성이 상대적으로 크다고 판단됨
 - 창업 행위, 특히 혁신적이고 시장을 확대할 수 있는 창업의 경우 온라인 거래 활성화 등으로 그 긍정적 효과가 지역 밖으로 파급될 가능성이 크다고 할 수 있음
 - 반면 대면근무 방식 비중이 여전히 압도적이기 때문에 취업자의 경제활동은 물리적 공간에 종속되는 특성이 있음
 - 따라서 취업지원 사업, 특히 지역의 사업체와 연계한 취업지원 사업의 경우 지방정부에 의한 재원 분담을 고려해볼 수 있을 것임

- 재창업 및 재취업 지원 사업을 포함하고 있는 희망리턴패키지 사업 수행에 있어서는 크게 다음의 주요한 기관이 역할을 분담하고 있음
 - 총괄기관: 희망리턴패키지 사업을 총괄하는 중소벤처기업부를 의미
 - 관리기관: 중소벤처기업부의 소속부서인 지방중소벤처기업청을 의미
 - 전담기관: 중소벤처기업부로부터 희망리턴패키지 사업을 위탁받아 수행하는 소상공인시장진흥공단
 - 전담기관 지역본부: 전담기관의 소속부서인 소상공인시장진흥공단 지역본부
 - 전담기관 지역센터: 전담기관 지역본부의 소속부서로서 관할 지역본부의 업무를 지원하는 곳을 말함
 - 소상공인폐업지원센터: 전담기관 지역본부의 소속부서로서 소상공인의 재기를 위해 법률자문, 폐업 및 재기상담 등의 업무를 담당하는 곳을 의미
 - 위탁(수행)기관: 폐업 소상공인의 취업 및 재창업 지원을 위한 사업을 위탁 운영하는 공공·민간기관을 의미

- 본 사업은 국가 전체적으로 장려할 만한 재창업 및 취업 행위에 대해 지원하는 사업이지만, 전담 및 위탁기관에 의해 사업을 수행하는 현재의 구조는 적절한 것으로 평가됨
 - 본 사업의 성공적인 수행을 위해서는 컨설턴트 선정 및 선발, 사업신청·접수·상담, 사전진단 및 현장점검 등 사업운영·관리, 법률지원 통합 운영 및 관리, 취업 및 재창

업 지원 프로그램 개발 및 운영계획 수립 등 다양한 업무가 효과적으로 이루어질 필요가 있음

- 이러한 업무를 총괄기관 또는 관리기관에서 직접적으로 수행하는 것은 현실적으로 불가능하므로 이를 위탁하는 것이 적절함
- 또한 본 사업의 수행을 위탁하는 경우 현재와 같이 지역별 본부를 두고 사업을 운영하는 것이 바람직할 수 있음
 - 일부 교육이 온라인으로 진행되기는 하지만, 교육 특성상 대면 또는 체험 교육이 필요하므로 사업 수혜자들의 물리적 접근성이 중요할 수 있음
 - 또한 성공적인 취업 및 재창업으로 이어지기 위해서는 취업과 재창업이 이루어지는 지역의 특성에 대한 종합적인 이해가 필수적임

〈표 III-6〉 희망리턴패키지 재창업지원 교육파트 추진 체계



조직	역할
전담기관(소진공)	<ul style="list-style-type: none"> ▸ 사업공고, 프로그램 총괄 관리 ▸ 교육기관 선발, 사업계획 수립·조정 등 ▸ 교육과정 평가위원회 운영 등 ▸ 사업비 관리 시스템 운용
교육기관 (35개 내외)	<ul style="list-style-type: none"> ▸ 교육생 모집 및 관리 ▸ 현장, 온라인 교육 운영 ▸ 사후관리(재창업률 관리, 우수사례 발굴 등)

자료: 소상공인시장진흥공단, 『『2023년 희망리턴패키지』 수행기관 모집 공고』, 2023.

〈표 III-7〉 희망리턴패키지 재창업지원 사업화파트 추진 체계

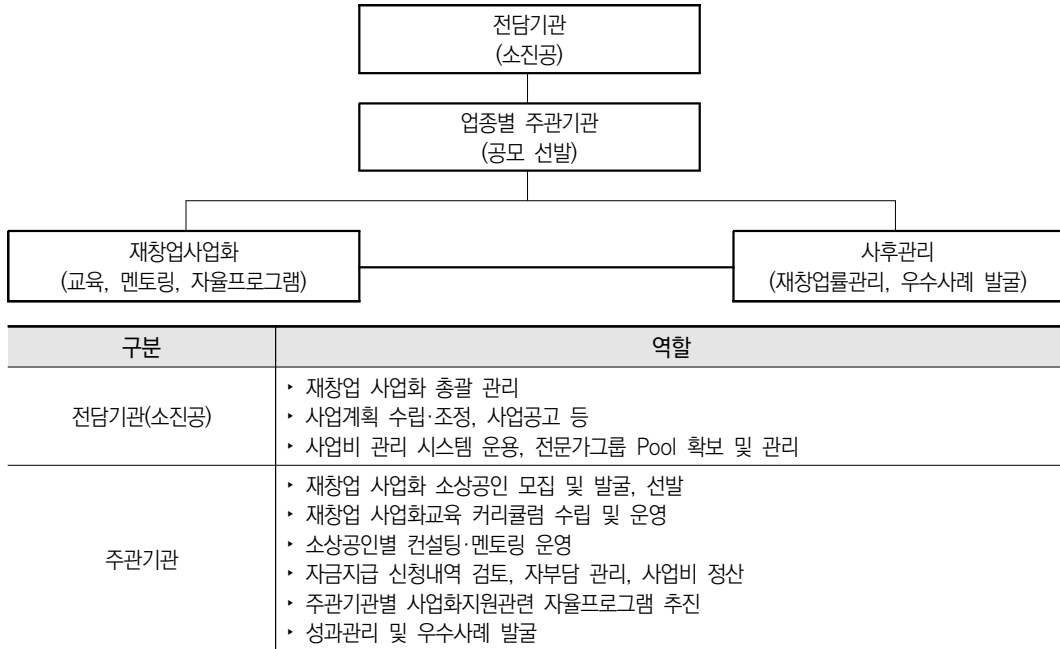

자료: 소상공인시장진흥공단, 「『2023년 희망리턴패키지』 수행기관 모집 공고」, 2023.

〈표 III-8〉 희망리턴패키지 재취업지원 사업 추진 체계

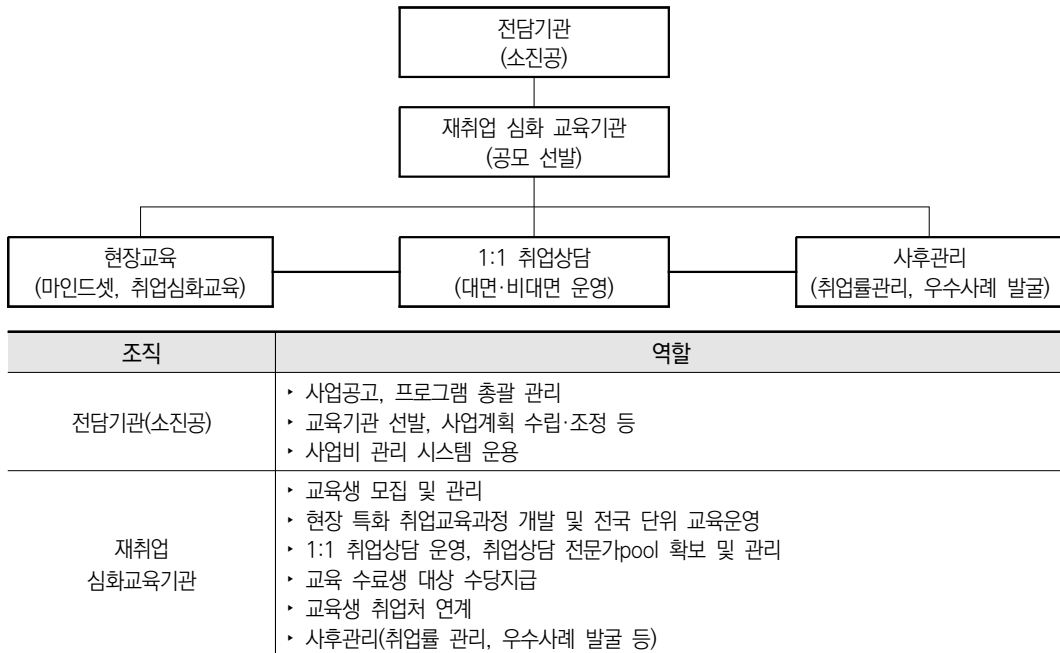

자료: 소상공인시장진흥공단, 「『2023년 희망리턴패키지』 수행기관 모집 공고」, 2023.

3) 정책수단 및 사업지원 형태의 적절성

- 본 소절에서는 정책수단(재정지원과 기타 지원방식)의 적절성 및 구체적인 지원방식에 대한 평가를 수행함
- 사업별 세부적인 평가에 앞서 정부가 소상공인의 창업 및 재기에 대해 지원함에 있어 어떠한 정책수단이 적절한지에 대해 원론적으로 검토할 필요가 있음
 - 앞서 살펴본 바와 같이 소상공인 창업 및 재기에 대한 정부 개입의 근거는 두 가지 종류의 시장실패(긍정적 외부효과와 정보 비대칭성)와 소상공인 부문이 국민경제에서 차지하는 비중에서 찾을 수 있음
 - 정부 지원의 타당성이 확인된 경우에도 소상공인의 창업 및 재기에 대한 지원수단으로 조세지원 방식 대신 재정지원 방식이 타당한 것인지에 대한 추가적인 분석이 필수적임
- 소상공인에 대한 재정지원이 조세지원에 비해 갖는 장점은 다음과 같음
 - 시장실패의 근본적 원인 중 하나는 실제로는 잠재력이 있는 소상공인임에도 불구하고 시장에서 제대로 평가를 받지 못해 자금을 조달할 수 없게 되는 것인데 이러한 문제를 해결하기 위해서는 소상공인 단위 또는 사업 아이템(프로젝트) 단위로 검토한 후 지원 여부 및 정도를 결정하는 과정이 필요하며 일반적으로 재정지원이 이러한 속성을 가지고 있음
 - 정부에서 철저한 검증을 통해 시장에서 제대로 평가받지 못하고 있는 잠재력 있는 소상공인 또는 예비창업자를 선정하여 이들의 자금조달 문제 등을 직접적으로 해결해주는 것이 시장실패를 교정하는 역할에 보다 충실한 것이라고 판단됨
 - 또한 조세지원의 경우 납부할 세액이 있는, 즉 수익이 창출되고 있는 소상공인에게 혜택이 부여³³⁾되는 반면, 재정지원의 경우 유연한 제도 설계를 통해 창업에서 폐업까지 모든 단계에 걸쳐 지원하는 것이 가능함
- 소상공인에 대한 재정지원 방식이 갖는 잠재적인 단점은 다음과 같음
 - 정부도 정보의 비대칭성 문제를 완전히 해결할 수는 없기 때문에 정부의 개입이 시

33) 세계혜택의 이월도 허용되고 있으나, 여기에서는 일반적인 조세지원제도의 특징을 논의하기 위해 이를 명시적으로 고려하지 않음

장실패를 교정하고 효율성을 증진시킨다는 보장이 없음

- 예를 들어, 자금 수요자와 공급자 사이에 정보의 비대칭성이 존재하는 상황에서 정부가 시장보다 잠재성이 있는 기업을 효과적으로 선별할 수 있는지에 대해서는 의문의 여지가 있음

- 본 심층평가 대상 사업의 경우 모두 일련의 평가 및 선정 과정이 존재하며, 이러한 과정이 적절히 설계되어 있고 공정하게 이루어지고 있는지에 대해 파악하는 것은 사업에 대한 주요 평가 기준 중 하나임

○ 수혜 대상의 사후적 성과와 직접적으로 연계하기 어려운 구조를 가지고 있어, 잘 설계되지 않을 경우 경제적 효율성을 저해할 가능성이 있음

- 조세지원 방식의 경우 수혜 대상의 수익(납부할 세액)이 높을수록 더 많은 혜택을 받을 수 있어 경제적 왜곡 효과가 상대적으로 크지 않음

○ 또한 지원을 위한 별도의 조직 구성이 필요하지 않고, 행정집행이 용이한 조세지원과 달리 재정지원의 경우 상대적으로 높은 행정비용이 수반됨

- 조세지원 방식의 경우 납세자가 세금 신고 과정에서 특정 조세지원 혜택을 신청하면 정해진 기준에 의해 계산된 세액만큼을 납부할 세액에서 제외해주는 구조

- 또한 조세지원은 대부분 별도의 선정 절차가 없고 제도 오남용에 대한 사후적인 검증은 통상적인 세무조사 절차와 연계해서 진행할 수 있다는 장점이 있음

- 반면 재정지원, 특히 현금 형태로 지원되는 보조금의 경우, 보조금의 목적 달성을 위한 적극적인 모니터링, 효과 검증 작업 등이 요구됨

□ 결론적으로 소상공인에 대한 지원은 그 목적에 따라 조세, 재정 및 금융지원을 적절히 조합해서 운영하는 것이 바람직할 것으로 판단됨

○ 본 심층평가 대상 사업과 연관된 분야 중 창업, 재창업, 재취업, 폐업의 경우 정책대상자가 수익이 없을 가능성이 높기 때문에 재정 및 금융지원의 방식이 적절하다고 평가됨

○ 경영개선의 경우에도 수익이 나고 있지 않은 소상공인이 정책대상자가 될 가능성이 높아 재정 및 금융지원 방식이 적절할 것으로 보임

- 다만, 충분히 수익이 나고 있는 소상공인의 경쟁력을 강화하는 목적이 있는 경우에는 조세지원 방식이 적절할 수 있음

- 사업지원 형태의 적절성의 경우 신사업창업사관학교와 희망리턴패키지 사업이 제공하는 지원의 종류가 유사하고, 두 사업 모두 소상공인시장진흥공단에 위탁하여 집행되기 때문에, 공통적으로 살펴볼 수 있음³⁴⁾
 - 일반적으로 사업에서 제공하는 지원의 종류와 사업주체와 시행주체 사이의 구조적인 관계를 고려하여 해당 지원의 효과적이고 효율적인 시행을 위한 사업지원 형태(보조, 출자, 출연, 융자 등)를 고려해볼 수 있음
 - 신사업창업사관학교와 희망리턴패키지 사업에서 제공하는 주요한 지원의 종류는 다음과 같이 분류할 수 있으며, 두 사업 모두 교육, 컨설팅, 자금(보조금 또는 대출) 지원이 공통적으로 존재함
 - 교육 및 컨설팅 지원: 예비창업자 대상 창업교육, 예비창업자 대상 점포경영 체험 교육, 경영개선 교육, 사업정리컨설팅, 법률자문 등
 - 장소 및 기구 지원: 예비창업자 점포경영 체험 등
 - 자금 지원: 창업 사업화 자금 지원(보조금 및 대출), 경영개선 사업화 자금 지원(보조금) 등
 - 두 사업 모두 중소벤처기업부 산하의 위탁집행형 준정부기관인 소상공인시장진흥공단에 의하여 운영되고 있어, 앞서 언급된 다양한 지원이 동일한 수준의 거버넌스에서 이루어지고 있음
 - 소상공인시장진흥공단은 「공공기관의 운영에 관한 법률」에 근거하여 정부가 출연한 준정부기관이며, 정책결정에 있어 정부가 사실상 지배력을 확보하고 있음
 - 신사업창업사관학교와 희망리턴패키지 사업의 지원 종류와 사업주체와 시행주체 사이의 거버넌스가 동일한 측면을 고려할 때 재정상 지원방식의 선택에 따른 영향이 유사할 것으로 사료되며 사업별 분석을 통한 순익은 크지 않을 것임
- 신사업창업사관학교와 희망리턴패키지 사업이 소상공인의 상황에 맞게 적절한 지원을 제공하기 위하여 유연성을 비교적 자유롭게 확보할 수 있는 보조의 지원방식이 적합한 것으로 판단됨
 - 신사업창업사관학교는 소상공인의 창업지원, 희망리턴패키지는 소상공인의 재기 지원을 핵심 목표로 하여 급변하는 경제·사회적 상황에 시의적절한 지원을 추구하고 있

34) 세부 사업별 사업지원 형태의 적절성 평가는 개별 분석 단위에서 확인할 수 있음

는 것으로 보임

- 효과적이고 효율적인 소상공인의 창업·재기 지원을 위하여 지속적으로 지원의 규모 및 종류를 변화시키는 특징을 가지고 있음
- 예를 들어, 신사업창업사관학교에서는 최근 급증하고 있는 온라인 창업을 적극적으로 지원하기 위하여 단순 체험점포를 영향·음향 스튜디오, 코워킹스페이스 등 창업 복합지원 시설로 개편하고, 온라인 비즈니스 등 디지털 기반의 창업지원을 강화한 교육으로 개편함
- 두 사업 모두에서 업종 간 결합, 구독경제·ICT기술 융합 등을 위한 다양한 지원을 신설하거나 계획 중에 있으며, 과밀 업종에 대한 지원에 대한 제한 및 축소를 적용하고 있음

○ 재정상 지원방식에는 보조, 출자, 출연, 용자가 대표적이며,³⁵⁾ 각 지원방식의 특징을 고려하였을 때 보조의 지원방식이 가장 적합한 것으로 보임

- 보조, 출자, 출연, 용자에 대한 정의, 관계법률 및 특징을 <표 III-9>에 정리하였음
- 출자의 경우 일반적으로 공기업 등을 설립할 때 주로 활용하고, 용자의 경우 자금 활용 방식이 대출의 형식으로 제한되어 있기 때문에 고려 대상에서 제외할 수 있음
- 지원자금에 대한 사용 용도를 지정하지 않고 포괄적으로 사용이 가능하며 집행 잔액에 대한 사후정산과 반환 절차가 없다는 점에서 행정적 자유도가 가장 높은 방식은 출연임
- 다만 출연은 반드시 법률에 근거해야 하기 때문에 관련 경제·사회적 상황의 변화(사업의 확대, 융합, 축소 등)가 있을 때 근거가 되는 법률도 함께 개정이 필요할 수 있음
- 반면에 특별한 법적 근거가 필요 없는 보조의 지원 형태가 사업 변화에 빠르게 대응하기 용이한 측면이 있음
- 경상경비를 보조하지 못한다는 행정적 제한이 있으나 신사업창업사관학교와 희망터파키지의 창업·재기 지원을 보조하는 부분에 있어 법적 및 행정상의 문제가 없음

35) 법제처 법제지원총괄과, 「2022 법령입안·심사기준」, 2022.

〈표 III-9〉 재정상 지원방식의 분류 및 특성

구분	내용
보조	<ul style="list-style-type: none"> • 보조금의 교부 주체가 국가인 경우 「보조금 관리에 관한 법률」에 의거함 • 국가가 주는 보조금은 일반법이 있기 때문에 특별한 법적 근거를 필요로 하지 않음 • 보조금 예산은 보조사업의 목적과 내용, 소요경비 등을 기재하여 신청해야 함 • 보조금 지급결정은 단위사업법·보조사업별로 결정 • 보조금을 지방자치단체가 아닌 그 밖의 법인 등에게 교부하는 경우에는 시설자금이나 운영자금에 대한 것으로 한정하고 경상경비는 보조하지 못하도록 하고 있음 • 직접적인 반대급부 없이 교부된다는 점에서 '증여'와 비슷하지만, 교부받은 재원을 목적 범위에서 사용해야 함
출자	<ul style="list-style-type: none"> • 자본의 전부 또는 일부를 현금이나 현물의 형태로 제공하는 것을 의미함 • 출자하는 주체가 출자에 따른 권리를 취득하는 행위이기 때문에 법률의 근거가 없어도 예산만 확보 되면 출자가 가능함 • 일반적으로 공기업 등을 설립할 때 주로 활용함
출연	<ul style="list-style-type: none"> • 일반적으로 자기의 의사에 따라 금전을 지급하는 등 자신은 재산상 손실을 입고 상대방은 재산을 증가시키는 일을 의미함(일상생활에서의 '기부행위'와 동일 개념) • 출연에 관한 일반적인 근거 규정은 「국가재정법」이며, 보조금과 달리 반드시 법률에 근거가 있어야만 출연할 수 있음 • 사용 용도를 지정하지 않은 채 포괄적으로 지원 가능함 • 집행 잔액에 대한 사후정산과 반환 절차가 없음 • 직접적인 반대급부 없이 교부된다는 점에서 '증여'와 비슷하지만, 교부받은 재원을 목적 범위에서 사용해야 함
용자	<ul style="list-style-type: none"> • 민간이 행하는 사업 중 공익성이 크고 적극적으로 장려해야 할 필요가 있는 경우에 정부가 재정자금 등을 재원으로 하여 민간 금융회사보다 낮은 이자율로 자금을 융통하는 것을 의미함 • 개별 법률에 반드시 근거가 필요한 것은 아니나 기금 설치가 필요한 경우에는 법률적 근거가 필요함 • 사법상의 행위로 용자 시 추후 원리금을 상환받지 못하는 경우에도 민사절차에 따라 처리하게 되고 결손처분도 쉽지 않기 때문에 법률에서 면제에 관한 규정을 두는 경우도 있음 • 특혜의 소지가 있기 때문에 사업의 공익성에 대한 검토가 필요하며, 시장경제 질서를 해치지 않도록 해야 함

자료: 「보조금 관리에 관한 법률」, 「국가재정법」, 「상법」을 참조하여 저자 작성

〈표 III-10〉 재정지출 및 조세지출 간의 선택기준

구분	재정지출	조세지출
수혜자	<ul style="list-style-type: none"> • 세금부담과 무관한 경우 • 취약계층 중심인 경우 • 수혜자의 선택이 없는 경우 • 특정 수혜자만 혜택을 주고 싶은 경우 	<ul style="list-style-type: none"> • 세금부담이 있는 수혜자 • 일반 계층 중심(혜택이 고소득자에게 집중되는 문제는 없는지 판단) • 시장이 존재하여 수혜자의 자유로운 선택이 필요한 경우 • 일정 기준을 충족하면 혜택을 주는 경우(다수 지원 목적)
보조대상	<ul style="list-style-type: none"> • 보조대상이 다양하여 보조수준이 달라야 하는 경우 • 가격탄력성이 낮은 경우(생필품, 필수비용인 경우 등) 	<ul style="list-style-type: none"> • 보조대상이 단순하여 일률적 비율적용이 가능한 경우 • 가격탄력성이 높은 경우(퇴직자축, 건강보험 등)
보조수준	<ul style="list-style-type: none"> • 보조수준이 높은 경우 • 취약계층에 더 높은 보조율을 적용하고 싶은 경우 	<ul style="list-style-type: none"> • 보조수준이 높지 않은 경우 • 효율적인 대상에 더 높은 보조를 하고 싶은 경우
지원기간	<ul style="list-style-type: none"> • 일시적, 한시적 지원(시범사업 성격이거나, 지속 여부 불투명한 사업 등) 	<ul style="list-style-type: none"> • 중장기적·항구적 지원(예측가능성, 안정성이 필요한 경우)
지원시점	<ul style="list-style-type: none"> • 초기, 사전적 지원에 적합 	<ul style="list-style-type: none"> • 초기 이후 지원에 적합
행정집행	<ul style="list-style-type: none"> • 집행점검, 결과확인 등이 필요하여 행정비용이 많이 소요되는 경우 • 적합한 대상자 선정 등에 순응비용이 많이 소요되는 경우 • 집행부서와의 밀착성으로 부정의 소지가 적은 경우 	<ul style="list-style-type: none"> • 재정지출 시 관여기관, 인원, 선정 절차 등이 매우 어려울 경우 • 적합한 대상자 선정 필요성이 낮은 경우 • 집행부서와의 밀착성으로 부정의 소지가 있는 경우
부작용 가능성	<ul style="list-style-type: none"> • 과다소비, 부정사용 가능성이 높은 경우 • 사후적으로 수혜가 아닌 부담이 될 가능성이 낮은 경우 • 지원한도를 통제할 필요성이 있는 경우 	<ul style="list-style-type: none"> • 과다소비, 부정사용 가능성이 낮은 경우 • 사후적으로 수혜가 아닌 부담이 될 가능성이 높은 경우 • 소규모 지원으로 정부 재정에 영향이 적은 경우

자료: 류덕현·박기백, 『재정지출과 조세지출간의 최적 활용방안 연구』, 한국재정학회, 2012.

- 이하에서는 사업별로 지원방식의 적절성과 사업지원 형태의 적절성을 심층적으로 분석하기 위하여 다음과 같은 기준 및 방식을 활용함
 - 류덕현·박기백(2012)³⁶에서 제시한 적합 정책수단의 판단기준을 개별 사업에 적용하여 지원방식의 적절성에 대하여 분석함
 - 류덕현·박기백(2012)에서는 재정지출과 조세지출 방식 중에서 어떤 것이 보다 타당한지 분석을 위한 선택기준을 수혜자, 보조대상, 보조수준, 지원기간, 지원시점, 행정집행 및 부작용 가능성의 범주로 나누어 제시하고 있으며 이를 <표 III-10>에서 정리함
 - 신사업창업사관학교, 희망리턴패키지(경영개선지원, 원스톱폐업지원), 희망리턴패키지(재취업 및 재창업 지원)에 대하여 앞서 언급한 범주와 해당 범주의 각 요소를 정성적으로 분석함으로써 개별 사업 단위에서 기존의 정책수단과 지원방식이 적합한지 판단함
 - 개별 사업에서 제공하고 있는 세부 사업의 지원 형태를 사업 목표, 효과성, 효율성 등을 고려하여 분석하여 적절성을 판단하고 보완할 수 있는 사항에 대하여 논의함

가) 신사업창업사관학교

- 앞서 논의한 재정지원과 조세지원의 장단점을 고려할 때 창업 준비 및 창업 단계에서는 재정지원 및 금융지원 방식이, 창업 이후 단계에는 조세지원 방식이 가지는 장점이 상대적으로 크다고 판단됨
 - 창업 이전 단계에 있는 예비창업자는 창업 아이템으로 수익을 창출하는 상태가 아니기 때문에 납부할 세액을 경감하는 방식으로 지원하는 조세지원은 적용하기 어려운 측면이 있음
 - 반면 예비창업자에 대한 재정 및 금융지원은 정부의 개입 근거와도 부합하기 때문에 창업 준비 및 창업 단계에는 조세지원에 비해 갖는 장점이 많다고 판단됨
 - 잠재성이 있는 예비창업자임에도 정보 비대칭성이 존재하는 민간 자금조달시장에서 합당한 평가를 받지 못하고 있을 가능성이 있으며 이들에 대한 재정 및 금융지원은 이러한 시장실패를 완화하는 역할을 할 수 있음

36) 류덕현·박기백, 『재정지출과 조세지출간의 최적 활용방안 연구』, 한국재정학회, 2012.

- 또한 창업 준비 단계에서 정보 및 노하우 부족으로 이들의 잠재성이 발휘되지 못하고 있는 경우 정부 재정사업에 의한 교육, 멘토링 등이 효과적일 수 있음
- 창업 이후 단계에서는 기업의 성과 및 행태와 직접적으로 연계할 수 있는 조세지원 방식이 경제적 효율성 측면에서 장점이 클 것으로 평가됨
 - 세액감면 방식의 경우 세액의 일정 비율을 경감하는 제도이므로 수익을 많이 창출하여 납부할 세액이 큰 경우 그 절대적 혜택 수준이 증가하는 특징이 있음
 - 투자, 고용 등에 대한 지원에 주로 활용되는 세액공제 방식의 경우 기업의 긍정적 행태가 이루어진 이후 지원되는 사후적 지원방식이라는 장점이 있음
 - 다만, 창업 이후 안정적 수익이 창출되기까지 일정 시차가 발생할 가능성이 있고, 해당 기간에 자금 조달의 어려움이 있을 수 있는데 이러한 창업 소상공인에 대해서는 금융지원으로 보완하는 것이 바람직할 것임
- 다만, 이는 일반적인 관점에서의 비교일 뿐, 구체적인 정책 목표에 따라 재정, 금융, 조세지원이 적절히 조합되는 것이 필요할 것임

□ 다음으로 본 사업의 구체적인 지원방식에 대해 평가함

- 본 사업은 혁신적인 아이디어를 가진 예비창업자에게 창업 지식, 노하우를 전달하고, 잠재성을 끌어내 '준비된' 창업을 활성화하는 데 목적이 있으므로 교육 및 멘토링이 필수적인 요소이며, 이러한 측면에서 다양한 교육을 제공하는 본 사업의 지원방식은 적절하다고 판단됨
- 특히, 중기부에서도 해당 사업에서 진행되는 교육 품질을 제고하기 위한 다양한 노력을 기울이고 있는 것으로 보여 이러한 방향성에 대해서는 긍정적으로 평가됨
 - 창업자 선발 및 지원 프로그램 운영에 대해 주관기관이 자율적으로 차별화된 교육 운영 체계를 설계하도록 허용함
 - 체험점포 외 주관기관이 보유하고 있는 시설을 적극 활용토록 하고, 사업모델 고도화, 피보팅(Pivoting) 등 특화 프로그램과의 연계도 장려함
- 다만, 이러한 노력이 실제 교육 품질의 제고 및 수혜기업의 만족도로 이어졌는지에 대해서는 별도로 검토할 필요가 있음
 - 사업운영 방식의 적절성 파트에서는 교육 강사 및 교육 내용에 대한 추가적인 검토를 수행함

- 사업화 지원에 있어서는 보조금 방식과 융자 방식이 병행되고 있으나 최근 보조금 최대지원 한도는 인상되고 자부담 비율은 낮아지는 경향이 관측되고 있음
- 2018년에는 최대 2천만원을 자부담 비율 50%의 조건으로 지원받을 수 있었으나, 2022년에는 최대 3천만원을 현금 자부담 비율을 20% 이내로 완화하고, 30% 이상은 현물 매칭이 가능하도록 하여 창업자의 부담을 완화하였음
 - 고용 인력의 인건비, 사무실 임차료, 보유 기자재 등으로 매칭 가능
- 2023년에는 최대 4천만원을 자부담이 전혀 없는 조건으로 지원받을 수 있도록 제도를 변경함
- 또한 2022년에는 수료생 대상 현장 의견을 바탕으로 사업화 자금으로 인정되는 범위(세부항목별)를 확대하여 수혜자들이 더 많은 혜택을 받을 수 있도록 변경하였음
- 사업화 자금을 지원받을 수 있는 기간도 2018년 협약일로부터 120일에서 2020년 150일, 2022년 180일로 지속적으로 확대함

〈표 III-11〉 신사업창업사관학교 연도별 사업 지원체계 변화

구분	2018년	2019년	2020년	2021년	2022년	2023년
이론 창업 교육	기본공통, 일반경영, 업종전문 등 최대 4주(150시간)		+선발 시 과밀업종 제한 +온라인 특화 교육 40시간 편성	온·오프라인 2-TRACK 운영	창업수준·형태별로 인큐(풀타임) / 액셀(파트타임) 세분화 (최대 60시간 이내)	창업아카데미, 피칭대회 등 (월 1회) 운영
경영 체험 교육	최대 16주 체험, 실습비 지원 (최대 1백만원)		최대 16주 체험, 실습비 지원 (최대 1백만원)	최대 12주 체험, 온·오프 2-TRACK 운영, 실습비 지원 (최대 1백만원)	최대 12주 체험 창업수준·형태별로 공간형/비공간형 세분화	최대 6~24개월 보육공간 이용 창업준비금 지원 (최대 5백만원)
사업화 지원	협약일로부터 120일 최대 2천만원 (자부담 50%)	협약일로부터 120일 최대 2천만원 (자부담 50%) + 심사를 통해 차등 지원 * 매장 모델링에 한해 국고 70% 지원	협약일로부터 150일 최대 2천만원(자부담 50%)		협약일로부터 180일 최대 3천만원 (자부담 50% (현금 20%, 현물 30%))	협약일로부터 180일 최대 4천만원 (자부담 없음)

자료: 연도별 신사업창업사관학교 모집공고를 참고하여 저자 작성

- 전반적으로 사업화 자금의 직접 지원을 확대해온 제도 변화는 긍정적으로 평가하기 어렵다고 판단됨
 - 직접적인 자금 지원은 정부 지원 방식 중 가장 큰 비용을 유발하는 지원 형태이므로, 이러한 제도 변화는 본 사업을 통해 지원하고 있는 예비창업자의 창업 아이템이 국가 차원에서 장려할 만한 강한 근거가 있는 경우에만 정당화될 수 있음
 - 해당 명제가 성립하기 위해서는 우선적으로, 본 사업을 통해 혁신성 있는 아이템을 가진 잠재성이 높은 예비창업자가 적절하게 선정되어야 함
 - 또한 정부 개입이 없을 경우 이들이 창업을 하지 않거나, 노하우 부족, 자금조달의 어려움 등으로 성공적인 창업으로 이어지지 못해야 할 것임
 - 마지막으로 이들의 창업 이후 경제 활성화, 소비자 후생 증대, 기타 소상공인에 대한 긍정적 외부효과 유발 등의 결과가 나타나야 함
 - 따라서 보조금 지원 대상은 철저한 평가를 통해 선별적으로 선정되는 것이 바람직하며, 과도한 지원이 이루어지지 않도록 제도를 운영할 필요가 있음
 - 혁신성이 특별히 크지 않아 정부 지원 필요성이 부분적으로만 인정되는 경우에는 교육, 멘토링, 금융 지원 위주로 지원하는 것을 고려해볼 수 있음
 - 수혜대상에 지급되는 보조금이 전체 사업예산 중 상당한 비중을 차지하고 있다는 점을 고려하면, 보조금 지급을 축소함으로써 재정지출을 효율화하는 효과도 기대할 수 있을 것으로 보임

- 다만, 이러한 제도 변화가 도입된 지 충분한 시간이 경과하지 않은 점을 고려할 때 제도를 단기적으로 유지하되 향후 엄밀한 평가를 통해 제도 개선방안을 모색하려는 노력이 요구됨
 - 국가 전체적으로 장려할 만한 혁신적인 창업 아이템을 지원하는 본 사업의 취지에 맞게 혁신성이 높은 창업 아이템이 적절히 선정되고 있다면 최근의 제도 변화가 정당화될 수 있을 것임
 - 실제로 제도 변화 이후 긍정적으로 해석할 수 있는 초기 결과들이 일부 관측되고 있는 것으로 나타남
 - 중기부 협조자료에 따르면 2022년 사업화지원금 최대 지원한도 금액이 2천만원에서 3천만원으로 인상된 이후 1인당 평균 사업화 자금 지원금액은 오히려 감소

(2021년 1,940만원 → 2022년 1,850만원)한 것으로 나타나 창업 아이템별 심사를 통해 자금이 차등 지급되고 있는 것을 확인할 수 있음

- 또한 자부담률 폐지로 인해 사업 경쟁률이 상승(2022년 2.7:1 → 2023년 5.7:1)하여 잠재성이 있는 예비창업자를 발굴할 수 있는 가능성이 제고된 것으로 나타남

○ 다만, 제도 변화 이후 더 큰 금액을 낮은 자부담으로 지원받은 수혜기업들의 성과 등에 대한 충분한 평가가 이루어지지 못했으므로 향후 엄밀한 분석을 통해 제도개선 여부를 결정할 필요가 있음

- 실제로 본 연구의 실증분석 결과, 사업화 자금을 더 많이 지원받은 수혜기업의 생존율 등의 성과가 추가로 개선되는 효과는 명확하지 않은 것으로 나타남³⁷⁾
- 향후 평가에서 자부담을 폐지하고 사업화 자금 지원한도를 상향한 최근 제도 변화의 성과가 부정적으로 나타날 경우 자부담 비율을 재도입하여 위험부담 행위에 대한 책임 일부를 창업자에게 귀속되도록 하거나 정부 지원자금의 금액 한도를 축소하는 방안을 고려할 필요

나) 희망리턴패키지

① 희망리턴패키지: 경영개선지원 및 원스톱 폐업지원

□ 류덕현·박기백(2012)에서 제시한 기준인 <표 III-10>을 희망리턴패키지의 경영개선지원과 원스톱 폐업지원에 적용해보면 다음과 같은 이유로 재정지출의 방식이 조세지출의 방식에 비하여 상대적으로 타당하다고 판단할 수 있음

- 희망리턴패키지의 경영·폐업지원의 수혜자는 경영위기의 소상공인이며, 이들의 경제 활동에서는 세금부담이 발생할 가능성이 낮으며, 소상공인에서의 취약계층에 해당한다고 볼 수 있기 때문에, 재정지출의 방식이 상대적으로 타당하다고 볼 수 있음
 - 경영위기 상태에 놓인 소상공인의 경우 사업수입이 적자 또는 매우 낮기 때문에 현재 상태에서의 경제활동으로 인하여 지불해야 하는 세금이 거의 없을 가능성이 높음
- 보조대상의 관점에서 소상공인의 경영위기 수준에 따른 보조수준이 다르게 적용되고 있는 구조이기 때문에 재정지출의 방식이 보다 적합하다고 볼 수 있음

37) 다만 해당 분석의 경우 과거 최대 한도가 2천만원일 때의 금액 차등 효과를 살펴본 것이므로 해석에 유의할 필요가 있음

- 경영위기 상태에 따라 경영개선 교육, 경영개선 사업화 지원, 폐업 지원으로 나누어 보조하기 때문에 조세지출 방식으로는 해당 지원이 효율적이지 않을 가능성이 높음
- 보조수준의 관점에서는 경영진단을 통하여 경영위기 정도가 높을수록 보다 다양하고 높은 수준의 지원을 제공하는 것으로 설정되어 있기 때문에 재정지원의 방식이 타당하다고 보임
 - 예를 들어, 경영위기 상태가 다소 심각한 경우 경영개선 사업화 지원트랙을 통하여 심화교육, 컨설팅, 사업화 자금 지원 등이 보조되지만 그렇지 않을 경우에는 기본적인 경영개선 교육을 제공함
- 지원기간의 경우 경영위기의 소상공인을 대상으로 비교적 단기적이고 일시적인 지원을 제공하기 때문에 재정지출의 방식으로 지원하는 것이 보다 적합함
- 지원시점의 관점에서는 경영위기 소상공인의 경영개선이나 폐업의 초기 또는 사전적으로 지원을 제공하므로 재정지원의 방식이 보다 적합하다고 볼 수 있음
 - 해당 사업의 주요 보조인 경영개선을 위한 교육 및 사업화 지원과 폐업 지원은 소상공인이 처한 상황에 대한 사전적 또는 초기 지원의 성격이 강함
- 행정집행의 관점에서 경영위기 소상공인의 개별 원인이 이질적이고 이에 따른 혜택을 상이하게 제공하기 때문에 집행점검, 결과확인 등이 필수적이고, 적합한 대상자 선정을 위한 순응비용이 크기 때문에 재정지출의 방식이 적합함
- 부작용의 가능성 관점에서는 해당 사업의 혜택이 사후적으로도 부담이 될 가능성은 매우 낮으며, 경영·폐업지원 혜택의 지원한도가 없을 경우 수혜 소상공인의 부정사용의 가능성이 높아지므로 지원한도를 통제할 필요성이 있기에 재정지출의 방식이 타당하다고 판단할 수 있음
 - 해당 사업의 주요 보조인 경영개선을 위한 교육 및 사업화 지원과 폐업 지원이 대부분 교육 또는 행정·법률서비스 보조에 치우쳐져 있어 사후적으로 부담될 가능성은 낮음
 - 사업화 자금 지원의 경우에도 융자형식이 아닌 보조금 형식이기 때문에 사후적으로 부담될 요소는 낮다고 볼 수 있으나 지원한도가 없을 경우 수혜 소상공인의 부정사용 가능성이 높아질 수 있기에 지원한도 통제 및 관련 제도 장치를 보다 자유롭게 설정할 수 있는 재정지원 방식이 보다 적합함

〈표 III-12〉 정책수단의 적절성(희망리턴패키지(경영개선지원, 원스톱 폐업지원))

구분	적합정책수단	근거
수혜자	재정지출	<ul style="list-style-type: none"> • 경영위기 소상공인을 대상으로 하기 때문에 세금부담과 관련이 적음 • 경영위기 소상공인은 소상공인 중 취약계층으로 볼 수 있음 • 경영위기 소상공인으로 수혜자가 특정됨
보조대상	재정지출	<ul style="list-style-type: none"> • 소상공인의 경영위기 수준에 따라 보조수준이 이질적임
보조수준	재정지출	<ul style="list-style-type: none"> • 경영진단을 통하여 경영위기 정도가 높을수록 보다 다양하고 높은 수준의 지원을 제공하는 것으로 설정되어 있음
지원기간	재정지출	<ul style="list-style-type: none"> • 경영위기 탈출 또는 성공적이고 신속한 폐업이라는 단발적인 목표를 위한 지원이기 때문에 이를 위한 경영위기 소상공인에 대한 지원도 단기적이고 일시적으로 이루어짐
지원시점	재정지출	<ul style="list-style-type: none"> • 경영위기 탈출 및 폐업 절차의 지원은 사전적 및 초기 지원의 성격 가짐
행정집행	재정지출	<ul style="list-style-type: none"> • 경영위기 소상공인의 원인이 이질적이며, 이에 따라 맞춤 지원을 제공 • 적합한 대상자 선정을 위한 과정이 복잡하여 순응비용이 높음 • 다양한 보조는 결국 사업의 집행점검, 결과확인 등이 필수적임
부작용 가능성	재정지출	<ul style="list-style-type: none"> • 지원사업의 성격상 사후적으로 부담될 요소는 매우 낮음 • 사업화 자금 지원의 경우 지원한도를 통제하여 부정사용 등의 부작용 발생 가능성을 낮출 필요성이 있음

자료: 저자 작성

□ 다음으로 희망리턴패키지의 경영개선지원사업과 원스톱 폐업지원사업의 구체적인 지원 형태에 대해 평가함

- 경영개선지원사업은 사업목적과 사업내용을 고려하였을 때 비교적 적절한 지원 형태를 채택한 것으로 평가되나, 중장기적으로 민간의 보다 적극적인 참여 유도를 위한 방식 또한 고려해볼 수 있음
 - 전담기관(소상공인시장진흥공단)이 수행기관에 교육 및 컨설팅에 대한 비용을 지불할 때 소상공인과의 성장 및 수익에 연계된 형식을 고려해볼 수 있음
- 원스톱 폐업지원사업은 사업목적과 사업내용에 부합하는 적절한 지원형태로 운영되고 있음
 - 다만 사업정리 컨설팅 이전에 복잡한 정보를 제공하는 교육의 형태를 먼저 제공하고 컨설팅 부분을 축소하여 선택하는 것이 보다 효율적일 수 있음

□ 희망리턴패키지의 경영개선지원사업은 경영위기 소상공인을 대상으로 폐업 예방 및 경영정상화를 목적으로 하고 있으며, 보다 맞춤형 지원을 제공하기 위하여 경영위기의 수준을 파악하는 경영진단의 서비스를 지원하는 것은 적절하다고 판단됨

- 전문가를 통한 경영진단은 한정된 자원을 효율적으로 분배하기에 바람직하다고 볼 수 있음
 - 경영진단에는 분야별 전문가의 현장방문도 포함시켜 보다 정확한 진단을 도모
 - 경영진단에 따라 경영개선 교육, 경영개선사업화, 폐업지원의 세부 지원사업으로 집단을 나누어 연계³⁸⁾
- 하지만 이러한 전문가 경영진단이 경영위기의 수준을 올바르게 평가하고 적절한 세부 지원을 받게 되었는지에 대해서는 별도로 검토할 필요가 있음
 - 이는 폐업해야 할 기업의 준비기업화 또는 폐업하지 말아야 할 기업을 폐업시키는 분류 오류로 인한 경제적 비효율이 발생할 수 있는 것에 기인함
 - 따라서 사업운영방식의 적절성 평가에서 경영진단의 과정, 전문가의 질적 수준과 평가의 일관성, 경영진단에 대한 모니터링 및 환류체계 등에 대해 살펴볼 예정임
- 경영개선지원사업의 경영개선 교육은 경영진단에 의하여 경영위기 수준이 비교적 낮은 소상공인을 대상으로 실시하는 기업 운영에 필요한 기본적인 경영교육을 실시하고 있어, 기존에 '준비되지 못한' 창업으로 인하여 발생한 경영위기를 벗어나기 위한 목적에 맞추어 다양한 교육으로 구성되어 있으므로, 해당 지원형태는 적절하다고 판단됨
- 사업체의 '준비된' 운영을 위하여 시장파악, 마케팅, 재무 및 회계 등의 기본적인 경영 소양을 갖추기 위한 교육을 지원하고 있으므로 세부 사업의 목적에 부합하는 지원을 제공하고 있는 것으로 파악됨
 - 사업체를 운영함에 있어 필수적이면서 바로 적용 가능한 경영교육을 30시간 코스로 제공하고 있으며 80% 이상 수강 시 수료한 것으로 인정됨
 - 경영교육과 관련하여 교육 주제 및 구성 요소는 정해져 있으나 세부 운영과 관련하여 주관기관에서 자율적으로 운영하도록 되어 있음
 - 이에 따라 사업운영방식의 적절성 평가에서 세부 교육의 과정, 강사 및 전문가의 질적 수준, 주관기관별 교육의 일관성, 모니터링 및 환류체계 등에 대해 살펴볼 예정임

38) 폐업지원의 경우 원스톱 폐업지원으로 연계가 되기 때문에, 원스톱 폐업지원의 사업지원 방식에서 다를 예정

- 경영개선지원사업의 경영개선사업화에서는 보다 급진적인 경영개선이 필요한 소상공인을 대상으로 경영개선 교육에서 제공하는 기본적인 경영교육을 넘어서는 심화교육과 이행전략 도출 및 컨설팅, 사업화 보조금 지원으로 기업의 경영개선과 관련하여 취할 수 있는 모든 방식을 제공하여 폐업 방지 및 빠른 경영 정상화를 꾀함
 - 경영개선사업화에서 제공하는 심화교육과 컨설팅은 앞서 경영개선 교육에 비하여 참여자의 사업과 관련된 특성과 니즈를 반영한 지원으로 구성되어 신속한 경영위기 소상공인의 정상화 목표에 적절한 사업지원의 방식이라 볼 수 있음
 - 경영개선사업화에서 제공하는 심화교육(10시간 이상)에서는 참여자의 수요를 바탕으로 지원사업 운영교육, 업종·아이템별 맞춤형 교육, 선배기업 경영체험 등으로 나눌 수 있음
 - 컨설팅과 관련하여 성공 소상공인 ‘선배멘토’와 이행전략 도출을 위한 ‘전담멘토’가 참여자를 위한 특화 멘토링은 4~6회 제공하도록 사업이 구성되어 있음
 - 교육과 컨설팅을 통한 경영개선 전략수립의 이행과 사업화를 위하여 최대 2천만원을 자부담 비율 50%의 조건으로 지원받을 수 있어, 단순히 교육 및 컨설팅에서 끝나는 것이 아니라 실무로 직접 연계가 가능한 구성으로 지원의 종합적인 연계방식이 적절한 것으로 파악됨
 - 교육을 이수한 소상공인만 사업비 지원을 받을 수 있음
 - 지원금의 사용 목적이 인증·평가, 매장 모델링, 브랜드 개발, 제품개선, 마케팅 홍보, 스마트·디지털, 온라인 판로인 경우에만 정부지원금을 사용할 수 있음
 - 추가적으로 고용 인력의 인건비, 사업장 임차료, 시설·설비, 재료비 등으로 자기부담금의 현물 매칭 가능
 - 교육과 컨설팅을 제공하는 기관과 소상공인의 이해관계를 일치시키기 위하여 소상공인의 추후 실적에 따라 교육 및 컨설팅 서비스의 비용이 다르게 되는 구조를 고려해 볼 수 있음
- 경영개선지원사업의 폐업지원은 희망리턴패키지의 원스톱 폐업지원과 연계가 되어 진행되기 때문에 원스톱 폐업지원에서 논의함
 - 희망리턴패키지의 원스톱 폐업지원사업은 경영위기 소상공인을 대상으로 신속하고 효율적인 폐업을 목적으로 하고 있으며, 폐업과 관련된 여러 요소를 나누어 자문과 보조

- 금 형식으로 지원하고 있어 적절하다고 평가됨
- 사업정리 컨설팅, 법률자문, 채무조정, 점포철거와 관련하여 지원을 제공하고 있음
 - 점포철거 지원의 경우 평당 13만원 이내로 최대 250만원의 한도로 비용지원을 시행 중임
 - 맞춤형 지원을 위하여 사업정리 컨설팅의 경우 폐업예정 소상공인과 폐업 소상공인으로 나누어 상이한 혜택을 제공함
 - 재기전략, 부동산과 관련된 컨설팅은 폐업한 소상공인은 혜택을 받을 수 없음
- 원스톱 폐업지원사업의 사업정리 컨설팅은 분야별 전문가를 통한 폐업에 관련한 주요한 요소에 대하여 자문 서비스를 제공하고 있기에 지원형태가 적절하다고 평가되나 개선의 여지가 존재함
- 컨설팅 분야는 크게 재기전략, 세무, 부동산, 심리, 직무·직능으로 나누어 자문 지원을 실시하고 있으며, 이는 주로 폐업에 관한 절차와 빈번하게 발생할 수 있는 애로사항에 관한 부분을 다루고 있음
 - 재기전략에서는 폐업 절차, 신고사항 집기·시설 처분 등에 대한 정보를 제공함
 - 세무에서는 폐업 세무신고 및 절세방안, 폐업관련 세금 신고대행 등을 지원함
 - 부동산에서는 권리금·보증금 보호, 사업장 양수도, 자산 매각 및 원상회복 등에 대한 정보를 제공함
 - 심리에서는 폐업 트라우마 극복, 자신감 회복 등의 심리 상담 서비스를 지원함
 - 직무·직능에서는 직업탐색 및 직업정보와 관련한 정보를 제공함
 - 다만 보다 효율적인 절차를 위하여 정보 제공 관련된 부분의 교육을 먼저 제공한 후에 참여자가 선택한 분야에 대한 컨설팅을 받는 것을 생각해볼 수 있음
 - 2023년 기준 위의 5개의 지원 분야 중 3개에 대하여 전문가로부터 1:1 컨설팅을 지원받을 수 있음
 - 기본적인 폐업 절차 및 업종과 무관하게 시행해야 하는 절차들에 대한 교육을 다수를 대상으로 먼저 실시하고, 이후 선택한 지원 분야에 대하여 자문을 받는 방식을 고려해볼 수 있음
 - 전반적인 폐업 절차에 대한 교육이 우선적으로 실시되면 재기전략, 부동산, 세무, 심리 등의 일부 세부 지원 항목을 생략할 수 있으며, 이에 따라 사업정리 컨설팅의 지원 분야의 수를 축소(1~2개)하여도 비슷한 효과를 이끌어낼 수 있을 것임

- 원스톱 폐업지원사업의 법률자문 지원은 전담 변호사를 통하여 임대차, 신용, 노무, 가맹, 세무 등에 대한 법률 자문을 제공하고 있으며 다른 방식의 지원을 고려하기 어렵기에 해당 지원형태가 타당하다고 볼 수 있음
 - 다만 사업정리 컨설팅과 중복 가능성이 있으며 이와 관련한 자세한 내용은 사업운영방식의 적절성에서 추후 다룰 예정임
- 원스톱 폐업지원사업의 채무조정 신청지원은 개인파산·개인회생 소송대리 및 신용회복위원회 등 연계를 통한 상담 및 솔루션을 제공하고 있으며 채무와 관련하여 발생할 수 있는 주요한 문제에 대하여 변호사 지원, 채무조정 절차 비용 지원, 상담지원 등의 다양한 방식을 통하여 종합적으로 제공하고 있어 적절하다고 평가됨
 - 채무의 경우 폐업 소상공인이 추후 경제활동에 참여하려고 할 때 가장 큰 부담이 되기 때문에 채무조정에 필요한 정보·비용·각종 애로사항에 대한 부분을 해결하기 위한 가장 직접적인 방식을 취하고 있어 지원방식은 적절하다고 평가됨
- 원스톱 폐업지원사업의 점포철거 지원은 점포철거 및 원상복구 비용의 250만원 한도 내에서 지원하며, 사업장의 특성을 고려하여 철거업체 선정은 소상공인에게 선택하도록 하고 있기에 적절하다고 평가됨

② 희망리턴패키지: 재창업 및 재취업지원

- 재정지원과 조세지원 방식 중 재창업 준비 및 창업 단계에서는 재정지원 및 금융지원 방식을 중심으로, 재창업 이후 단계에는 조세지원 방식을 중심으로 이루어지는 것이 적절하다고 판단됨
 - 이와 관련한 논의는 앞의 신사업창업사관학교에 대한 평가 결과를 참조
- 취업에 대한 지원의 경우 상대적으로 다양한 지원 방식을 고려해볼 수 있으며 재정지원 방식이 갖는 특별한 장점은 없는 것으로 평가됨
 - 고용에 대한 지원은 노동 수요와 공급 양 측면에서 이루어질 수 있으며, 각각에 대해 조세지원과 재정지원 방식을 고려해볼 수 있음
 - 노동 수요와 공급에 대한 지원은 어느 한 쪽이 우월하다기보다는 상호 보완되는 측

면이 강하므로 병행하는 것이 바람직할 것으로 판단됨

- 본 사업과 관련된 노동 공급 측면에서의 지원 중에서는 조세지원 방식이 갖는 장점이 더 클 수 있음
 - 창업의 경우 창업 후 이익이 단기간 내에 창출되어 납부할 세액이 발생한다는 보장이 없는 반면, 취업이 이루어지면 일정한 소득이 발생하므로 조세지원을 통한 유인 체계가 작동할 가능성이 높음
 - 물론 우리나라의 높은 소득세 면세자 비중을 고려할 때 취업에 대한 조세지원 적용 전에 이미 소득세액이 없거나 매우 낮을 가능성도 존재하지만 납세자들이 이를 사전에 인지하는 것은 어려움
 - 즉, 취업을 유도하기 위한 노동 공급 측면에서의 지원의 경우 조세지원이 갖는 일반적인 장점을 공유하면서도 유인체계가 작동할 가능성이 크기 때문에 적절한 지원수단이라고 판단됨
- 다만, 취업을 준비하기 위한 교육 프로그램, 각종 노하우 전수 및 컨설팅, 노동 수요 측면과 연계한 프로그램 수행 등 취업 준비 단계에서의 지원 및 노동시장 미스매치의 완화 측면에서는 재정사업이 가지는 장점도 존재함
- 또한 본 사업의 직접적 자금 지원은 전직장려수당이 최대 100만원 수준으로 그 규모가 크지 않다는 점을 고려하면 본 사업의 지원방식의 전면적인 수정 필요성은 크지 않다고 보임

□ 다음으로 본 사업의 구체적인 지원방식에 대해 평가함

□ 먼저 재창업 지원의 경우 전반적인 지원방식은 적절하다고 평가하나, 국가의 지원 필요성이 높은 재창업 아이টে에 우선적으로 사업화 보조금을 지급하는 것을 고려하면 좋을 것으로 판단됨

- 혁신성, 경쟁력이 높은 재창업에 우선적으로 보조금을 지원하되, 상대적으로 지원 필요성이 크지 않은 아이টে의 경우에는 멘토링, 금융 지원을 우선적으로 고려하는 것이 바람직할 것으로 판단됨

□ 재취업 지원 사업의 경우 교육, 상담, 수당지급, 취업처 연계 등의 방식으로 취업을 지원하고 있으며, 이는 전반적으로 적절하다고 평가됨

- 다만, 뒤에서 지적하는 바와 같이 취업수당의 경우 고용부 국민취업지원제도와 중복의 소지가 있어 이에 대해서는 제도적으로 보완할 필요가 있음

4) 여타 사업과의 중복성

가) 신사업창업사관학교

- 본 사업은 예비창업자의 전주기별 맞춤형 지원을 통한 준비된 창업을 유도하기 위한 재정사업으로, 이와 유사한 성격을 가진 창업지원 사업이 다수 존재하는 것으로 파악됨
 - 중기부와 창업진흥원에서 운용 중인 “K-Startup”의 2023년 창업지원사업(예비창업자와 창업기업 대상 사업) 중 “사업화”를 지원하는 사업은 총 45개로 나타남
 - 이 중 중기부 사업이 17개로 가장 많았으며, 문체부 사업이 13개, 농림부 5개, 과기부 3개, 환경부 2개 순
 - 총 45개 사업 중 명시적으로 예비창업자를 지원대상으로 포함하고 있는 사업은 총 19개이며 사업별 개요는 <표 III-15>에 제시됨
 - 재창업에 대한 지원 사업도 포함
- 특히, 본 사업에서는 지원 제외 대상으로 여타 창업사업화 지원사업을 ‘수행 중인 자’로 명시하고 있어 시차를 두는 경우 수혜자 입장에서 중복 수혜가 가능할 것으로 판단되므로 이에 대한 제도적 개선이 이루어질 필요가 있음
 - 본 사업의 제외 대상 항목 7: 중소벤처기업부 및 타 중앙부처에서 예비창업자를 대상으로 하는 창업사업화 지원사업을 수행 중인 자
 - 창업사업화 지원사업이란 예비창업자를 대상으로 창업(사업자등록)을 전제로 창업아이템의 사업화를 위한 시제품 제작비, 마케팅비 등 사업화에 소요되는 자금을 패키지로 지원하는 사업
 - 한 번 사업화지원의 수혜를 받은 경우라고 할지라도 다른 혁신적인 창업 아이템을 가지고 사업에 참여하는 경우도 존재할 수 있으나, 직접적 자금을 지원하는 본 사업의 특성을 고려할 때 형평성 차원에서 수혜를 제한하는 것이 바람직할 것으로 판단됨
 - 자부담률이 없거나 낮은 조건으로 사업화 자금을 지원받는 상황에서 중복 수혜를

허용할 경우, 정부 지원사업에 대해 인지하고 있는 일부 예비창업자의 무분별한 창업행위 및 ‘정부지원 쇼핑’ 행태가 나타날 가능성이 있음

- 또한 지자체 사업의 경우 시차를 둔 중복 수혜뿐 아니라 동시 중복 수혜도 일부 가능할 것으로 보여 이에 대해서는 개선이 필요할 것으로 판단됨
 - 지자체 사업에서 중앙부처 창업 지원 사업을 수행 중인 자를 지원 제외 대상으로 별도로 명시하지 않는 경우 동시 중복 수혜가 가능함

- 또한 예비창업자가 파편화된 다수의 재정사업의 내용을 모두 파악하기 어렵고 정부와 예비창업자 입장에서 가장 효율적인 매칭(matching)이 이루어지기 어려워서 발생하는 비용도 크다고 판단됨
 - 예비창업자는 정부가 어떠한 지원을 어떠한 사업을 통해서 하고 있는지 파악하는 것조차 어려울 것으로 예상됨
 - 앞서 소개한 “K-Startup” 플랫폼을 통해 전반적인 정부 지원 사업에 대해 검색할 수 있으나, 역설적으로 이러한 플랫폼이 필요하다는 사실이 현재 지원 체계의 비효율성을 나타낸다고 볼 수 있음
 - 정부 입장에서도 A사업을 통해 지원하는 것이 더 적절한 지원자가 복잡한 지원사업 구성으로 인해 B사업을 신청하여 지원받을 경우 사업의 효과가 저해될 가능성이 있음

- 특히 중기부 사업인 “예비창업패키지”의 경우 지원 대상, 지원내용 등에서 본 사업과 유사성이 존재하는 것으로 보여 사업 간 차별화, 통합 수행 가능성 등에 대한 검토가 필요할 수 있음
 - 예비창업패키지는 ‘기술창업’을 지원하는 취지의 사업이지만 공예·디자인을 포함해 전(全)기술 분야를 지원한다고 명시되어 있어 신사업창업사관학교의 창업 아이템과 중복될 여지가 존재함
 - 또한 예비창업패키지의 지원 제외 대상 업종은 일반유희주점업(56211), 무도유희주점업(56212), 기타 사행시설 관리 및 운영업(91249)과 그 밖에 앞의 3개 업종에 준하는 업종으로서 중소벤처기업부령으로 정하는 업종으로 설정되어 있어 지원 대상 업종은 오히려 신사업창업사관학교에 비해 넓은 것으로 나타남

〈표 III-13〉 2023년 예비창업패키지 신청분야

신청분야		분야별 설명
일반분야		정보·통신, 전기·전자, 기계·소재(재료), 바이오·의료(생명·식품), 에너지·자원(환경·에너지), 화학(항공·섬유), 공예·디자인 등 소 기술 분야를 지원
특화 분야	여성분야	혁신적인 기술창업 아이디어를 보유한 여성 예비창업자를 지원 * 여성 분야는 '여성'만 신청 가능
	소셜벤처 분야	사회문제 해결을 목표로 혁신기술 또는 비즈니스 모델을 통해 수익을 추구하는 소셜벤처 기업을 창업 하려는 예비창업자를 지원 * 소셜벤처 분야는 창업 후 3개월이 속한 월말(협약기간 이내)까지 '소셜벤처기업' 판별을 충족하지 못할 경우 '실패' 판정

자료: 중소벤처기업부, 「2023년도 예비창업패키지 예비창업자 모집 공고」, 2023.

- 지원내용 역시 최대 1억원(평균 5천만원)의 사업화 자금과 주관기관별 창업프로그램, 전담·전문 멘토링 등 본 사업과 유사한 것으로 판단됨
 - 사업화 자금은 평가 결과에 따라 최대 1억원(평균 5천만원) 자부담 0% 조건으로 차등 지급되며 제품 제작, 지식재산권 취득, 사업모델(BM) 개선 등에 소요되는 비용에 활용할 수 있음
 - 창업프로그램은 주관기관의 강점과 특성을 반영하여 예비창업자를 지원하는 프로그램으로 제공
 - 전담멘토는 6회 필수로 제공되며 창업·경영 전문가를 1:1로 매칭하여 예비창업자 창업활동 전반에 대한 밀착지원 서비스 제공

- 또한 창업중심대학 예비창업자 제도 역시 본 사업과 유사성이 있는 것으로 파악됨
 - 동 제도는 우수한 기술과 비즈니스모델을 보유한 예비창업자를 대상으로 사업화 자금 및 맞춤형 프로그램을 지원해 신속한 성장을 도모하기 위한 목적으로 시행
 - 지원대상은 공고일 기준 신청자 명의의 사업자 등록(개인, 법인)이 없는 자
 - 사업공고일로부터 최근 3년간 폐업한 경험이 있는 자는 폐업한 기업에서 영위한 업종(주업종, 부업종)과 이종업종 제품 및 서비스로 창업할 예정인 경우에 한하여 신청 가능
 - 단, 폐업한 기업에서 영위한 업종과 동종업종 제품 및 서비스로 창업할 예정인 경우에는 폐업 후 3년(부도·파산으로 인한 폐업 시 2년)을 초과한 자에 한하여 참여 가능

- 주요 지원내용은 사업화 자금(최대 1억원, 자부담률 0%)과 예비창업자 맞춤형 지원 프로그램 등이 있음
 - 시제품 제작, 지식재산권 취득, 사업모델(BM) 개선 등에 소요되는 사업화 자금을 예비창업자당 평균 5천만원 내외, 최대 1억원까지 지원
 - 사업화 자금은 선정 평가 결과에 따라 예비창업자의 사업계획서에 작성한 신청금액 범위 내에서 차등 지급되며, 자기부담금은 없음
 - 예비창업자 맞춤형 창업 프로그램으로 교육, 멘토링, 마케팅, 투자유치, 실증, 타기관 및 사업 연계 등을 지원

〈표 III-14〉 창업중심대학 예비창업자 지원내용

① 사업화 자금	+	② 창업프로그램
<ul style="list-style-type: none"> ▪ 창업 아이템, BM 고도화 등 사업화에 소요되는 비용 지원 		<ul style="list-style-type: none"> ▪ 교육, 멘토링, 마케팅, 투자유치, 실증, 기관·기업 연계 등
평가에 따라 차등 배정		창업중심대학별 프로그램 상이

자료: 중소벤처기업부, 「2023년도 예비창업패키지 예비창업자 모집 공고」, 2023.

- 특히, 현재는 이들 사업의 중복 수혜도 가능하게 설계되어 있으므로, 이에 대해서는 제도적으로 보완할 필요가 있음
 - 예비창업패키지와 창업중심대학 예비창업자 제도 모두 신청 제외 대상은 ‘중소벤처기업부 창업 사업화 지원 중 다음의 사업에 선정되어 협약을 체결했던 이력이 있는 자’라고 명시되어 있는데 해당 사업 목록에 신사업창업사관학교는 포함되어 있지 않음
 - 예비창업패키지, 창업중심대학(예비창업자), 초기창업패키지, 창업중심대학(초기 창업기업), 창업성공패키지(청년창업사관학교), 글로벌창업사관학교(사업화), 창업도약패키지, 창업중심대학(도약기창업기업)
 - 또한 앞서 언급한 바와 같이 신사업창업사관학교 지원 제외 대상은 중소벤처기업부 및 타 중앙부처에서 예비창업자를 대상으로 하는 창업사업화 지원사업을 ‘수행 중’인 자로 명시되어 있어 예비창업패키지, 창업중심대학 예비창업자 등 창업사업화 지원사업의 수혜를 받은 이후 신사업창업사관학교 수혜를 받는 것도 가능함
- 요컨대, 이들 유사 사업의 지원 대상을 명확하게 구분하여 사업별 차별성을 제고할 필요가 있으며, 사업화 자금을 지원받는 사업의 중복 수혜는 방지하는 것이 바람직할 것임

- 모집 분야에서 신사업창업사관학교는 생활·서비스의 혁신 아이디어와 고유의 기술·노하우 기반 창업 아이템, 예비창업패키지는 전 기술분야, 창업중심대학 예비창업자는 우수한 기술과 비즈니스 모델로 설정하고 있으나, 지원 대상 경계가 뚜렷하지 않아 중복 수혜 가능성이 높을 것으로 판단됨

〈표 III -15〉 예비창업자 대상 중앙부처 지원사업

부처	사업명	지원대상	지원내용	특징
과학기술 정보통신부	K-Global 액셀러레이터 육성	- 「벤처투자 촉진에 관한 법률」 제 24조에 따라 중소벤처기업부에 등록된 민간창업기업자 (단, 대한민국 국적자가 액셀러레이터 대표) 등	- 사업화 및 기술지원, 멘토링, 네트워킹, 시설지원, 홍보지원 등 글로벌 액셀러레이팅 프로그램 운영 및 글로벌 네트워크 확대, 수행 인력 전문성 강화를 위한 활동 지원 액셀러레이터 역량강화 지원	- ICT 특화 액셀러레이터의 글로벌 역량을 기반으로 스타트업의 해외 진출 지원을 위한 직·간접 투자 및 보육
보건복지부	투자 유치 중개 지원사업 관광벤처사업 공모전	- 보건산업 분야 7년 미만 창업기업 및 예비창업자 - 관광분야 예비창업자, 초기기업(~3년), 성장기업(3~7년) 등	- 국내·외 투자기관, 제약사 등의 니즈를 파악하여 창업기업에 투자 유치 연계 - 사업화 자금, 교육·컨설팅, 협업·네트워킹, 홍보 판로개척 등	- 기업 및 기술개발 현황을 고려한 맞춤형(IR 자료 구성, 기술사업화 전문가·투자자 컨설팅 및 네트워크 제공 등) 투자유치중개 지원 - 관광분야 특화 프로그램 운영 및 관광창업 네트워크 구축 지원
문화체육관광부	스포츠산업 재창업지원사업	- 폐업 경험을 보유한 예비 재창업자 ~3년 미만 재창업기업	- 폐업원인 분석 및 재창업교육, 맞춤형 컨설팅·멘토링, 사업화지원금 제공	- 폐업 경험을 보유한 재창업자 대상으로 스포츠산업분야에 특화된 전문성을 바탕으로 스포츠 창업기업의 생애주기 및 특성에 맞는 맞춤형 보육지원을 통해 재기 지원(자부담금 5% 필수)
고용노동부	사회적기업가 육성사업	- 미창업자 또는 3년 이내 사업자	- 창업공간 및 창업자금 지원*, 담임·전문 멘토링, 네트워킹, 사후관리 프로그램 운영 및 지원 등 * (예비창업팀) 7백만원 일괄 자금, (초기창업팀) 15백~50백만원 차등 지급	- 소셜미션 수립, 사회적기회 확산 등 일반 영리기업과 차별화된 사회적 기업 창업과 육성에 특화된 지원 프로그램 운영

〈표 III-15〉의 계속

부처	사업명	지원대상	지원내용	특징
중소벤처기업부	공공기술 창업사업화 지원사업	<ul style="list-style-type: none"> - 공공연구기관이 개발한 기술 활용을 통해 창업을 희망하는 만 39세 이하 예비창업자(팀) 	<ul style="list-style-type: none"> - 사업화 자금, BM고도화, 교육·멘토 지원 등 	<ul style="list-style-type: none"> - 예비창업자(팀) 중 우수한 아이디어, 성장잠재력을 보유한 공공기술을 활용한 청년창업자를 발굴하여 사업화 자금은 물론 창업교육부터 기술에 대한 역량강화까지 지원
	사내벤처 육성프로그램	<ul style="list-style-type: none"> - 사내벤처팀(예비창업자) 	<ul style="list-style-type: none"> - 사업화 자금(최대 1억원), 창업 교육·멘토링 등 성장지원 프로그램 제공 	<ul style="list-style-type: none"> - 민간 주도의 창업 프로그램 운영으로 성장동력 확보 및 우수 인재의 질 높은 혁신 창업을 유도하는 사내벤처 문화 확산
	생애최초 청년창업 지원사업	<ul style="list-style-type: none"> - 생애최초*로 기술기반 창업**을 희망하는 만 29세 이하 예비창업자 * 현재까지 사업자등록 이력이 없는 자 ** 사물인터넷(IoT), 인공지능, 빅데이터, 블록체인, 서비스플랫폼, 실감형콘텐츠 등 	<ul style="list-style-type: none"> - 사업화 자금, BM고도화, 교육·멘토 지원, 창업활동비 등 	<ul style="list-style-type: none"> - 만 29세 이하 청년 중 우수한 아이디어, 성장잠재력을 보유한 청년 예비창업자를 발굴하여 사업화 자금은 물론 창업·기술교육, 전문 멘토링까지 지원
	예비창업패키지	<ul style="list-style-type: none"> - 예비창업자 	<ul style="list-style-type: none"> - 창업 사업화에 소요되는 사업화 자금 및 멘토링 등 	<ul style="list-style-type: none"> - 예비창업자 대상 멘토링 및 사업화·후속 연계지원
	장애인 창업사업화 지원	<ul style="list-style-type: none"> - 장애인 예비창업자 및 재창업자 	<ul style="list-style-type: none"> - 공간 인테리어, 집기류, 브랜드 개발, 홈페이지 제작 등 2,000만원 한도 내 지원 	<ul style="list-style-type: none"> - 지원제외 항목 외의 자금집행 허용
	장애인기업 시제품 제작지원	<ul style="list-style-type: none"> - 장애인 예비창업자 및 장애인기업 	<ul style="list-style-type: none"> - 제품디자인 및 시제품제작에 소요되는 개발비 	<ul style="list-style-type: none"> - 장애인기업의 제품디자인, 시제품 제작지원
	제도전 성공패키지	<ul style="list-style-type: none"> - 예비 또는 재창업 3년 이내 기업 대표 	<ul style="list-style-type: none"> - 사업화 자금, 교육 및 멘토링 등 패키지식 지원 	<ul style="list-style-type: none"> - 일반형 외에 민간기업 협업 발굴형 운영

〈표 III-15〉의 계속

부처	사업명	지원대상	지원내용	특징
중소벤처기업부	창업중심대학 지원사업	- 예비창업자 및 창업기업	- 사업화 자금, 멘토링, 투자유치, 글로벌 진출 등 역량 강화 프로그램 지원	- 대학이 보유한 창업 인프라 및 권역별 협력기관 협업 네트워크를 활용하여 (예비)창업자 대상 다양성·연속성을 갖춘 프로그램 지원
	농식품 기술창업 액셀러레이터 육성 지원	- 농식품 분야 예비창업자 및 창업기업	- 농식품 분야 기술창업 액셀러레이팅 프로그램 운영 및 투자유치, 데모데이 개최	- 민간 전문 액셀러레이터가 직접 창업기업을 선정하고 교육프로그램 운영
	농식품 기술평가지원	- 농식품 분야 예비창업자 및 창업기업	- 평가수수의 50~90% 지원(농식품 기술창업의 경제적 가치를 가액 또는 점수로 평가하여 투자유치/IP담보·보증대출/현물출자/저리융자 연계 지원)	- 농식품 분야 특화 기술평가 수행
농림축산식품부	농식품 벤처육성지원	- 농식품 분야 예비창업자 및 창업기업	- 예비창업자: 사업화 자금 10백만원 - 기창업자: 사업화 자금 평균 30백만원 - 첨단기술 분야 유망기업: 사업화 자금 400백만원 * 사업화 자금 자부담 30% 포함된 금액임	- 농식품 분야 창업자원을 위해 사업화 자금지원 및 투자유치·판로개척을 위한 특화프로그램 제공
	농식품 크라우드펀딩 활성화	- 농업, 농촌, 식품 및 관련 분야 아이디어 혹은 기술력 등을 바탕으로 사업을 영위하는 농식품 기업 또는 예비창업자	- 농식품 크라우드펀딩 전용 플랫폼 구축 및 운영 - 크라우드펀딩 참여 희망업체 대상 1:1 컨설팅 지원 - 크라우드펀딩 참여업체 대상 회계·법률·홍보 컨설팅 비용지원 - 크라우드펀딩 성공기업 대상 플랫폼 중개수수료 지원	- 크라우드펀딩 전·후 지원을 통한 농식품 기업의 자금 조달 부담 최소화

〈표 III-15〉의 계속

부처	사업명	지원대상	지원내용	특징
해양수산부	해양신산업 인큐베이팅 지원 사업	<ul style="list-style-type: none"> - 해양수산분야 예비창업자 및 창업 기업 	<ul style="list-style-type: none"> - 사업화 자금지원: 시제품 제작, 홍보, 해외진출 등 사업화에 필요한 자금 지원 - 액셀러레이팅: 해양수산 액셀러레이터를 통한 기업 맞춤형 종합 지원 - 투자활성화지원: 기업 IR, 현장방문 등 투자기관 매칭 지원 	<ul style="list-style-type: none"> - 해양수산분야 예비창업자 및 창업 기업을 대상으로 기업성장 주기에 따른 맞춤형 지원 프로그램 운영
환경부	에코스타트업 지원사업	<ul style="list-style-type: none"> - 녹색산업분야* 예비창업자 및 창업 기업 * 「녹색융합클러스터의 조성 및 육성에 관한 법률」 제2조2에 따른 녹색산업 	<ul style="list-style-type: none"> - 사업화 자금지원 및 창업 육성 프로그램(교육, 멘토링, 컨설팅, 네트워킹 등) 	<ul style="list-style-type: none"> - 녹색산업분야에 특화된 창업아이템의 사업화를 지원하며, 환경산업 연구단지 입주 시 가점 부여, 환경부 재정융자 우선지원대상, 미래환경산업펀드 투자기회 제공 등 다양한 환경부 사업과 연계지원

자료: 중소벤처기업부, 「2023년 창업지원사업 통합공고」(<https://www.k-startup.go.kr/web/contents/webFSBIPBANC.do>) 바탕으로 저자 작성

- 앞서 논의한 중앙부처의 창업 지원사업 외에 지자체 단위에서도 본 사업과 유사한 사업이 다수 존재하는 것으로 파악됨
- 예를 들어, 김해시에서는 우수한 (예비)창업자 발굴을 통한 김해산업의 신성장동력 마련과 창업 도전의지를 고취하기 위한 목적으로 김해형 창업사관학교 사업을 운영하고 있음
 - 지원대상은 사업자 등록 경험이 없는 예비창업자와 창업 7년 이내 창업자로 재창업자의 경우 폐업확인이 가능하며 신규사업자 등록이 가능한 자
 - 예비창업자, 만 39세 이하 청년, 여성, 장애인, 이노비즈, 메인비즈, 벤처기업 획득 창업자 및 연구소기업 등록자는 우대자격 부여
 - 재단에서 운영 중인 창업 공간 입주 및 졸업기업, 타지역 사업자로 선정 후 사업자등록지 변경이 불가능한 자 등은 지원 대상에서 제외
 - 주요 지원내용으로 창업공간, 창업교육, 네트워크, 사업화 자금 등이 있음
 - 창업공간으로 창업사무실, 사무실 집기(책상, 의자), 회의실, 네트워크 공간, 휴게 공간 등 제공
 - 맞춤형 창업강좌, 전문컨설팅, 창업정보 등의 창업교육 지원
 - 창업자 간 네트워크, 타 기관 연계 사업 등의 네트워크 지원
 - 입주기간 평가를 통한 사업화 자금 차등 지원
- 또한 충청남도에서는 기술 및 전문지식 기반의 우수한 창업아이템 및 사업성을 보유한 (예비)창업자의 원활한 창업활동을 지원하기 위한 목적으로 중장년 재도약 창업지원사업을 운영하고 있음
 - 지원대상은 만 40세 이상 만 64세 이하 주민등록상 충청남도 거주자로 예비창업자, 창업자별로 다음의 세부 조건에 모두 해당하는 자
 - 예비창업자: ① 본인 명의의 사업자 등록을 하지 않은 자 ② 일정 시점까지 퇴사 예정인 건강보험 직장 가입자 ③ 협약일 기준 3개월 이내 창업하여 사업자등록을 하려는 자
 - 창업자: 본사와 공장 모두 충남에 소재하는 창업 3년 미만 기업의 창업자
 - 신청제외 대상으로 중장년 재도약 창업사업 기수혜자는 지원할 수 없으며 중앙부처, 지자체, 공공기관의 창업사업화 지원 사업을 수행 중인 자 또한 지원 불가

- 다만 창업사업화 지원 사업의 사업 수행을 완료한 자는 신청 가능하며, 중앙부처 (중소벤처기업부) 사업화 지원 사업에 신사업창업사관학교는 포함되어 있지 않음
- 주요 지원내용은 교육 및 네트워크 사업화 지원, 전문가 자문 등이 있음
 - 창업 기본교육으로 OT 및 사업계획서 작성, 마케팅, 인사노무, 홍보, 재무회계 등 경영, 마케팅 등 분야별 실무교육과 네트워크 지원
 - 창업 기본교육 60% 이수자에 한해 창업사업 아이템 개발, 마케팅 등에 소요되는 사업화 자금을 평가결과에 따라 최대 1,200만원 차등 지원(지원금액에 따라 자부담비율 10% 발생)
 - 사업화 지원금 중 10% 이상은 사업아이템 및 창업자 언론홍보를 위해 필수로 집행해야 하며 협약일로부터 3개월 이내에 충남 지역에 창업해야 지원 가능
- 이렇듯 지자체 사업의 경우 본 사업과 사업의 내용 측면에서 유사성이 크고, 중복 수혜 가능성도 높을 것으로 추정됨
 - 일부 지자체 사업의 경우 중앙부처 창업 지원 사업을 수행 중인 자를 제외 대상으로 명시하고 있으나, 그렇지 않은 사업도 존재함
 - 앞서 언급한 바와 같이 신사업창업사관학교에서 지자체 사업 수혜 이력을 지원 제외 대상으로 명시하지 않고 있기 때문에, 지자체 사업에서 별도의 규정이 없는 경우 동시 중복 수혜도 가능한 상황임
- 지자체 사업과의 과도한 중복 수혜를 방지하도록 제도적인 보완을 고려해야 하며, 근본적으로는 중앙정부 사업과 지자체 사업의 차별화를 도모하는 것이 필요할 것으로 판단됨
 - 지자체 사업과 중앙정부 사업의 목적 및 취지가 상이할 수 있으므로 둘 사이의 중복은 기계적으로 금지하는 것은 바람직하지 않을 것으로 보이나, 지나친 제도 오남용을 방지하기 위한 조치를 검토할 필요
 - 특히, 교육 및 멘토링이 아니라 사업화 자금을 동시에 혹은 단기간 내에 중복 수혜 받는 것은 지양하는 것이 바람직하다고 판단됨
 - 중앙정부 사업에서 최근 3년 이내 중앙정부 및 지자체의 창업 사업화 자금 지원을 받은 자는 지원 대상에서 배제하고, 지자체 사업에도 동일한 요건을 추가하도록 협조 요청하는 것을 고려해볼 수 있음

- 또한, 앞서 제시한 지자체 사업 사례에서 볼 수 있듯이, 사업의 주요 지원내용이 중앙부처 사업과 매우 유사한 것으로 보이므로 중앙부처-지자체 사업 사이의 역할 분담 등이 명확하게 이루어지는 것이 필요할 것으로 판단됨
 - 지자체 사업의 경우 해당 지역 경제의 활성화 등의 명확한 목적을 가진 경우가 많아 중앙정부 입장에서 지원 필요성이 크지 않더라도, 지자체 입장에서의 지원 필요성은 성립할 수 있음
 - 중장기적으로 중앙정부 사업에서는 국가 전체적으로 장려할 만한 혁신적인 창업 행위(시장개척 가능성, 참신성 등을 중점적으로 평가) 위주로 지원하고, 지방정부 사업에서는 경쟁력 있으면서도 지역 귀착효과가 큰 창업 위주로 지원하는 방향을 검토할 필요
 - 지원 내용 측면에서도 지방정부 사업에서는 지역 특색을 살린 창업 아이템 선정 및 특화교육 등을 더욱 강조하는 것을 생각해볼 수 있음

나) 희망리턴패키지

① 희망리턴패키지: 경영개선지원 및 원스톱 폐업지원

- 희망리턴패키지의 경영개선지원 및 원스톱 폐업지원은 경영위기 또는 폐업(예정) 소상공인을 대상으로 경영·폐업지원을 실시하고 있으며 이와 유사한 사업이 일부 존재함
- 중앙정부에서 지원하는 사업 중에 동일한 사업은 없으나 유사한 사업으로는 중소벤처기업부와 중소벤처기업진흥공단에서 시행 중인 “재기 컨설팅 바우처 사업”이 있으며 이는 중소기업을 대상으로 진로제시 컨설팅, 회생 컨설팅, 사업정리 컨설팅으로 나누어 지원을 제공함
 - 진로제시 컨설팅은 기업진로 분야의 전문가가 기업을 방문·진단하여 해당 기업의 향후 진로에 대하여 구조개선, 회생가능, 사업정리의 단계로 나누어 각 단계에 맞는 연계 지원을 하기 위한 전 단계로 희망리턴패키지의 경영진단 과정과 매우 유사함
 - 진로제시 컨설팅에서 구조개선 처방기업으로 분류될 경우 중소벤처기업진흥공단의 “구조개선전용자금”(직접대출, 10억원 이내)의 혜택을 받을 수 있는 대상 요건을 만족하게 되어 연계 지원을 유도함

- 진로제시 컨설팅에서 회생가능 처방기업으로 분류될 경우 회생컨설팅 사업으로 연계 지원이 되며, 중소벤처기업부·회생법원(전국 14개 파산부가 있는 법원)·중소벤처기업진흥공단이 협력하여 변호사·회계사 지원부터 최종결정까지 모든 과정을 지원함
 - 진로제시 컨설팅에서 사업정리 처방기업으로 분류될 경우 사업정리 컨설팅으로 연계 지원이 되며 사업정리가 필요한 업체에 대한 각종 의무사항 안내 및 사업정리 관련 자문을 받을 수 있음
 - 소상공인시장진흥공단이 지역본부를 두고 해당 사업을 수행하는 것과 유사하게 중소벤처기업진흥공단의 지역본부가 관할 지역을 나누어 재기 컨설팅 바우처 사업을 시행함
 - 다만 신청자격 제한 대상에 “신청 프로그램의 동일 내용을 유사 정부사업으로 지원받은 기업”으로 중복 수혜를 제한함
- 지방정부에서도 유사한 경영·폐업지원을 운영하고 있는 것으로 파악됨
- <표 III-16>에서 확인할 수 있듯이 지자체에서 다양한 유사 사업을 진행 중이며 중복 수혜가 가능한 경우도 다수 존재함
 - 서울특별시에서는 “소상공인 사업재기 및 안전한 폐업지원”사업이 서울시 소상공인을 대상으로 시행 중이며, 경영진단, 컨설팅, 비용 지원의 단계로 지원을 시행하고 있음
 - 특히 2023년 서울특별시의 “소상공인 사업재기 및 안전한 폐업지원” 공고 기준, 지원 제외 대상에 서울시 내의 유사 사업의 중복 수혜 여부만을 검토하고 희망리턴 패키지 수혜 여부는 고려하고 있지 않기 때문에 중복 수혜 가능성이 있음

〈표 III-16〉 경영위기 소상공인 대상 주요 지자체 지원사업

지자체	사업명	지원대상	지원내용	희망리턴패키지 중복 가능 여부
서울특별시	위기 소상공인 조기발굴 및 선제지원	서울신용보증재단 보증용 이용 중인 소상공인 중 빅데이터를 활용하여 위기 징후(매출급감, 대출증가 등)가 포착된 소상공인	상품관리, 마케팅, 고객관리, 매장관리, 세무·노무 등 컨설팅, 경영개선 이행비용(3백만원) 지원, 체무기간 조정, 이차보전 및 보증료 지원	중복 수혜 가능 (서울시자영업지원센터 또는 서울시상권지원센터 비영지원 사업을 지원받거나 진행 중인 사람만 지원 제외)
	사업재기 및 안전한 폐업지원	서울시 소재 폐업 고인 소상공인	사업 지속 여부 결정을 위한 경영진단 및 사업정리 컨설팅, 비용 등 사업정리 종합지원	중복 수혜 가능 (서울시자영업지원센터 또는 서울시상권지원센터 비영지원 사업을 지원받거나 진행 중인 사람만 지원 제외)
인천광역시	소상공인 폐업 및 사업전환 지원사업	인천시 소재 폐업(예정) 소상공인(사업 운영 6개월 이상)	재기지원 컨설팅(재기전략, 세무, 부동산, 법률 등), 점포철거 및 원상복구비 지원(250만원)	중복 수혜 가능
	경영전략컨설팅	부산 지역 소상공인 사업주 및 예비창업자	전문가 진단을 통한 경영악화 원인분석 및 솔루션 제시	중복 수혜 가능
부산광역시	소상공인 법률서비스 지원	부산 지역 소상공인	기존 상가임대차 포함 폐업 및 재기(따산·회생), 상거래 등 무료 법률 상담지원	중복 수혜 가능
	사업정리도우미	부산 지역 폐업(예정) 소상공인	폐업 예정 업체 대상 사업정리 도우미, 철거비용(250만원) 지원	타 기관 사업정리 지원금 수혜자 중복 지원 제외
울산광역시	소상공인 재도약(폐업) 지원	울산광역시 내 소상공인 중 취업 의사가 있는 폐업(예정)자 또는 재창업 예정자	폐업진단 컨설팅, 점포철거비(2백만원) 등 지원	점포 철거 지원에 관한 유사 정부 및 지자체 사업 수혜자 중복 지원 제외

〈표 III-16〉의 계속

지자체	사업명	지원대상	지원내용	희망리턴패키지 중복 가능 여부
경기도	소상공인 사업장리 지원	도내 폐업자 및 폐업예정 소상공인 등	사업장리 컨설팅, 재기장려금, 사업장리 지원금, 타 관련기관이나 지원사업 연계 안내 등	3년 이내 수혜자는 중복 수혜 불가능
전라북도	폐업(예정) 사업재기 지원사업	코로나19 발생 이후 폐업 소상공인	폐업 소요비용 지원(2백만원)	점포 철거 지원에 관한 유사 정부 및 지자체 사업 수혜자 중복 지원 제외
경상북도 영주시	소상공인 재창업·폐업 지원사업	영주시 소재 폐업예정 소상공인 또는 사업실행일 이전 폐업한 소상공인 부채신업	사업장리 컨설팅, 사업장리(최대 3백만원) 지원	중복 수혜 가능

자료: 개별 지자체 홈페이지를 바탕으로 저자 작성

- 이에 따라 보다 넓은 범위의 지원을 위하여 지자체와 연계하거나 차별화 가능성 등을 검토할 필요
 - 희망리턴패키지의 경영개선지원 및 윈스톱 폐업지원과 유사하게 지자체에서 시행하고 있는 사업도 지역별로 이질적이지 않고 대부분 경영진단, 컨설팅, 비용 지원의 단계로 나누어져 동일한 경영개선 및 폐업의 요소를 지원하고 있음
 - 지원 대상의 경우에도 「소상공인 보호 및 지원에 관한 법률」과 그 시행령을 준용하고 있어 지역 요건만 추가되었을 뿐 동일한 대상을 지원하고 있다고 볼 수 있음
 - 이에 따라 지방정부와 협력하여 소상공인의 사업 수혜 여부를 실시간으로 파악하는 방안을 검토할 필요

② 희망리턴패키지: 재창업 및 재취업지원

- 희망리턴패키지의 재창업 지원사업과 유사한 사업은 신사업창업사관학교의 유사사업과 상당 부분 겹치는 것으로 파악되며, 유사한 사업 간 차이를 명확화하거나 필요한 경우 일부 사업을 통합하여 수행하는 것도 검토해볼 수 있음
 - 기본적으로, 재창업 지원대상자는 창업 지원을 받을 수 있는 경우가 다수임
 - 생애 첫 창업 또는 폐업 이력이 없거나, 폐업 후 일정 기간이 경과한 경우에 한해 지원하는 창업지원 사업도 일부 존재함
 - 재창업자를 명시적으로 지원 대상으로 포함하고 있는 사업은 총 3개이며, 사업별 개요는 <표 III-19>에 제시됨
- 지원 대상, 지원내용 측면에서 본 사업과 가장 유사한 사업은 재도전성공패키지 사업으로 파악되므로 이들 사업의 차별성을 보다 부각시키는 방향으로 사업을 재편하는 것을 고려해볼 수 있으며 중복 수혜를 명시적으로 방지하기 위한 명확한 규정이 필요할 것으로 보임
 - 본 사업의 재창업지원사업과 재도전성공패키지 사업 모두 극히 일부 업종을 제외한 모든 업종에 대해 지원하고 있음
 - 재도전성공패키지의 지원 제외 대상 업종은 일반유흥주점업(56211), 무도유흥주점업(56212), 기타 사행시설 관리 및 운영업(91249)과 그 밖에 앞의 3개 업종에 준하는 업종으로서 중소벤처기업부령으로 정하는 업종으로 설정되어 있어 지원 대상

업종은 오히려 본 사업의 재창업지원사업에 비해 넓은 것으로 나타남

- 재도전성공패키지 지원대상은 「중소기업창업 지원법」에 따른 재창업에 해당하며 일반형 또는 IP전략형의 자격요건을 충족하는 (예비)창업자
 - 일반형은 사업 공고일 전 중소기업을 폐업한 예비재창업자와 중소기업을 폐업하고 재창업일로부터 3년이 경과하지 않은 재창업자가 해당
 - IP전략형은 일반형의 예비재창업자, 재창업자로서 특허, 실용신안, 디자인 중 1건 이상의 지식재산을 보유한 자가 해당
- 또한 재도전성공패키지의 주요 지원은 사업화 자금과 성장촉진프로그램으로 본 사업과 유사한 것으로 파악됨
 - 사업화 자금은 제품 및 서비스 개발에 필요한 시제품 제작, 마케팅 등을 위해 최대 1억 5천만원이 평가등급별로 차등지원되며 선정 후 8개월 이내 지급
 - 총 100%의 사업비 중 정부지원금 75%, 자기부담금 25%(현금 5% 이상, 현물 20% 이하)로 구성되며 현물은 재창업기업 대표자 및 사업화 수행에 직접 참여하는 기고용 인력의 인건비, 사무실 임차료, 보유 기자재 등으로 부담
 - 성장촉진 프로그램은 전담·주관기관에서 재창업자 성장을 위해 제공하는 투자IR, 교육·멘토링, 네트워킹 등을 지원하며 주관기관별로 프로그램이 상이
- 특히, 본 사업과 재도전성공패키지는 규정상 동시에 중복 수혜가 가능한 것으로 판단됨
 - 재도전성공패키지 신청 제외 대상을 살펴보면 중소벤처기업부 창업사업화 지원사업³⁹⁾에 기(既)선정되어 수행 중인 자(기업)라고 명시되어 있지만 희망리턴패키지 재창업지원사업은 포함되어 있지 않음
 - 실제로 두 사업을 동시에 수혜받는 사례는 많지 않을 것으로 예상되나, 제도적으로 중복 수혜를 명확하게 방지하는 것이 필요할 것으로 보임

39) 예비창업패키지, 초기창업패키지, 창업도약패키지, 아기유니콘200 육성사업, 창업중심대학 지원사업, 창업중심대학(실험실 특화), 혁신분야 창업패키지(소재·부품·장비, 비대면, 신산업), 공공기술 창업사업화 지원사업, 생애최초 청년창업 지원사업, 사내벤처 육성 프로그램, 장애인 창업사업화 지원, 헬스케어 빅데이터 플랫폼 기반 AI 스타트업 육성, 민관공동창업자발굴육성사업, 청년창업사관학교, 글로벌창업사관학교, 신사업창업사관학교, 글로벌 기업 협업 프로그램

〈표 III-17〉 2023년도 재도전성공패키지 신청자격

구분	내용
① 일반형	<ul style="list-style-type: none"> ○ 예비재창업자: 사업 공고일(23. 1. 31.) 전(23. 1. 30.)에 중소기업을 폐업한 자로서, 협약종료일 1개월 이전까지 「중소기업창업 지원법」상 재창업(사업자등록 또는 법인설립등기)이 가능한 자 ○ 재창업자: 중소기업을 폐업하고, 재창업일로부터 3년이 경과하지 않은 자(20. 1. 31. 이후 재창업한 기업의 대표자, 공고일 포함) <ul style="list-style-type: none"> - 창업일은 개인사업자의 경우 사업자등록증상 개업연월일, 법인의 경우 법인등기부등본상 회사성립연월일을 기준으로 함 * 다수의 사업자(개인, 법인)를 소지하고 있는 경우, 최초 등록한 사업자(개인, 법인)의 사업 개시일 기준 - 공동대표(각자대표)의 경우, 대표자 전원이 본 공고의 자격요건에 해당되고, '신청 제외 대상'에 해당되지 않아야 함 * 공동대표(각자 대표)로 구성된 기업이 사업을 신청할 경우 신청인 이외 대표자의 사업 참여 동의서를 제출 (최종 선정자에 한하여 제출)
② IP전략형	<ul style="list-style-type: none"> ○ “예비재창업자”, “재창업자” 자격요건은 “① 일반형”과 같음 ○ 특허, 실용신안, 디자인 중 1건 이상을 보유하여야 함(전용실시권 포함) ○ 출원권은 해당하지 않음(등록건만 인정) ○ 등원원부상의 최종권리자가 사업을 신청한 법인명령여야 함 * 단, 개인사업자(예비재창업자 포함)의 경우 신청기업 대표자 명의의 지식재산권도 인정

자료: 중소벤처기업부, 「2023년도 재도전성공패키지 (예비)재창업자 모집 공고」, 2023.

〈표 III-18〉 재도전성공패키지 성장촉진 프로그램 지원 예시

구분	지원내용
민간연계	민간, 대기업 등과 연계한 재창업자 육성 프로그램
성과촉진	매출·고용·투자 등 재창업자 성과향성 전문(전시, 판로, 투자R 등) 프로그램
네트워크	재창업자 혁신역량을 제고할 수 있는 기술 및 경영 전문가들과의 소통 (멘토·멘티, 기술컨설팅, 경영자문 등)
기타	재창업자 성과창출을 위한 주관기관 자체 프로그램

자료: 중소벤처기업부, 「2023년도 재도전성공패키지(예비)재창업자 모집 공고」, 2023.

〈표 III-19〉 중앙부처 재창업지원 사업

부처	사업명	지원대상	지원내용	특징
문화체육관광부	스포츠산업 재창업지원사업	폐업 경력을 보유한 예비 재창업자~3년 미만 재창업기업	폐업원인 분석 및 재창업교육, 맞춤형 컨설팅·멘토링, 사업화 지원금 제공	폐업 경력을 보유한 재창업자 대상으로 스포츠산업분야에 특화된 전문성을 바탕으로 스포츠 창업기업의 생애주기 및 특성에 맞는 맞춤형 보육지원을 통해 재기 지원(자부담금 5% 필수)
중소벤처기업부	장애인 창업사업화 지원	장애인 예비창업자 및 재창업자	공간 인테리어, 집기류, 브랜드 개발, 홈페이지 제작 등 2,000만원 한도 내 지원	지원 제외 항목 외의 자금집행 허용
	제도개선공패키지	예비 또는 재창업 3년 이내 기업의 대표	사업화 자금, 교육 및 멘토링 등 패키지식 지원	일반형 외에 민간기업 협업 발굴형 운영

자료: 중소벤처기업부, 「2023년 창업지원사업 통합공고」(<https://www.k-startup.go.kr/web/contents/webFSBIPBANC.do>) 바탕으로 저자 작성

- 앞서 논의한 창업지원사업과 마찬가지로, 재창업 지원사업의 경우에도 지자체 단위에서 유사 사업이 다수 존재하는 것으로 파악됨
- 예를 들어, 경기도는 도내 재창업 의지가 있는 폐업 중인 사업자를 대상으로 패키지형 지원을 통해 소상공인 재창업 성공률을 향상하기 위해 경기도 소상공인 재창업 지원사업을 운영하고 있음
 - 지원 대상은 공고일 이전 폐업한 자로서 신청자 명의의 사업자등록(개인, 법인)이 없는 경기도민이면서 음식업, 도소매업, 서비스업, 제조업 분야로 재창업하려는 자가 해당 - 이전 연도에 경기도 소상공인 재창업지원 사업 수혜자는 신청대상에서 제외
 - 지원 대상으로 선정 시 재창업교육, 전문가 컨설팅, 재창업자금 보증연계, 사업화지원금 등을 지원
 - 재창업교육은 필수 이수해야 하는 항목으로 체계적 교육 커리큘럼 운영과 심리상담 과정을 통한 창업성공 마인드 고취 및 창업역량 강화를 목표로 하고 있음
 - 전문가 컨설팅 역시 필수 이수 항목으로 상권분석, 경영, 유통·물류, 마케팅, 점포경영, 디자인, 상품개발, 인터넷, 행정 등의 분야별 1:1 현장 맞춤형 컨설팅을 통해 사업계획 구체화 및 기술능력 강화가 목적
 - 재창업교육 및 전문가 컨설팅 이수자를 대상으로 시설구축, 환경개선, 홍보 및 마케팅 등 재창업 시 필요한 항목에 지출하기 위해 최대 2천만원 한도 내 사업화 지원금 지원
 - 또한 재창업의 경우 창업 3개월 이내 3천만원 한도, 경영개선의 경우 창업 3개월 이후 1억원 한도로 경기신보를 통한 보증연계를 제공

〈표 III-20〉 경기도 소상공인 재창업지원사업 지원단계별 내용

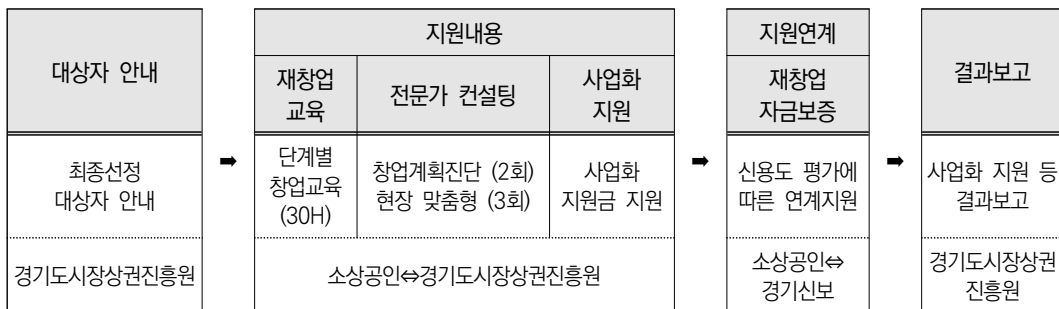

자료: 경기도, 「2023년 경기도 소상공인 재창업 지원사업 모집 공고」, 2023.

- 또한 경상남도에서도 기존사업 실패 후 유망한 창업아이템을 보유한 (예비) 재창업의 재도전 성공을 지원하기 위해 경남형 재창업 지원사업을 운영하고 있음
 - 지원 대상은 다음 조건을 모두 충족하는 예비창업자와 재창업 3년 이내인 창업자이며, 중앙부처, 공공기관, 지자체 등의 창업사업화 지원사업에 기선정되어 수행 중인 자 또는 기업은 지원 대상에서 제외됨
 - 예비창업자: ① 공고일 이전 중소기업을 폐업하여 신청인 기준 사업자 등록을 하지 않은 자로 폐업사실증명원 제출이 가능한 자 ② 협약 종료일 전 경남도 내에 재창업이 가능한 자 ③ 폐업 후 유망한 기술창업 아이템을 보유한 자
 - 재창업자: ① 중소기업을 폐업하고 재창업일로부터 3년이 경과하지 않은 자 ② 사업자등록증상의 주소지가 경상남도인 자 ③ 폐업증명원 제출이 가능한 자 ④ 주력 아이템의 실패·부진을 딛고 매출증대 및 도약의 계획을 실행하고자 하는 자
 - 지원내용으로는 1단계 서면평가 통과 기업을 대상으로 재창업 교육을 시행하고 교육 시간의 90% 이상을 이수한 대상자를 대상으로 발표선정 평가를 실시해 최종 통과자에게 멘토링 및 사업화 지원금을 지원
 - 1단계 재창업 교육은 고객문제 정의, 아이디어 수집, 해결안 개발, 고객반응조사에 대한 교육을 실시
 - 2단계에서는 마케팅 및 판로개척 등 수요맞춤 사업에 대한 심화 멘토링을 제공하고 1,500만원 내외의 시제품 제작 및 홍보를 위한 사업화 자금을 지원

- 창업지원사업과 마찬가지로, 지자체 사업의 특성을 고려하여 역할 재조정이 필요할 것이나, 사업 내용과 수혜의 과도한 중복은 방지하도록 제도를 개선하는 것이 바람직할 것으로 판단됨
 - 희망리턴패키지의 재창업 지원사업에서는 지자체 사업 수혜자를 지원 제외 대상으로 보고 있지 않으며, 상기 지자체 사업의 경우에도 중앙부처 사업 수혜자를 지원 제외 대상으로 명시하지 않거나, 명시하는 경우에도 동시 중복 수혜만을 금지하고 있는 것으로 파악됨

- 재취업지원사업의 경우 중기부 내에 유사한 사업은 없는 것으로 파악되나, 고용부의 국민취업지원제도(2022년부터 취업성공패키지 사업이 국민취업지원제도에 통합되어 운영)와 유사·중복 여부에 대해 검토할 필요가 있음

- 국민취업지원제도는 고용노동부 사업으로서 장기구직자, 경력단절 여성, 청년 등 고용 보험의 사각지대에 놓인 취약계층에 취업지원, 소득지원을 함께 제공하는 한국형 실업 부조 제도
 - 2020년 6월에 「구직자 취업촉진 및 생활안전지원에 관한 법률」을 제정하고 2021년 1월에 국민취업지원제도를 도입 및 시행
- 지원 대상은 참여자의 소득과 재산 정도 등에 따라 I유형과 II유형으로 구분됨
 - I유형은 가구단위 중위소득 60% 이하이고 재산 4억원(18~34세 청년은 5억원) 이하 이면서, 최근 2년 안에 100일 또는 800시간 이상의 취업경험이 있는 사람이 지원 대상이며 요건심사형과 선발형으로 구분됨
 - 요건심사형: 15~69세 구직자 중 가구단위 중위소득 60% 이하이고 재산 4억원 (18~34세 청년은 5억원) 이하이면서, 최근 2년 안에 100일 또는 800시간 이상의 취업경험이 있는 사람
 - 선발형: 요건심사형 중 취업경험요건을 충족하지 못한 사람(단, 18~34세의 청년은 가구단위 중위소득 120% 이하이고 재산 5억원 이하이면서, 취업경험 무관)
 - II유형은 I유형에 해당하지 않는 특정계층, 18~34세 구직자인 청년, 35~69세 구직자 중 중위소득 100% 이하인 중장년 등이 지원 대상
 - 특정계층은 기초생활수급자, 노숙인 등 비주택 거주자, 결혼이민자, 위기청소년, 여성 가구주, 월 소득 250만원 미만인 특수형태근로종사자, 영세 자영업자, 미혼 모(부)·한부모, 기초연금수급자 등이 해당

〈표 Ⅲ-21〉 국민취업지원제도 유형별 지원 대상

구분		연령	소득	재산	취업경험	
I유형	요건심사형 *요건 해당 시 의무 지원	15~69세	중위소득 60% 이하	4억원 이하 (청년: 5억원 이하)	2년 이내 100일 (또는 800시간) 이상	
	선발형 *예산상황에 따라 선별	비경험	15~69세	중위소득 60% 이하	4억원 이하	2년 이내 100일 (또는 800시간) 미만
		청년	18~34세	중위소득 120% 이하	5억원 이하	무관
II유형		15~69세	중위소득 100% 이하 (청년: 소득 무관)	무관	무관	

자료: 고용노동부, 「더 좋아진 국민취업지원제도를 소개합니다」, 보도자료, 2023. 1. 31.

- 취업활동계획, 취업지원서비스, 취업성공수당은 유형에 상관없이 공통적으로 제공됨
 - 취업활동계획은 개인별 특성에 따라 구체적인 취업활동계획을 수립하는 것으로 고용센터에 방문해 진로상담 및 직업심리검사 등을 진행해 개인별 역량·의지에 따라 수립함
 - 취업지원서비스는 취업활동계획에 따라 고용센터는 취업에 필요한 직업훈련, 일경험, 복지서비스 연계, 일자리 소개 등 각종 취업지원서비스를 제공하여 참여자의 구직활동을 지원함
 - 직업훈련의 국민내일배움카드는 5년 동안 최대 500만원까지 지원되는 카드로 고용노동부로부터 적합성을 인정받아 훈련비 지원 대상으로 공고된 훈련과정을 수료할 수 있는 제도
 - 구직활동지원은 동행면접, 이력서·면접 컨설팅, 일자리정보 제공, 채용박람회, 취업알선 등이 포함
 - 취업성공수당은 I유형, II유형 참가자 중 중위소득 60% 이하인 자, 특정계층(소득무관)에게 지급하며 다음의 요건을 충족할 경우 6개월 계속 근무 시 50만원, 이후 추가 6개월 계속 근무 시 100만원, 총 12개월 계속 근무 시 150만원을 지급함
 - 임금근로자: 주 30시간 이상 근무, 고용보험 피보험 자격 취득 일자리
 - 창업자: 영리목적 사업자 등록, 전용 공간 확보, 사업 매출 발생
 - 특수형태근로종사자: 근무기간 중 월평균 250만원 이상의 소득 발생

〈표 III-22〉 국민취업지원제도 직업훈련의 종류

직업 훈련
<ul style="list-style-type: none"> • 국민내일배움카드(국가기관 및 전략산업 직종훈련, 계좌제 적합훈련 등을 포함) • 한국폴리텍대학의 1년 이하 비학위 과정 직업훈련 • 한국폴리텍대학이 중앙정부와 지방자치단체에서 위탁받아 진행하는 직업훈련 • 국가인적자원개발컨소시엄 채용예정자 훈련(지역·산업 맞춤형 인력양성사업 포함) • 사업주가 채용예정자를 대상으로 실시하는 양성훈련 • 한국장애인고용공단이 장애인을 대상으로 직접 실시하는 직업훈련 • 지역 맞춤형 일자리 창출 사업 중 직업훈련 사업 • 일학습병행제 • 고용노동부 인증 훈련기관이 운영하는 계좌적합훈련 과정 이외의 (미인정) 훈련 과정 • 기타(창업교육, K-Move 스쿨 국내 훈련 과정, 계좌제 인터넷 원격훈련 중 집체훈련 등)

자료: 고용노동부 취업 이룸 국민취업지원제도 홈페이지(<https://www.kua.go.kr/uapaa010/selectSporCn.do>)

- I유형에는 구직촉진수당과 조기취업성공수당을 지급함
 - 구직촉진수당은 수급자격을 인정받은 사람이 개인별 취업활동계획(IAP) 수립을 완료하거나 취업지원 및 구직활동지원 프로그램을 이행하였을 때 구직활동 및 생활안정에 필요한 비용을 지원하기 위해 지급하는 수당
 - 월 기본 50만원을 지급하며 부양가족(만 18세 이하, 70세 이상, 중증장애인) 1인당 10만원씩을 추가해 최대 90만원을 6개월간 지원
 - 1회차는 취업활동계획 수립을 완료하면 지급하고 2회차부터는 취업활동계획에서 정한 모든 구직활동 이행 후 취업활동계획 이행보고서를 등록해야 지급
 - 조기취업성공수당은 취업활동계획 수립 후 3개월 이내 초기취업 시 잔여 구직촉진수당의 50%를 지급

- II유형에는 취업활동계획수립 참여수당, 훈련참여지원수당, 참여장려수당, 조기취업성공수당을 지급함
 - 취업활동계획 참여수당은 참여자의 경제적 특성 등을 고려하여 지급하는 실비 보상적 성격의 수당으로 개인별 취업활동계획을 수립한 참여자에게 지급함
 - 지급액은 기본 지급액 15만원에 수료한 프로그램에 따라 특정계층은 최대 25만원 청년층 및 중장년층에게는 최대 20만원을 1회 지급
 - 훈련참여지원수당은 취업지원서비스 수급자 중 다양한 직업훈련프로그램 참여자에게 훈련기간 동안 생계부담 완화 차원에서 지급하는 수당임
 - 최초 훈련 개시일을 기준으로 6개월 동안 80% 이상 출석 시 월 최대 28.4만원을 지급
 - 참여장려수당은 참여자가 취업지원서비스와 취업 상담을 받기 위해 고용센터 또는 위탁기관에 방문하는 경우 교통비 등의 실비를 지원하는 차원에서 지급하는 수당임
 - 최소 30분 이상 집중 취업상담을 받았거나 일자리를 소개받은 참여자에게 월 1회 2만원을 최대 3회까지 지급
 - 조기취업성공수당은 기초생활보장 조건부수급자에 한해 취업활동계획 수립 후 3개월 내 취업 시 50만원을 1회 지급함

〈표 III-23〉 국민취업지원제도 I 유형과 II 유형 비교

구분	I 유형				II 유형		
	요건심사형	선발형		특정계층	청년	중장년	
		청년	비경제활동				
지원 대상	나이	15~69세(청년: 18~34세, 중장년: 35~69세)					
	소득	중위소득 60% 이하	중위소득 120% 이하	중위소득 60% 이하	무관	무관	중위소득 100% 이하
	재산	4억원 이하 (청년: 5억원 이하)	5억원 이하	4억원 이하	무관		
	취업경험	2년 이내 100일 또는 800시간 이상	무관	2년 이내 100일 또는 800시간 이상	무관		
지원 내용	취업지원서비스	O					
	소득지원	구직촉진수당, 조기취업성공수당			취업활동계획수립 참여수당, 훈련참여지원수당, 참여장려수당, 조기취업성공수당		

자료: 고용노동부 취업 이룸 국민취업지원제도 홈페이지(<https://www.kua.go.kr/uapaa010/selectSporCn.do>)

□ 이하에서는 희망리턴패키지의 재취업 지원 사업과 국민취업제도를 지원 대상과 지원내용 측면에서 비교·검토함

□ (지원 대상) 두 사업의 지원 대상은 다음과 같음

- (재취업 지원 사업) 「소상공인기본법」에 따른 소상공인으로서 공고일 기준 만 69세 이하로 폐업하였거나 폐업예정인 자
- (국민취업지원제도) 15~69세를 대상으로 하며 소득, 재산, 취업경험에 따라 I 유형·II 유형으로 구분해 지원 자격을 부여
 - (소득) I 유형 요건심사형은 중위소득 60% 이하, 선발형의 청년은 중위소득 120% 이하, 선발형의 비경제활동은 중위소득 60% 이하일 경우, II 유형 중장년의 경우 중위소득 100 이하일 경우 지원 가능
 - (재산) I 유형 요건심사형은 4억원 이하, 선발형 청년은 5억원 이하, 비경제활동은 4억원 이하의 재산을 소유할 경우 지원 가능
 - (취업경험) I 유형 요건심사형은 2년 이내 100일 또는 800시간 이상, 선발형 비경

제활동인구는 2년 이내 100일 또는 800시간 미만의 취업경험을 가진 경우 지원 가능

□ (지원내용) 두 사업의 지원내용은 다음과 같음

- (재취업사업) 기초교육, 심화교육, 특화교육을 지원하고 전직장려수당을 지급
 - (기초교육) 폐업 소상공인 맞춤형 e러닝 취업교육 및 노란우산공제 가입자 대상 취업교육 지원
 - (심화교육) 대면 형태의 교육으로 재취업 기초교육 수료자가 대상이며 취업마인드 함양, 1:1 직업상담, 모의면접실습, 적성검사 등을 교육
 - (특화교육) 취업 연계가 가능한 기업을 선발굴하고 기업별 인재상에 따라 교육과정을 특화하여 교육 후 실질적 취업 지원
 - (전직장려수당) 폐업 소상공인의 안정적인 임금근로자 전환을 지원하기 위해 지급하는 수당
- (국민취업지원제도) 취업활동계획 수립 및 취업지원서비스를 지원하고, 유형에 따른 다양한 수당을 제공
 - (취업활동계획) 개인별 특성에 따라 구체적인 취업활동계획을 수립
 - (취업지원서비스) 취업활동계획에 따라 취업에 필요한 직업훈련, 일경험, 복지서비스 연계, 일자리 소개 등을 제공
 - (수당) I유형에는 구직촉진수당과 조기취업성공수당을 지급하고, II유형에는 취업활동계획수립 참여수당, 훈련참여지원수당, 참여장려수당, 조기취업성공수당을 지급

□ 두 사업은 기본적으로 유사한 지원내용을 가지고 있으며 요건을 충족하는 경우 중복 수혜가 가능함

- 국민취업지원제도는 고용보험 가입이력과 상관없이 나이, 소득, 재산, 취업경험에 따라 I유형과 II유형에 지원하는 것이 가능
 - 고용보험 기금을 사용하여 운영하는 사업이지만 사각지대에 놓인 취약계층의 일자리 창출을 목적으로 하는 사업으로 고용보험 가입 이력과 상관없이 취업지원서비스와 소득지원을 제공
 - I유형의 요건심사형과 선발형의 비경제활동형에서 취업경험 충족 여부를 살펴보기

위해 고용보험 피보험 기간에 대해 확인하지만 이는 고용보험 가입 이력이 필수임을 의미하는 것은 아님

- 취업경험은 충족하지만 고용보험 가입이력은 없는 경우 취업기간 인정 확인서 등을 통해 제도 수혜를 받을 수 있음

- 즉, 희망리턴패키지 재취업지원의 수혜를 받는 폐업(예정) 소상공인이 국민취업지원 제도를 신청하는 경우 나이, 소득, 재산, 취업경험의 구분에 따라 중복해서 혜택을 받는 것이 가능함

〈표 III-24〉 국민취업지원제도와 희망리턴패키지 재취업 지원사업과의 비교

구분	국민취업지원제도							희망리턴패키지
	요건심사형	I유형			특정 계층	II유형		재취업지원제도
		선발형		청년		중장년		
		청년	비경제활동					
지원 대상	나이	15~69세(청년: 18~34세, 중장년: 35~69세)						「소상공인기본법」에 따른 소상공인으로서 공고일 기준 만 69세 이하로 폐업하였거나 폐업예정인 자
	소득	중위소득 60% 이하	중위소득 120% 이하	중위소득 60% 이하	무관	무관	중위소득 100% 이하	
	재산	4억원 이하 (청년: 5억원 이하)	5억원 이하	4억원 이하	무관			
	취업경험	2년 이내 100일 또는 800시간 이상	무관	2년 이내 100일 또는 800시간 이상	무관			
지원 내용	취업활동계획	O						X
	취업지원 서비스	직업훈련, 일경험, 복지서비스 연계, 일자리 소개						기초교육, 심화교육, 특화교육
	소득지원	구직촉진수당, 조기취업성공수당			취업활동계획수립 참여수당, 훈련참여지원수당, 참여장려수당, 조기취업성공수당		전직장려수당	

자료: 고용노동부 취업 이룸 국민취업지원제도 홈페이지(<https://www.kua.go.kr/uapaa010/selectSporCn.do>)

- 폐업 소상공인의 재취업을 국가 차원에서 특별히 강하게 지원할 필요성은 없다고 보이며, 두 사업의 중복 수혜 관련 규정을 개선하거나 두 사업을 통합 운영하는 방안을 고려해볼 수 있음

- 국가 차원에서 폐업 소상공인의 재취업 행위와 기타 경제활동 이력을 가진 자의 재취업 행위가 유의미하게 차이가 있다고 보기 어려움
- 적어도 두 사업의 수당에 대해서는 중복 수혜를 금지하거나, 두 사업을 통해 받을 수 있는 수당의 총액을 설정하는 등 중복 수혜를 완화하기 위한 방안이 요구됨
- 취업 교육 및 알선 등 희망리턴패키지의 재취업지원 사업에 대한 만족도가 높은 편이고, 중기부의 소상공인에 대한 이해도가 높다는 점을 감안하면 사업을 통합 수행하기보다는 현행과 같이 사업을 별도로 운용하되 수당의 중복 수혜만 금지하고, 필요한 경우 부처 간 협업을 추진하는 것을 검토할 수 있을 것임

다. 사업운영방식의 적절성

- 본 소절에서는 사업별 사업운영방식의 적절성을 다음의 측면에서 검토함
 - 사업의 설계 및 목적에 맞게 적절하게 운영되고 있는지, 사업 목표에 맞는 성과 지표가 설정되었는지, 사업 운영결과를 바탕으로 환류가 적절하게 이루어지고 있는지 등에 대해 논의
 - 사업 수행기관 및 수혜 대상 선정의 적절성, 지원내용의 충실성 등

1) 신사업창업사관학교

- (주관기관 선정의 적절성) 본 사업의 시행주체가 되고 각 지역별로 선정되는 주관기관의 선정이 적절하게 이루어지고 있는지 검토가 필요함
- <표 III-25>에서 확인할 수 있는 바와 같이 본 사업의 전담기관은 중기부 산하기관, 지방출연기관 등 공공기관이 주로 선정되고 있음
 - 2018~2019년에는 산자부 산하기관, 대학의 비중이 상대적으로 높았으나 점차 중기부 산하기관, 지방출연기관 등의 참여가 확대된 것으로 나타남
 - 2022년 기준 수도권을 제외한 모든 지역에서는 공공기관이 사업을 수행하고 있음

〈표 III-25〉 신사업창업사관학교 연도별 주관기관 변화

연도	지역	기관명	비고
2018년	서울경기	한국생산성본부	산업통상자원부 산하
2019년	서울경기	한국생산성본부	산업통상자원부 산하
	대전	한국생산성본부	산업통상자원부 산하
	대구	계명문화대학교	대학
	광주	호남대학교	대학
	인천	한국표준협회	산업통상자원부 산하
	전북(전주)	전라북도경제통상진흥원	지방출연기관
	경남(창원)	경남신용보증재단	중소벤처기업부 산하
	서울경기	한국생산성본부	산업통상자원부 산하
2020년	대구	계명문화대학교	대학
	광주	호남대학교	대학
	대전	한국생산성본부	산업통상자원부 산하
	인천	한국표준협회	산업통상자원부 산하
	전북(전주)	전북경제통상진흥원	지방출연기관
	경남(창원)	창원시활성화재단	지방출연기관
	울산	울산경제진흥원	지방출연기관
	전남(순천)	순천여성인력개발센터	여성가족부
	충북(청주)	한국표준협회	산업통상자원부 산하
2021년	수도권	중소상공인희망재단	민간기관
	부산	한국표준협회	산업통상자원부 산하
	울산	울산경제진흥원	지방출연기관
	경남	경남신용보증재단	중소벤처기업부 산하
	대구	한국표준협회	산업통상자원부 산하
	광주	광주여성인력개발센터	여성가족부 산하
	전북	건양대학교	대학
	전남	순천여성인력개발센터	여성가족부
	충청(권역)	한국생산성본부	산업통상자원부 산하
2022년	수도권	중소상공인희망재단	민간기관
	부산	부산경제진흥원	지방출연기관
	광주	광주창조경제혁신센터	중소벤처기업부 산하
	울산	울산경제진흥원	지방출연기관
	세종	세종창조경제혁신센터	중소벤처기업부 산하
	강원	강원도경제진흥원	지방출연기관
	충북	충북창조경제혁신센터	중소벤처기업부 산하
	충남	충남창조경제혁신센터	중소벤처기업부 산하
	전북	전북경제통상진흥원	지방출연기관
	전남	전남창조경제혁신센터	중소벤처기업부 산하
	경북	경북경제진흥원	지방출연기관
	경남	경남창조경제혁신센터	중소벤처기업부 산하
	제주	제주경제통상진흥원	지방출연기관

자료: 중소기업부 내부자료

□ 다만, 제도적으로 공공기관을 우대하거나 민간기관의 참여를 제한하고 있지는 않은 것으로 파악됨

○ 본 사업 주관기관 신청자격은 공공기관, 대학, 민간기관, 기타로 구분하여 아래와 같이 제시되었으며, 공공기관을 특별히 우대하는 항목은 찾을 수 없음

〈표 III-26〉 신사업창업사관학교 주관기관 신청자격

구분	세부 모집기준
공공 기관·단체 등	<ul style="list-style-type: none"> • 「공공기관 운영에 관한 법률」 제4조의 각 호에 해당하는 기관 • 지방 출자·출연기관(「지방공기업법」 및 「공공기관 운영에 관한 법률」 적용 기관) • 국가·지자체 등에 재정지원 또는 임원선임 등 승인을 받는 공공성을 지닌 기관·단체
대학	<ul style="list-style-type: none"> • 「고등교육법」 제2조의 각 호에 해당하는 대학 • 「특정연구기관 육성법 시행령」 제3조에 해당되어 교육 기능을 수행하는 기관 중 교육부로부터 “2019년, 2020년 대학 기본역량 진단” 결과에 따라 “2021학년도 재정지원 가능 대학”에 해당될 경우 사업에 참여 가능
민간 기관·기업·단체 등	<ul style="list-style-type: none"> • 기술지주회사(「산학협력법」), 신기술창업전문회사(「벤처기업법」), 창업투자회사(「창업지원법」), 액셀러레이터(「창업지원법」) 및 창업(기술사업화) 지원 전문기관 • 기업의 경우, 「신용정보의 이용 및 보호에 관한 법률」 제4조 제1항의 업무를 영위하는 신용정보업자가 동 사업 공고일부터 마감일 전 평가한 유효기간 내 회사채 (또는 기업어음)에 대한 신용평가등급 또는 기업 신용평가등급(위의 신용정보업자가 신용평가등급, 등급평가일 및 등급유효기간 등을 명시하여 작성한 신용평가등급확인서)을 기준으로, ‘기업신용평가등급*이 “B” 이상일 경우에만 사업에 참여 가능
기 타	<ul style="list-style-type: none"> • 주무관청의 허가를 받은 법인·협회·단체 등 • 「특정연구기관 육성법」 제2조에 해당하는 기관

자료: 중소벤처기업부, 「2022년 신사업창업사관학교 주관기관 모집 공고」, 2022.

○ 아래에 제시된 참여제한 요건에서도 특별히 민간기관을 제한하는 항목은 없는 것으로 나타남

- 사업자 등록이 되어 있지 않거나, 휴업 또는 폐업 중인 경우
- 국세·지방세를 체납 중인 경우
- 신청기관 또는 대표자가 채무불이행으로 규제 중이거나 부도, 화의, 법정관리 등 정상적으로 금융 거래가 곤란한 경우
- 신청기관 또는 대표자가 중소벤처기업부 및 소상공인시장진흥공단 사업에 참여제한으로 제재 중인 경우
- 기타 중소벤처기업부장관이 참여를 제한할 정당한 사유가 있다고 인정하는 경우

- 평가방식의 경우 서류평가 30%, 발표평가 70%를 합산하여 주관기관을 선정하며, 세부 평가항목은 사업수행 전략 및 운영관리 부문에 걸쳐 적절하게 설정된 것으로 판단됨
 - 서면평가: 평가지표에 따라 사업계획서를 평가(30% 반영)
 - 모집기준 부합 여부, 필수서류 제출 여부에 대해서는 서류평가 단계에서 적부판정
 - 서면평가 결과 70점 이하 득점 기관은 발표평가 대상에서 제외
 - 발표평가: 평가지표에 따라 사업계획서(별도 PT자료 포함) 발표 평가(70% 반영)
 - 평가항목에서도 공공기관에 대한 특별한 우대사항은 없는 것으로 나타남

〈표 III-27〉 신사업창업사관학교 주관기관 평가항목 및 배점

평가항목			평가배점	
정량평가 ¹⁾		신용평가등급에 따른 경영상태	10점	20점
		유사사업 수행실적·성과	10점	
정성평가	사업수행전략	사업수행체계 및 투입인력	5점	60점
		사업홍보 및 모집·선정계획	10점	
		교육, 체험실습, 사업화 지원 등 사관학교 프로그램 운영계획의 구체성과 적절성	20점	
		지역소상공인 네트워킹 프로그램 운영계획	15점	
		기관의 보유 인프라·자원 등과 사관학교 연계운영 전략	10점	
	사업운영관리	사업성과 극대화 전략	10점	20점
		추진일정, 예산편성의 구체성 및 적절성	10점	
합계				100점

주: 정량평가는 발표평가 시 제외
 자료: 중소벤처기업부, 「2022년 신사업창업사관학교 주관기관 모집 공고」, 2022.

- 주관기관 선정 시 지역별 경쟁률은 지역별 최대 4:1에서 1:1 수준으로 나타남
 - 서울 지역의 평균적인 경쟁률이 가장 높았으며, 경북, 광주 등 일부 지역은 1개 업체가 지원하여 선정된 것으로 확인됨

〈표 Ⅲ-28〉 신사업창업사관학교 주관기관 선정 시 지역별 경쟁률

구분	2019	2020	2021	2022	2023	평균
서울	3:1	3:1	2:1	4:1	6:1	4:1
인천	2:1	2:1	4:1	4:1	3:1	3:1
경기	3:1	3:1	2:1	4:1	3:1	3:1
대구	4:1	3:1	2:1	-	5:1	4:1
경북	-	-	-	-	1:1	1:1
부산	2:1	0:1	3:1	2:1	5:1	2:1
울산	-	2:1	1:1	2:1	1:1	2:1
경남	2:1	2:1	2:1	2:1	2:1	2:1
광주	1:1	1:1	2:1	2:1	1:1	1:1
전북	1:1	2:1	2:1	2:1	3:1	2:1
전남	-	1:1	2:1	2:1	3:1	2:1
제주	-	-	-	-	3:1	3:1
대전	3:1	4:1	4:1	-	5:1	4:1
충남	-	-	3:1	4:1	2:1	3:1
충북	-	1:1	-	4:1	3:1	3:1
세종	-	-	-	2:1	1:1	2:1
강원	-	-	-	-	2:1	2:1

주: 1. 2020년 부산의 경우, 적합업체 미선정으로 지역본부 자체운영

2. 권역 단위로 모집한 경우, 지역별 동일한 신청업체 수로 산술(예: 수도권 2곳 신청, 서울 2곳, 인천 2곳, 경기 2곳)

자료: 중소벤처기업부 내부자료

- 결론적으로, 주관기관의 공공기관 편중 현상이 나타나고 있으나 선정과정에서 민간기관이 불이익을 받은 요소가 없으며 운영 과정에서 특이할 만한 문제점은 발생하지 않은 것으로 보여 제도 개선의 여지는 크지 않은 것으로 평가됨
 - 현재로서는 기관유형(공공, 대학, 민간 등)에 따른 명확한 성과 차이는 관측되지 않으며, 투입인력 전문성, 사업수행능력 등 기관역량에 따라 사업성과의 차이가 발생할 수 있다고 판단됨
 - 만약 추후에 민간기관의 장점이 크거나, 주관기관의 다양성이 필요하다고 볼 수 있는 명확한 근거가 발견될 경우 이를 평가에 반영하는 것도 신중히 검토해볼 수 있을 것임

- (교육 및 멘토링 운영의 적절성) 다음으로 본 사업의 주요 지원내용 중 하나인 교육 및 멘토링 운영이 적절하게 이루어지고 있는지 검토함
- 본 사업에 참여한 수혜자들은 교육과 멘토링에 전반적으로 높은 만족도를 보였으며, 특히 멘토링에 대한 만족도가 상대적으로 높았음
 - 멘토링(4.16)과 멘토만족도(4.18) 항목이 평균적인 만족도(4.11)에 비해 높게 나타남

〈표 III-29〉 신사업창업사관학교 지원 분야별 만족도(2022년 만족도 조사 결과)

전반적인 만족도	이론교육	체험교육	멘토링	사업화지원	강사만족도	멘토 만족도
4.11	4.06	4.02	4.16	3.90	4.00	4.18

자료: 중소벤처기업부 내부자료

- 다만, 일부 수혜자의 경우 교육, 멘토링 등이 피상적이고 큰 도움이 되지 못한다는 의견을 보임⁴⁰⁾
 - 불만족한 사유로는 멘토의 불성실성 및 낮은 전문성, 피상적인 교육내용 등의 의견이 제시됨
- 교육과 멘토링은 본 사업의 핵심적인 부분 중 하나이므로 질적 수준을 제고하기 위한 실무적인 고민이 지속될 필요가 있다고 판단되며, 이러한 맥락에서 교육자 혹은 멘토에 대한 자유로운 선정, 평가, 정보 공유가 이루어질 수 있는 플랫폼의 구축을 고려해볼 수 있을 것임
 - 2022년 기준으로 멘토 pool은 소상공인역량강화사업에 참여하는 소상공인 컨설턴트 중 A 또는 B등급 평가를 받은 자, 기타 전담기관 및 주관기관이 인정한 자로 구성되며 멘토링 시 멘티(사업 수혜자)가 직접 필요한 분야의 멘토(컨설턴트 등)를 선택할 수 있음
 - 수혜자의 멘토 선택 시 불확실성을 경감하고, 경쟁을 통한 멘토의 질적 수준 향상을 도모하기 위해 수혜자들이 선택 가능한 멘토에 대한 이력(history) 및 평가(review)를 자유롭게 열람할 수 있도록 허용하는 것을 고려해볼 수 있음

40) 신사업창업사관학교 수혜자 면담(2023. 4.)

- 과거 수혜자들이 멘토링 내용, 멘토의 성실성 등에 대한 상세한 후기⁴¹⁾를 작성토록 하면 이후 사업 참여자들이 더 많은 정보를 보유한 상태에서 멘토를 선정할 수 있을 뿐 아니라 멘토들의 경쟁을 유도하는 효과도 있을 것으로 보임

- (사업화 자금 수혜 대상 선정의 적절성) 다음으로 본 사업의 수혜 대상이 적절히 선정되고 있는지를 간접적으로 파악하기 위해 수혜 소상공인의 업종 분포를 검토함
 - 신사업창업사관학교는 ‘새롭고’, ‘성장가능성이 큰’ 창업 아이템을 가진 소상공인을 지원하여 국가 전체적으로 긍정적인 효과를 기대하는 사업임
 - 따라서 과밀업종, 특히 시장을 확대하기보다는 지역 내에서 기존 소상공인과 경쟁하는 창업의 경우 그 지원 필요성이 낮다고 할 수 있음
- 본 사업의 수혜 창업 소상공인의 업종과 비수혜 창업기업의 업종을 한국표준산업분류 세세분류 기준으로 비교한 결과, 두 집단 사이에 유의미한 차이가 발견됨
 - 본 사업 수혜기업의 경우 소매업(화초 및 식물 소매업, 기타 의복 소매업, 기타 식료품 소매업, 애완용 동물 및 관련용품 소매업, 전자상거래 소매업), 제조업(식료품 제조업), 미용업(피부 미용업, 두발 미용업, 기타 미용업), 서비스업 등의 비중이 상대적으로 높게 나타남
 - 반면, 비수혜 창업기업의 경우 음식점업 및 주점업(한식 일반 음식점업, 간이 음식포장 판매 전문점, 기타 주점업, 김밥 및 기타 간이 음식점업, 치킨 전문점), 체인화 편의점, 학원 관련 업종(일반 교과학원, 기타 예술학원) 등의 비중이 높았음
- 업종 비교결과만을 보면 본 사업의 수혜 대상은 적절히 선정되고 있다고 평가됨
 - 본 사업 수혜 소상공인들의 업종은 비교적 새로운 시장을 확대할 수 있는 가능성을 가진 업종(제조업, 소매업 등)에 상대적으로 집중되어 있음
 - 반면, 비수혜기업의 창업은 음식점업, 편의점업, 학원 등 지역시장에서 기존 소상공인과 경쟁하는 비교적 과밀화된 업종 위주로 이루어지는 것으로 나타남
 - 본 사업 수혜 소상공인의 업종에서도 미용업 등 일부 지역화된 업종이 나타나고 있으나, 혁신적인 아이디어가 있는 경우 생계형 업종에 대해서도 지원하는 본 사업이 가지는 특성을 고려할 때 우려할 만한 수준은 아닌 것으로 평가됨

41) 필요하다면 익명으로 남길 수 있도록 허용

〈표 III-30〉 신사업창업사관학교 수혜기업과 비수혜 창업기업(2015~2021년 창업기업) 업종 분포 비교
(단위: 개, %)

산업	신사업창업사관학교 수혜기업		창업기업 대조군	
	개수	비율	개수	비율
떡류 제조업	5	0.8	1,136	0.11
빵류 제조업	5	0.8	794	0.08
그 외 기타 식료품 제조업	26	4.17	3,737	0.38
화장품 제조업	0	0	2,770	0.28
그 외 기타 달리 분류되지 않은 제품 제조업	9	1.44	4,561	0.46
도배, 실내 장식 및 내장 목공사업	7	1.12	9,890	0.99
화장품 및 화장품품 도매업	2	0.32	3,777	0.38
상품 종합 도매업	3	0.48	7,241	0.73
슈퍼마켓	0	0	6,467	0.65
체인화 편의점	0	0	20,711	2.08
육류 소매업	1	0.16	6,631	0.67
신선, 냉동 및 기타 수산물 소매업	2	0.32	6,433	0.65
기타 식료품 소매업	15	2.41	5,005	0.5
통신기기 소매업	1	0.16	7,772	0.78
가죽 및 모피 의복 소매업	12	1.93	7,247	0.73
기타 의복 소매업	27	4.33	3,334	0.34
신발 소매업	6	0.96	1,160	0.12
서적, 신문 및 잡지류 소매업	6	0.96	1,455	0.15
게임용구, 인형 및 장난감 소매업	5	0.8	945	0.1
화장품, 비누 및 방향제 소매업	9	1.44	9,787	0.98
기념품, 관광 민예품 및 장식용품 소매업	8	1.28	1,074	0.11
화초 및 식물 소매업	44	7.06	4,841	0.49
애완용 동물 및 관련용품 소매업	16	2.57	3,957	0.4
전자상거래 소매 중개업	6	0.96	1,777	0.18
전자상거래 소매업	13	2.09	13,104	1.32
한식 일반 음식점업	2	0.32	53,789	5.41
일식 음식점업	2	0.32	10,428	1.05
서양식 음식점업	2	0.32	5,250	0.53
제과점업	27	4.33	7,265	0.73
피자, 햄버거, 샌드위치 및 유사 음식점업	5	0.8	8,909	0.9

〈표 III-30〉의 계속

(단위: 개, %)

산업	신사업창업사관학교 수혜기업		창업기업 대조군	
	개수	비율	개수	비율
치킨 전문점	0	0	12,706	1.28
김밥 및 기타 간이 음식점업	9	1.44	16,564	1.67
간이 음식 포장 판매 전문점	8	1.28	24,236	2.44
기타 주점업	0	0	16,862	1.7
커피 전문점	10	1.61	4,478	0.45
시스템 소프트웨어 개발 및 공급업	2	0.32	6,965	0.7
응용 소프트웨어 개발 및 공급업	6	0.96	8,371	0.84
비주거용 건물 임대업	2	0.32	7,779	0.78
기타 부동산 개발 및 공급업	0	0	6,533	0.66
경영 컨설팅업	1	0.16	6,235	0.63
인물 사진 및 행사용 영상 촬영업	9	1.44	2,765	0.28
여행사업	3	0.48	3,040	0.31
전시, 컨벤션 및 행사 대행업	7	1.12	2,423	0.24
일반 교과학원	0	0	16,526	1.66
기타 예술학원	1	0.16	8,050	0.81
기타 기술 및 직업 훈련학원	3	0.48	1,605	0.16
그 외 기타 분류 안된 교육기관	5	0.8	2,045	0.21
기타 교육지원 서비스업	7	1.12	4,514	0.45
일반의원	0	0	9,165	0.92
노래 연습장 운영업	0	0	8,072	0.81
그 외 기타 분류 안된 오락관련 서비스업	23	3.69	2,375	0.24
두발 미용업	13	2.09	26,776	2.69
피부 미용업	17	2.73	12,491	1.26
기타 미용업	7	1.12	4,936	0.5
그 외 기타 달리 분류되지 않은 개인 서비스업	23	3.69	12,890	1.3

주: 1. 한국표준산업분류(10차) 세세분류 코드(5자리)를 오름차순으로 정렬함

2. 각 카테고리별 1~10위: 빨간색, 11~20위: 주황색, 21~30위: 노란색으로 표시했으며, 개수가 동일할 경우, 공동으로 순위를 정함

자료: 저자 작성

2) 희망리턴패키지

가) 희망리턴패키지: 경영개선지원 및 원스톱 폐업지원

- 희망리턴패키지의 경영개선지원 및 원스톱 폐업지원의 사업운영방식은 비교적 적절한 것으로 평가되나 재검토를 고려할 만한 사항이 일부 존재함
 - 경영개선지원에서는 경영진단과 경영개선 사업화에 대하여 다음과 같은 사항을 검토할 것을 제안
 - 경영개선 사업화에서는 지원 사업의 수요예측 및 예산 설정 강화, 선정평가에 대한 기준 평가와 환류체계 설계, 사업화 자금의 차등 지원 시 사업체의 규모 및 업종에 대한 고려를 검토해볼 수 있음
 - 원스톱 폐업지원
 - 원스톱 폐업지원의 정밀한 예산 설정의 필요성, 세부 사업별 중복 부분 제외 및 통합, 품질 유지를 위한 플랫폼을 활용한 환류체계 구축 등을 논의함

- 희망리턴패키지의 경영개선지원의 사업기획은 맞춤 지원을 적극적으로 활용한 체계적 구조를 갖추고 있으므로 적절하다고 평가됨
 - 경영개선지원은 전문가의 경영진단을 우선적으로 실시하며 경영위기 수준에 따라 교육, 사업화, 폐업으로 나누어 연계 지원
 - 경영진단의 경우 신청 자격요건에 부합하면 진단받을 수 있으며 단순히 서류상 경영상태를 확인하는 것을 넘어서 사업장 현장 실사를 포함하여 진단함
 - 진단결과, 교육 또는 사업화로 판정될 경우 사업화 신청 자격이 부여됨
 - 경영개선 교육에서는 소상공인시장진흥공단에서 정한 주제(경영교육, 마인드셋 교육, 실무형 이론 및 실습교육 등)와 교육시수(30시간)의 가이드라인을 바탕으로 개별 수행기관에서 커리큘럼을 수립하여 진행함
 - 전체 교육시수의 80% 이상 수강 시, 수료 가능
 - 수행기관별로 교육 커리큘럼이 상이할 수 있으며, 개별 수행기관에서 커리큘럼을 수립하여 소상공인시장진흥공단에서 최종적으로 승인받은 후에 진행
 - 경영개선 사업화에서는 수행기관에서 선정평가를 거쳐 사업화 지원을 실시
 - 사업화 지원의 절차는 선정평가가 이루어진 후 특화교육, 멘토링 및 사업화 자금

순으로 이루어짐

- 선정평가는 서류평가와 발표평가로 이루어져 있으며 각각 심사항목 및 배점이 정해져 있으며, 이를 바탕으로 심사위원회(5인 내외) 평균이 최소 득점 기준 점수(70점) 이상을 대상으로 고득점자 순으로 선발함
- 특화교육은 10시간으로 구성되어 있으며 이는 참여자의 수요를 반영한 교육으로 이루어져 있음
- 멘토링과 사업화 자금 지원은 특화교육을 이수한 사람만 지원받을 수 있으며, 멘토링과 사업화 자금 지원 모두 이행전략을 도출하고 이행하기 위한 목적으로 설계되어 있음
- 사업화 자금 지원의 규모는 선정자의 최종 평가 점수 및 사업화계획 적정성 등에 따라 차등 지원하며 상위 20%, 50%, 80%를 기준으로 하여 각각 2,000만원 또는 신청금액의 100%, 1,500만원 또는 신청금액의 75%, 1,000만원 또는 신청금액의 50%로 설정되어 있음

□ 경영개선지원의 사업운영은 대부분 적절한 수준으로 평가되나 다음과 같은 쟁점사항이 있음

- 경영개선지원사업의 가장 첫 단계인 경영진단의 경우 신청자격 요건이 부합되면 예산 한도 내 지원하는 형식이며, 해당 예산 설정에 대한 보다 정밀한 경제학적 방식 마련이 필요함
 - 사업실행 시 지원하는 연간 예산 수준이 어떠한 근거로 이루어지는지 경제학적으로 엄밀하지 않은 측면이 존재함
 - 부처와 서면질의를 통하여 구체적인 산정 기준에 대하여 문의한 결과 '수요'를 반영한다고 하였으나, 어떠한 주체에서 발생하는 수요들을 어느 정도 고려하여 반영한다는 기준은 없는 것으로 파악됨
 - 추가적으로 개별 세부 사업에서 재기실태조사 및 현장의견(지역센터, 유관기관, 전문가 등)과 같은 이해당사자의 의견을 바탕으로 '수요'를 파악한다고 답변하여 경제학적으로 의미하는 실질적 수요와 다를 가능성(도덕적 해이로 인한 불일치)이 높아 이에 대한 주의가 필요함
 - 예를 들어, 일부 의견이 실질적으로 수혜 소상공인에게 작은 이득만을 가져옴에도

불구하고 주관기관 및 컨설턴트의 이해와 밀접한 관련이 있을 경우, 해당 의견이 중요도에 비하여 중요한 '수요'로 고려될 가능성도 존재함

- 현재 고려하고 있는 개별 사업의 경쟁률, 지원자수와 같은 신청수요와 더불어 자원의 효율적인 활용과 의견수렴 및 반영 과정에서 도덕적 해이를 낮추기 위하여 해당 의견의 적절성과 타당성을 분석하는 외부 전문가로 구성된 위원회 등을 통하여 검토 과정을 거치는 것을 고려해볼 수 있음
- 이를 통해 보다 정확한 지원 대상의 수요 파악과 이에 부합하는 예산 편성이 이루어질 것으로 기대됨

○ 전문가가 실시하는 경영진단에 대한 가이드라인과 이에 따라 분류된 소상공인의 추이를 파악하여 보다 정밀한 경영진단을 실시하는 구조를 만들 필요가 있음

- 부처 문의 결과, 경영진단은 업종별(음식업, 도·소매업, 제조업, 서비스업, e커머스업 등 주요 5개 업종) 차별화된 경영진단 틀을 바탕으로 하는 업종별 표준진단지를 공통으로 활용하여 실시하고 있는 것으로 파악됨
- 업종별로 표준진단지를 사용함으로써 수행기관별, 지역별, 시기별 차이를 최소화하여 분류의 일관성을 유지하기 위한 노력을 하고 있음
- 다만 분류 이후에 해당 분류가 적절하게 이루어졌는지에 대한 모니터링이 실시되지 않는 것으로 파악됨
- 경영진단은 자원의 효율적 배분과 경제적 최적점 도달을 위한 가장 중요한 단계 중 하나이기 때문에 이에 대한 집중적인 관리 감독이 필요함
- 폐업 및 구조조정과 관련한 국내외 선형연구에서 살펴보는 주요 변수 등을 참조하여 기본적인 가이드라인을 제시할 것을 제안함
- 추가적으로 서울특별시에서 최근 활용하기 시작한 빅데이터를 활용한 분류도 적극적으로 검토할 필요가 있음

○ 경영개선 사업화의 선정평가인 서류평가와 발표평가의 기준에 일부 개선이 필요할 수 있음

- 서류평가와 발표평가 선별 기준에 다소 중복적인 항목이 많아, 이를 보다 명확하게 분류하는 것이 선별의 일관성에 도움이 될 것으로 보임
- 예를 들어, 발표평가 항목의 “신청자 역량(20점)”의 “경영마인드(경영의지, 열정, 적극성 등)”와 “지원 적합성(30점)”의 “신청자의 사업추진 의지(개선노력, 경영위

- 기 원인분석 등)의 차이 등에 대하여 명확히 할 필요가 있음
- 중복적인 항목 또는 연관성이 있는 항목이 많을수록 심사자의 자의적인 기준에 따라 점수 조정이 발생할 가능성이 높음^{42), 43)}
 - 평가 후 특정 항목이 높은 부분에 사업효과가 높았다고 한다면 해당 기준이 이후 기준 설정의 비율에 반영이 되는 구조를 갖도록 제안함⁴⁴⁾
 - 또한 평가 요소에 대하여 수행기관뿐만 아니라 창업기획자, 벤처캐피탈, 은행의 기업금융 담당자 등으로 구성된 민간 전문가의 자문을 받아 조정할 것을 제안함
 - 특히 평가요소는 단순히 사업화 혜택 선정에만 관련된 것이 아니라 해당 선정 과정을 통해 소상공인 스스로 본인의 사업에 대하여 돌아보고 추후 민간으로부터 자금을 조달하기 위하여 어떠한 과정이 필요한지에 대한 교육의 역할도 있기 때문에 위에서 언급된 요소를 고려하여 평가 요소 및 배점을 지속적으로 조정할 필요가 있음
- 경영개선 관련 교육 및 컨설팅에 대한 품질 유지를 위하여 사업 참여자의 후기 및 평가가 공유되는 플랫폼을 구축하여 환류체계를 강화할 것을 제안함
- 강사 및 멘토에 대한 참여자의 후기에 대한 정보를 누적하고 이러한 정보가 추후 주관기관 선정 및 평가 등에 반영되도록 구조화하는 것을 고려해볼 수 있음
 - 강사 및 멘토에 대한 평가는 추후 사업지원을 받는 미래 참여자에게 적절한 강사 및 멘토를 매칭받지 못하는 미스매치의 확률을 낮추는 데 도움을 줄 것으로 기대됨
- 경영개선 사업화의 사업화 자금 지원에 대한 금액의 업종별 차등 검토가 필요함
- 현행 사업화 자금 금액 설정은 참여자의 최종 성적을 기준으로 차등 지급되는 구조를 가지고 있으나, 정부가 성장시키려는 업종(창의적 아이디어를 바탕으로 한 업종 전환 또는 유망업종 등)에 소상공인을 유도하기 위하여 이러한 업종에 대한 가산점을 평가기준에 추가하는 것을 고려해볼 수 있음

42) 심사자의 실수 또는 자의적인 판단에 의하여 특정 기준을 평가한 경우 이와 유사한 다른 기준에 전이가 나타날 수 있거나, 각 기준이 제시하는 개념 및 평가요소의 범위를 자의적으로 판단하여 평가할 수 있음

43) 지표를 평가할 때의 자의적인 판단을 원천적으로 차단할 수는 없으나 적어도 항목의 중복성 및 유사성을 낮추어 이로 인하여 발생하는 평가자의 자의성을 구조적으로 낮출 수 있음

44) 다만 이를 위한 전제조건은 개별 항목에 대한 명확성과 독립성이 통계적으로 보장이 되어 있을수록 보다 목표에 부합하는 기준 설정이 가능함

- 희망리턴패키지의 원스톱 폐업지원의 사업기획은 소상공인의 폐업에 있어 어려움이 있는 부분을 종합적으로 지원하는 구조를 갖추고 있으므로 비교적 적절하다고 평가됨
- 사업정리 컨설팅, 법률자문, 채무조정 신청지원, 점포철거비 지원의 분야에서 소상공인이 희망하는 분야를 선택하여 지원하게 함
- 사업정리 컨설팅은 재기전략, 세무, 부동산, 심리, 직무·직능의 분야에 대하여 3개 분야를 선택하여 1:1 전문가 상담을 제공함
 - 폐업 예정과 기폐업으로 나누어 지원할 수 있으며 지원 분야 및 범위가 상이함
 - 폐업 예정의 경우 위의 5개 분야에 대하여 모두 지원 가능한 반면에 기폐업의 경우 세무, 심리, 직무·직능 분야만 선택 가능함
- 법률자문에서는 임대차, 신용, 노무, 가맹, 세무 등에 대한 전담변호사와의 1:1 배정을 통한 자문을 제공함
 - 방문, 서면, 전화의 방식으로 법률자문 지원을 제공함
- 채무조정 신청지원에서는 개인파산·개인회생 소송대리 및 신용회복위원회 등과의 연계를 통한 워크아웃을 제공함
 - 신용전문가의 채무조정 상담·솔루션을 제공하며, 직접적인 채무조정의 지원도 실시함
 - 공적 채무조정과 사적 채무조정으로 분야를 나누어 소상공인 폐업 시 가장 부담이 될 수 있는 채무에 대한 솔루션을 다각도로 지원함
 - 공적 채무조정의 경우 전담변호사를 지원하고 채무조정 절차 비용을 지원함
 - 사적 채무조정의 경우 신용회복위원회 등 관련기관과의 연계를 통한 채무조정 관련 상담과 채무 이자율 및 원금 조정 등을 지원함
- 점포철거지원에서는 점포철거 비용을 250만원 한도 내에서 평당 13만원 이내로 지원함
 - 실질적으로 도움이 필요한 소상공인의 식별을 위하여 자가건물 및 무상임차, 주거용도 건축물, 단순 사업장 이전의 경우 지원 대상에서 제외됨
 - 또한 중복 수혜를 막기 위하여 기수혜자, 유사 사업 수혜자를 지원 대상에서 제외함

- 원스톱 폐업지원의 사업운영에 있어 다음과 같은 사항을 재검토해야 할 필요성이 있음
 - 원스톱 폐업지원의 경우에도 신청자격 요건이 부합되면 예산 한도 내 지원하는 형식이며, 해당 예산 설정 과정에 대한 보다 정밀성이 요구됨
 - 부처 질의 응답을 통하여 파악한 결과, 원스톱 폐업지원의 연간 예산 수준의 설정이 어떠한 근거로 이루어지는지 다소 불명확한 측면이 있음
 - 통계적 측면에서 경영위기 소상공인 수의 변화, 거시경제적 상황 등의 변수를 고려하고 지원의 규모를 설정하는 것이 바람직함
 - 또한 현장 의견에 대하여 외부 전문가의 검토 등을 통해 이해관계자의 도덕적 해이로 인한 비용을 고려하여 예산에 반영할 때 지원 대상의 실질적 수요에 보다 부합하는 예산의 설정을 가능하게 할 것으로 기대됨
 - 원스톱 폐업지원의 세부 지원 분야 중 사업정리 컨설팅, 법률 자문, 채무조정 신청지원의 경우 일부 중복되는 측면이 존재함
 - 사업정리 컨설팅의 세무 및 부동산 분야와 법률자문의 임대차, 세무가 중복되는 부분이 있음⁴⁵⁾
 - 중복 부분을 통합하여 관리하는 것이 참여자 관점에서 혼란을 줄일 수 있고, 비용 및 관리 측면에서 효율적일 것으로 보임
 - 사업정리 컨설팅의 품질 유지를 위하여 참여 소상공인의 후기가 공유되는 플랫폼을 만들어 환류체계를 구축할 것을 제안함
 - 컨설팅트에 대한 참여 소상공인의 평가가 공유되는 플랫폼을 구축하여 추후 주관 기관 및 주관컨설팅트의 선정과 평가에 반영시키는 것을 고려해볼 수 있음
 - 컨설팅트에 대한 후기는 다음 참여자에게 미스매치의 확률을 낮추는 데 도움이 될 것으로 기대됨

45) 부처 확인 결과, 법률자문과 채무조정은 중복신청이 불가함

나) 희망리턴패키지: 재창업 및 재취업지원

- (주관기관 선정의 적절성) 본 사업의 시행주체가 되고 각 지역별로 선정되는 수행기관의 선정이 적절하게 이루어지고 있는지 검토가 필요함
- 먼저 재창업지원의 경우 사업화 파트와 교육 파트로 구분하여 수행기관이 선정되고 있으며, 각 파트별 지역별 수행기관 현황은 <표 III-31>과 <표 III-32>에 제시됨
 - 사업화 수행기관의 경우 2022년 기준 민간기업, 공공기관, 대학 등 다양한 기관이 참여하고 있음
 - 교육의 경우 대부분 민간기업이 사업을 수행하고 있는 것으로 나타남
 - 사업화 수행기관과 교육 수행기관 모두 신사업창업사관학교에 비해 민간의 참여가 활발한 것으로 나타남

<표 III-31> 희망리턴패키지 2022년 경영개선 및 재창업 사업화 수행기관

연도	지역	기관명
2022년	서울	SK플래닛(주) 주식회사위메프
	부산	한국표준협회
	인천	청운대학교산학협력단
	대구	(사)한국스마트컨설팅협회
	광주	오렌지나무시스템
	경기	(사)한국서비스표준진흥원 재단법인시흥산업진흥원
	충북	충청북도기업진흥원
	충남	사단법인 충남산학융합원
	전북	(재)전라북도경제통상진흥원
	전남	(주)세종경영연구소
	경남	경남신용보증재단

자료: 중소벤처기업부 내부자료

〈표 III-32〉 희망리턴패키지 재창업지원 연도별 교육기관 변화

연도	지역	기관명
2015년	부산	효성직업전문학교
	광주	금성직업전문학교
		광주제일직업전문학교
		소상공인창업전략연구소
	대전	(주)한국평생교육원
		배재대학교 산학협력단
		(주)티디지
	경기	(주)한양능력개발원
		주식회사 씨이오
	강원	상지영서대학교 산학협력단
	충북	(주)경영문화연구원 안김
경북	신라직업전문학교	
경남	에스테리아미용직업전문학교	
	(주)동부산지식인력개발원	
2016년	서울	글로벌아교육재단 주식회사
		노노스창업교육학원
		스쿨플라워가든학원
		(주)아이파경영아카데미
		한국창업경영개발원(주)
		(주)한국식품정보원
		(주)명리
		나이스데이터 주식회사
		종로호텔제과직업전문학교
		(주)한솔외식창업아카데미
		오면꽃예술학원신촌점
		한국서비스산업진흥원
		마에스트로미용예술직업학교
		(주)동서울아카데미
		(주)더비전지식나눔터협동조합
	부산	문화요리학원
		(주)블루안컨설팅
		신세계제과제빵전문학원

〈표 III-32〉의 계속

연도	지역	기관명
2016년	인천	경인제과요리학원
		(주)미래서비스
		(주)에이치플러스몰
		한국평생교육원
	대구	(주)핀연구소
		무궁화직업전문학교
		효성요리아카데미교육원
		(주)미래창업경영원
	광주	국제컴퓨터학원
		광주제일직업전문학교
		금성직업전문학교
		소상공인창업전략연구소(주)
		태봉컴퓨터전산학원
		한국예술종합학교교육원(주)
	대전	에파타전략개발원(주)
		(주)티디지
		(주)한국평생교육원
		한국창의인재육성개발단
		(사)한국창업경영컨설팅협회
		본커스텀직업전문학원
		피디에이포쉬 디자인아카데미학원
	울산	(주)인서비스그룹지행재직업전문학교
		엠제빵직업전문학교
	경기	전통외식조리직업전문학교
		강남대학교산학협력단
		(주)올콘텐츠
		주식회사씨시오
		(주)한양능력개발원
(주)웹플래너		
중앙요리카데미제과제빵학원		
(주)비즈플랜		

〈표 III-32〉의 계속

연도	지역	기관명
2016년	강원	삼척요리제과제빵직업전문학교
		(사)한국여성경영자총협회강원도회
	충북	(주)경영문화연구원 안김
	전북	림스꽃예술학원
	전남	제일평생교육원
		호남요리제과직업전문학교
	경북	포항대학교
	경남	프랑스아틀리에뷰티아카데미
		올리브요리제과커피학원
		에스테리아미용직업전문학교
(주)동부산지식인력개발원		
제주	국제조리직업전문학교	
2017년	서울	(주)한솔외식창업아카데미
		마에스트로미용예술직업전문학교
		(주)블루안컨설팅
		(주)웹플래너
		주식회사 진에이치알
		노노스창업교육학원
	부산	문화요리학원
		쿡스요리학원
	인천	청운대학교 산학협력단
	대구	국제섬유패션학원
		효성요리아카데미교육원
		김정희플라워조경학원
		(주)미래창업경영원
	광주	광주제일직업전문학교
		태봉컴퓨터전산학원
		한국지역산업연구원 (주)광주센터
F2MG글로벌뷰티아카데미		
금성직업전문학교		
대전	에파타전략개발원(주)	
울산	엠제빵직업전문학교	

〈표 III-32〉의 계속

연도	지역	기관명
2017년	경기	전통외식조리직업전문학교
		(주)올콘텐츠
		은빛꽃잎이조경학원
		주식회사 씨이오
		(주)웹플래너
		(주)비즈플랜
		한국호텔관광교육재단
		한선생직업전문학교
	강원	(주)한양능력개발원
		두레공예협동조합
	충북	삼척요리제과제빵직업전문학교
		(주)경영문화연구원 안김
	충남	조해성요리학원
		(주)아이빌트세종
	전북	(사)한국여성소비자연합 전북지회
	전남	호남요리제과직업전문학교
경남	에스테리아미용직업전문학교	
	올리브요리제과커피학원	
	(주)경남지식인재개발원	
2018년	서울	(주)블루안컨설팅
		(주)친에이치알
		강서크리스찬소보미용학원
		노노스창업교육학원
		이에스트로예술실용전문학교
		엔에이치엔고도(주)
		인재개발평생교육원
		한솔외식창업아카데미학원
	인천	주식회사미래서비스
	광주	광주제일직업전문학교
		금성직업전문학교
		태봉컴퓨터전산학원
한국지역산업연구원 (주)광주센터		

〈표 III-32〉의 계속

연도	지역	기관명
2018년	대전	한국평생교육원
		에파타전략개발원주식회사
	경기	(주)아이디어고릴라
		(주)웹플래너 경기지사
		에스쓰리미용학원
		올콘텐츠
		유한대학교 산학협력단
		은빛꽃꽃이조경학원
		전통외식조리직업전문학교
		주식회사씨이오
		한선생직업전문학교
	강원	두레공예협동조합
		삼척요리제과제빵직업전문학교
	2019년	서울
(주)친에이치알		
(주)하나엘케이		
노노스창업교육학원		
마에스트로예술실용전문학교		
보타닉갤러리		
서울IT직업전문학교		
엔에이치엔고도(주)		
(주)웹플래너		
한솔외식창업아카데미학원		
부산		문화요리학원
		올패션디자인학원
		쿡스요리학원
		크리스찬소보 미용학원
인천		주식회사 미래서비스
		청운대학교 산학협력단 인천지점
대구		(주)미래지역산업개발원
		(주)블루안 대구지사
		(주)세종경영연구소 평생교육원

〈표 III-32〉의 계속

연도	지역	기관명
2019년	대구	김정희플라워 조경학원
		효성직업능력개발원
	광주	광주제일직업전문학원
		금성직업전문학교
		태봉컴퓨터전산학원
	대전	한국평생교육원
	울산	(주)인서비스그룹지행재 직업전문학교
	강원	두레공예협동조합
		삼척요리제과제빵직업전문학교
		(재)한국호텔관광교육재단
		(주)아이디어고릴라
		(주)웹플래너 경기지사
		에스쓰리미용학원
		유한대학교 산학협력단
		은빛꽃꽃이조경학원
		전통외식조리직업전문학교
		주식회사 씨이오
	한선생직업전문학교	
	충남	청운대학교 산학협력단
	전북	사)한국여성소비자연합 부설)생활교육센터
전주기전대학산학협력단		
전남	호남요리제과직업전문학교	
경북	산림조합중앙회임업인 종합연수원	
경남	(재)창원시상권활성화재단	
	(주)경남지식인재개발원	
	씨티우먼뷰티아카데미	
2020년	서울	노노스창업교육학원
		한솔외식창업아카데미학원
	부산	올패션디자인학원
		문화요리학원
		덕천 엔 뷰티학원
		쿡스요리학원

〈표 III-32〉의 계속

연도	지역	기관명
2020년	대구	김정희플라워조경학원
		미래지역산업개발원
		미래경영학원
		효성직업능력개발원
		(주)세종경영연구소 평생교육원
	광주	금성직업전문학교
		광주제일직업전문학원
		태봉컴퓨터전산학원
	대전	그린꽃예술둔산학원
		(주)한국평생교육원
	강원	삼척요리제과제빵직업전문학교
		두레공예협동조합
	충북	피움플로리스트학원
	충남	청운대학교 산학협력단
	전북	사)한국여성소비자연합전북지회
		전주기전대학 산학협력단
	전남	호남요리제과직업전문학교
경북	경상북도평생교육원	
	여의패션디자인학원	
경남	씨티우먼뷰티아카데미학원	
	주식회사 경남지식인재개발원	
	(주)지행재직업전문학교	
	마산인력개발센터	
2021년	서울	노노스창업교육학원
		(주)하나엘케이(라크림제과학원)
		마에스트로예술실용전문학교
		엔에이치엔커머스(주)
		한솔외식창업아카데미학원
		플로리스트파크 바리스타파크 학원
		(주)친에이치알
	부산	쿡스요리학원
		올패션디자인학원
		문화요리학원

〈표 III-32〉의 계속

연도	지역	기관명
2021년	인천	청운대학교 산학협력단 인천캠퍼스
		(주)인컴트랜드
	대구	김정희플라워조경학원
		수203뷰티아카데미
		미래경영학원
		(주)행복인디제이
		(주)세종경영연구소 평생교육원
	광주	광주제일직업전문학원
		태봉컴퓨터전산학원
	대전	(주)한국평생교육원
		그린꽃예술둔산학원
	경기	은빛꽃꽃이조경학원
		주식회사 씨이오
		쉬즈네일아트학원
		디앤디컴퓨터학원
		의정부커피학원
		에스쓰리미용학원
		월드호텔요리제과커피학원
	강원	두레공예협동조합
		삼척요리제과제빵직업전문학교
	충북	피움플로리스트학원
	충남	청운대학교산학협력단인천지점
	전북	사)한국여성소비자연합전북지회
		전주기전대학교 산학협력단
	전남	호남요리제과직업전문학교
	경북	여의패션디자인학원
	경남	씨티뷰티우먼아카데미학원
주식회사 경남지식인재개발원		
마산여성개발센터		
2022년	서울	노노스창업교육학원
		마에스트로예술실용전문학교
		영등포평생교육원

〈표 III-32〉의 계속

연도	지역	기관명
2022년	부산	올패션디자인학원
		문화요리학원
	인천	청운대학교 산학협력단 인천지점
	대구	세종경영연구소
	광주	광주제일직업전문학교
		태봉컴퓨터전산학원
	대전	그린꽃예술도산학원
	경기	은빛꽃꽃이조경학원
		에스쓰리미용학원
	강원	두레공예협동조합
	충남	청운대학교 산학협력단
	전북	(사)한국여성소비자연합 (부설)생활교육센터
	경북	피움예술학원
경남	씨티우먼뷰티아카데미학원	

자료: 중소벤처기업부 내부자료

□ 재창업지원 사업화 파트의 수행기관 요건을 보면 e커머스 관련 사항, 교육, 컨설팅 관련 사항, 교육공간 및 인력 관련 사항을 명시하고 있어 공공기관 혹은 민간기관을 특별히 우대하지 않는 것으로 나타남

〈표 III-33〉 희망리턴패키지 재창업 사업화 지원파트 수행기관 자격요건

구분	내용
기관성격 및 관련실적	<ul style="list-style-type: none"> ■ (e커머스) 사업자등록증에 ① 통신판매업과 ② 전자상거래 관련 교육서비스·컨설팅이 포함되며, ③ 자사 e커머스 플랫폼을 보유한 곳 <ul style="list-style-type: none"> - 또한 ④ e커머스 분야 교육·컨설팅·사업화 실적이 2년 이상인 곳 ■ (그 외) 사업자등록증에 해당 분야의 교육서비스·컨설팅이 포함되며, 유망업종·아이템의 교육·컨설팅·사업화 실적이 2년 이상인 곳
교육공간	<ul style="list-style-type: none"> ■ 사무공간 및 교육공간 확보(사무공간 33㎡, 교육공간 66㎡ 이상)
인력요건	<ul style="list-style-type: none"> ■ 사업운영 전반에 필요한 100% 투입 전담인력(최소 2명 이상) 확보

자료: 소상공인시장진흥공단, 「2023년 희망리턴패키지 수행기관 모집 공고」, 2023.

- 재창업지원 교육 파트의 경우에도 기관성격, 관련실적, 교육공간, 인력 및 업력요건에 대해 명시하고 있어 공공기관 혹은 민간기관을 특별히 우대하지 않는 것으로 나타남
- 그럼에도 불구하고 공공기관의 참여가 없는 것은 공공기관이 지원 자체를 거의 하지 않기 때문인 것으로 파악됨

〈표 III-34〉 희망리턴패키지 재창업 교육 지원파트 수행기관 자격요건

구분	내용
기관성격	<ul style="list-style-type: none"> ■ 사업자등록증(또는 고유번호증)상의 업태·종목에 교육이 포함되어 있거나, 위탁기관의 정관에 교육 사업수행이 포함된 경우
관련실적	<ul style="list-style-type: none"> ■ 최근 2년('21. 1. 1.~'22. 12. 31.) 이내 재창업 관련 교육을 30시간 이상 수행한 경우 * 기관실적만 인정하며, 대표자 개인의 외부강의 실적은 인정되지 않음
교육공간	<ul style="list-style-type: none"> ■ 사무공간 및 교육공간 확보(사무공간 33㎡, 교육공간 66㎡ 이상)
인력요건	<ul style="list-style-type: none"> ■ 사업운영 전반에 필요한 100% 투입 전담인력(최소 1명 이상) 확보 ■ 기관 대표자 포함 상근강사 2인 이상(상근강사 강의참여 필수)
업력요건	<ul style="list-style-type: none"> ■ 공고일 기준 해당 사업자의 업력이 1년 이상 된 경우

자료: 소상공인시장진흥공단, 「2023년 희망리턴패키지 수행기관 모집 공고」, 2023.

- 평가방법은 서류평가, 현장평가, 발표평가 순서로 진행됨
 - (서류평가) 자격요건을 충족한 기관의 역량, 사업계획서 등을 종합 고려하여 서류평가를 진행하며, 선발규모의 2배수 내에서 80점 이상인 기관에 한하여 현장평가 실시
 - (현장평가) 서류평가에 합격한 기관의 교육장 및 사무실 구비 여부, 신청내용 확인 등을 위해 현장평가 진행
 - (발표평가) 현장평가 결과 요건에 충족한 기관을 대상으로 발표평가를 실시, 고득점 순으로 최종 선발(예비후보제 운영)
- 평가항목의 경우 사업의 성격을 반영하여 적절하게 설계된 것으로 보이며, 공공기관 혹은 민간기관에 특별한 우대사항은 없는 것으로 나타남
 - 평가항목은 재창업 사업화 지원, 교육 지원 등 성격에 맞춰 사업계획, 이해도 및 기관역량 등을 평가하도록 설계됨

〈표 III-35〉 희망리턴패키지 재창업 사업화 지원파트 수행기관 선정 평가표

부문	항목	세부 평가요소						배점	
	자격요건 확인	- 기관성격 및 신청 제외요건						-	
서류 (100)	경영상태	정량	- 신용평가정보기관 "신용평가등급확인서" 기준 경영 상태						5
	유사실적	정량	- 동등 및 유사사업 참여 실적(정부사업 참여에 한함)						15
			실적건수	8건 이상	7건	6건	5건	5건 미만	
			배점	15	13.5	12	10.5	9	
	지원타당성	정성	- 유망업종 및 아이템 선정 근거의 구체성 - 유망업종 및 아이템 성장성 및 재창업 수요의 적정성						20
	부대시설	정성	- 교육·운영 사무공간 외 부대시설 보유현황						10
	기관자원	정성	- 전담인력 외 자체 참여가능 인력 보유현황						10
	사업계획	정성	- 재창업 소상공인 발굴 및 선발 계획의 구체성 - 사업화 멘토 및 재창업 교육강사 등 지원인력의 전문성 - 멘토링 운영방안의 적정성 및 구체성 - 지원프로그램 및 커리큘럼의 차별성 및 독창성						40
발표 (100)	사업이해도	정성	- 사업목적 및 경영위기 소상공인에 대한 이해도 - 재창업 소상공인 지원 전략의 독창성 및 차별성						20
	기관역량	정성	- 수행기관 역량 및 수행체계 구성의 적정성 - 지원가능 물량 규모 및 예산 편성의 적절성 - 기관차원의 추가 지원 및 자원투입 여부						30
	일정관리	정성	- 추진 일정의 적정성 및 실현 가능성						10
	사업관리	정성	- 효율적인 사업 진행을 위한 리스크 관리방안 - 우수사례 발굴 등 사업 지원성과 확보 가능성 - 참여 소상공인의 요구사항에 대한 대응성 - 공단 지원사업에 대한 인지도 제고 노력						40

자료: 소상공인시장진흥공단, 「2023년 희망리턴패키지 수행기관 모집 공고」, 2023.

〈표 III-36〉 희망리턴패키지 재창업 교육 지원 파트 수행기관 선정 평가표

부문	항목	세부 평가요소	배점								
	자격요건 확인	- 기관성격 및 신청 제외요건	-								
서류 (105)	경영상태	정량 - 신용평가정보기관 “신용평가등급확인서” 기준 경영 상태	5								
	유사실적	정량 - 동등 및 유사사업 참여 실적 <table border="1" style="margin-left: 20px;"> <thead> <tr> <th>실적</th> <th>50시간 이상</th> <th>30시간 초과 50시간 미만</th> <th>30시간 이하</th> </tr> </thead> <tbody> <tr> <td>배점</td> <td>15</td> <td>13</td> <td>10</td> </tr> </tbody> </table>	실적	50시간 이상	30시간 초과 50시간 미만	30시간 이하	배점	15	13	10	15
	실적	50시간 이상	30시간 초과 50시간 미만	30시간 이하							
	배점	15	13	10							
	부대시설	정성 - 교육·운영 사무공간 외 부대시설 보유현황	10								
기관자원	정성 - 전담인력 외 자체 참여가능 인력 보유현황	10									
사업계획	정성 - 재기 소상공인 지원 전략의 독창성 및 차별성 - 교육생 발굴 등 홍보 계획의 구체성 - 교육프로그램 및 커리큘럼의 차별성 및 독창성 - 교육강사의 전문성 및 운영계획의 적절성 - 교육계획의 구체성 및 실현가능성 - 업종별 지원가능 물량 규모의 적절성	60									
	가점	정량 - '22년 교육기관 성과평가 결과 우수등급 기관에 가점부여 <table border="1" style="margin-left: 20px;"> <thead> <tr> <th>등급</th> <th>S</th> <th>A</th> <th>B</th> </tr> </thead> <tbody> <tr> <td>배점</td> <td>5</td> <td>3</td> <td>1</td> </tr> </tbody> </table> * 기관 협력의 경우 대표기관의 실적만 인정	등급	S	A	B	배점	5	3	1	5
등급	S	A	B								
배점	5	3	1								
발표 (100)	사업이해도	정성 - 사업 전반에 대한 이해도 - 재기 소상공인에 대한 이해 및 요구사항에 대한 대응성	20								
	기관역량	정성 - 교육 수행체계 편성의 적정성 - 업종별 전문 교육에 대한 역량 - 지원사업 성과제고(재창업률)을 위한 기관 역량	30								
	일정관리	정성 - 추진 일정의 적정성 및 실현 가능성	10								
	사업관리	정성 - 효율적인 사업 진행을 위한 관리방안 - 소상공인에 대한 교육지원성과 및 지원성과 측정 가능성 - 우수사례 발굴 방안 등 - 공단 지원사업에 대한 인지도 제고 노력	40								

자료: 소상공인시장진흥공단, 「2023년 희망리턴패키지 수행기관 모집 공고」, 2023.

- 결론적으로, 재창업 사업화지원 및 교육 파트 수행기관이 민간기관 위주로 구성되어 있는 것은 사실이나, 선정과정에서 공공기관이 불이익을 받은 요소가 없으며 운영 과정에서 특이할 만한 문제점은 발생하지 않은 것으로 보여 제도 개선의 여지는 크지 않은 것으로 평가됨
- 신사업창업사관학교와 마찬가지로 본 사업에서도 교육자 혹은 멘토에 대한 자유로운 선정, 평가, 정보 공유가 이루어질 수 있는 플랫폼의 구축을 고려해볼 수 있을 것임
 - 자세한 내용은 신사업창업사관학교 평가내용을 참조
- (사업화 자금 수혜대상 선정의 적절성) 사업의 수혜 재창업 소상공인의 업종과 비수혜 창업기업의 업종을 한국표준산업분류 세세분류 기준으로 비교한 결과, 두 집단 사이에 차이가 존재하지만 그 차이가 신사업창업사관학교에 비해 명확하지 않은 것으로 확인됨
 - 본 사업 수혜기업의 음식점업 창업 비중은 비수혜기업과 큰 차이 없이 높은 비중을 보이고 있으며, 미용업 비중도 높은 편인 것으로 확인됨
 - 매우 높은 비중은 아니지만 본 사업을 통해 체인화 편의점업 창업을 한 경우도 0.79%로 나타나, 해당 건수가 전무했던 신사업창업사관학교와 차이를 보임
 - 앞서 재창업 지원 사업의 경우 제도 설계상으로도 '혁신성'이 특별히 강조되지 않았다고 지적한 바 있는데, 실제 운영과정에서도 이러한 특징이 확인됨
- 폐업을 겪은 소상공인이 수혜 대상이기에 신사업창업사관학교와 같은 혁신성을 요구하는 것이 무리일 수 있으나, 적어도 생계형 과밀업종으로 창업에 대한 지원은 제도 설계 혹은 운영 단계에서 최소화할 필요가 있다고 판단됨
 - 특히 본 사업 역시 정부가 소상공인에게 직접적인 보조금을 지급하고 있으므로 비과밀업종, 혁신적이고 유망한 사업 아이템 중심으로 지원이 이루어질 필요가 있음

〈표 III-37〉 희망리턴패키지 재창업지원 수혜기업과 비수혜 창업기업(2015~2021년 창업기업)
업종 분포 비교

(단위: 개, %)

산업	희망리턴패키지 재창업 수혜기업		창업기업 대조군	
	개수	비율	개수	비율
떡류 제조업	6	0.2	1,136	0.11
빵류 제조업	3	0.1	794	0.08
그 외 기타 식료품 제조업	30	0.99	3,737	0.38
화장품 제조업	24	0.79	2,770	0.28
그 외 기타 달리 분류되지 않은 제품 제조업	15	0.49	4,561	0.46
도배, 실내 장식 및 내장 목공사업	12	0.39	9,890	0.99
화장품 및 화장품품 도매업	21	0.69	3,777	0.38
상품 종합 도매업	29	0.95	7,241	0.73
슈퍼마켓	5	0.16	6,467	0.65
체인화 편의점	24	0.79	20,711	2.08
육류 소매업	4	0.13	6,631	0.67
신선, 냉동 및 기타 수산물 소매업	15	0.49	6,433	0.65
기타 식료품 소매업	24	0.79	5,005	0.5
통신기기 소매업	11	0.36	7,772	0.78
가죽 및 모피 의복 소매업	13	0.43	7,247	0.73
기타 의복 소매업	20	0.66	3,334	0.34
신발 소매업	4	0.13	1,160	0.12
서적, 신문 및 잡지류 소매업	8	0.26	1,455	0.15
게임용구, 인형 및 장난감 소매업	4	0.13	945	0.1
화장품, 비누 및 방향제 소매업	58	1.91	9,787	0.98
기념품, 관광 민예품 및 장식용품 소매업	21	0.69	1,074	0.11
화초 및 식물 소매업	172	5.65	4,841	0.49
애완용 동물 및 관련용품 소매업	14	0.46	3,957	0.4
전자상거래 소매 중개업	40	1.31	1,777	0.18
전자상거래 소매업	145	4.77	13,104	1.32
한식 일반 음식점업	191	6.28	53,789	5.41
일식 음식점업	24	0.79	10,428	1.05
서양식 음식점업	27	0.89	5,250	0.53
제과점업	26	0.85	7,265	0.73

〈표 III-37〉의 계속

(단위: 개, %)

산업	희망리턴패키지 재창업 수혜기업		창업기업 대조군	
	개수	비율	개수	비율
피자, 햄버거, 샌드위치 및 유사 음식점업	27	0.89	8,909	0.9
치킨 전문점	25	0.82	12,706	1.28
김밥 및 기타 간이 음식점업	49	1.61	16,564	1.67
간이 음식 포장 판매 전문점	60	1.97	24,236	2.44
기타 주점업	14	0.46	16,862	1.7
커피 전문점	27	0.89	4,478	0.45
시스템 소프트웨어 개발 및 공급업	16	0.53	6,965	0.7
응용 소프트웨어 개발 및 공급업	41	1.35	8,371	0.84
비주거용 건물 임대업	4	0.13	7,779	0.78
기타 부동산 개발 및 공급업	1	0.03	6,533	0.66
경영 컨설팅업	15	0.49	6,235	0.63
인물 사진 및 행사용 영상 촬영업	11	0.36	2,765	0.28
여행사업	33	1.08	3,040	0.31
전시, 컨벤션 및 행사 대행업	12	0.39	2,423	0.24
일반 교과학원	25	0.82	16,526	1.66
기타 예술학원	21	0.69	8,050	0.81
기타 기술 및 직업 훈련학원	21	0.69	1,605	0.16
그 외 기타 분류 안된 교육기관	13	0.43	2,045	0.21
기타 교육지원 서비스업	22	0.72	4,514	0.45
일반의원	1	0.03	9,165	0.92
노래 연습장 운영업	6	0.2	8,072	0.81
그 외 기타 분류 안된 오락관련 서비스업	35	1.15	2,375	0.24
두발 미용업	279	9.17	26,776	2.69
피부 미용업	67	2.2	12,491	1.26
기타 미용업	32	1.05	4,936	0.5
그 외 기타 달리 분류되지 않은 개인 서비스업	43	1.41	12,890	1.3

주: 1. 한국표준산업분류(10차) 세세분류 코드(5자리)를 오름차순으로 정렬함

2. 각 카테고리별 1~10위: 빨간색, 11~20위: 주황색, 21~30위: 노란색으로 표시했으며, 개수가 동일할 경우, 공동으로 순위를 정함

자료: 저자 작성

□ <표 III-38>에서 확인할 수 있는 바와 같이 본 사업의 재취업지원 교육기관의 경우 앞서 검토한 재창업 교육기관과 마찬가지로 민간기관의 참여율이 압도적으로 높은 것으로 나타남

<표 III-38> 희망리턴패키지 재취업지원 연도별 교육기관 변화

연도	지역	기관명
2015년	서울	나이스데이터
		대한상공회의소
		잡담
		주식회사 씨이오
	부산	치린교육협동조합
	인천	미래서비스
		인덱스루트코리아
	대구	전략인재개발원
	광주	(주)창조창업경영연구소
		국제커리어센터
		커리어고칭연구소
	대전	한국평생교육원
		(주)글로벌스퀘어
	경기	제이엠커리어
		한양능력개발원
	강원	경동대학교 산학협력단
	충북	경영문화연구원 안김
		대한산업인력개발원
충남	제이비컴	
전남	순천여성인력개발센터	
제주	한국경력개발진흥원	
2016년	서울	NICE데이터
		주식회사 씨이오
		한국생산성본부
	부산	(주)제이엠커리어
	인천	(주)미래서비스

〈표 III-38〉의 계속

연도	지역	기관명
2016년	대구	신인적자원개발원(주)
		대구 잡코리아
	광주	국제커리어센터
		커리어코칭연구소
	대전	한국평생교육원
	울산	치린교육협동조합
	경기	(주)한양능력개발원
		(주)비즈플랜
	강원	(주)미래서비스
	충북	(주)경영문화연구원 안김
		(재)대한산업인력개발원
	전북	대한산업인력개발원
	전남	창조창업경영연구소
순천여성인력개발센터		
경북	경북마이스관광진흥원	
2017년	서울	(사)한국경력개발진흥원
		(사)한국직업상담협회
		한국생산성본부
	부산	(주)두원아이앤씨
	인천	(주)미래서비스
	대구	대구북구직업전문학교
	광주	국제커리어센터
	대전	(주)경영문화연구원안김
	경기	(사)창조한국
		(주)비즈플랜
		(주)씨이오
		(주)제이엠커리어
		(주)한양능력개발원
충북	(주)경영문화연구원 안김	
충남	한국지식경제진흥원	
전북	대한산업인력개발원	

〈표 III-38〉의 계속

연도	지역	기관명
2017년	전남	커리어코칭연구소
	경북	신인적자원개발원
	경남	제이드커리어컨설팅
2018년	서울	(주)아이디이고릴라
		(주)제이엠커리어
	부산	(주)두원아이앤씨
	인천	주식회사미래서비스
	대구	(주)블루안컨설팅
	광주	선우직업전문학교
		국제커리어센터
	대전	주식회사 경영문화연구원안김
	경기	(주)한양능력개발원
	강원	(주)아리오
	충북	(주)보듬
	충남	남서울대학교산학협력단
	전북	대한산업인력개발원
	전남	(주)커리어코칭연구소
		한국경력개발진흥원
	경북	(주)에스콘에듀컨설팅
		신인적자원개발원(주)
	경남	에듀인잡컨설팅
2019년	서울	(사)한국직업상담협회
		(주)커리어넷
	부산	(주)워드인피플컨설팅
	인천	주식회사미래서비스
	대구	(주)세종경영연구소 평생교육원
		(주)아이디이고릴라
		(주)행복인디제이
	광주	(주)커리어코칭연구소
대전	주식회사 안김	
울산	에듀인잡컨설팅	

〈표 III-38〉의 계속

연도	지역	기관명
2019년	경기	(주)제이엠커리어
	충북	대한산업인력개발원
	충남	품질기술교육원
	전남	국제커리어센터
	경북	신인적자원개발원(주)
2020년	서울	(주)아이디이고릴라
		제이엠커리어
		(사)한국직업상담협회
	울산	(주)위크잡
	대구	선우직업전문학교
		(주)세종경영연구소
		(주)행복인디제이
	광주	국제커리어센터
		(재)전남인력개발원
	대전	(주)한국평생교육원
	울산	(주)에듀인잡컨설팅
	경기	스텝스(주)
		(주)미래서비스
	충북	대한산업인력개발원
경북	신인적자원개발원(주)	
경남	(주)위드인피플컨설팅	
2021년	서울	라이노
	부산	(주)위드인피플컨설팅
	인천	주식회사 미래서비스
	대구	행복인디제이
	광주	국제커리어센터
	대전	(주)한국평생교육원
	울산	주식회사 좋은일자리
	경기	(주)제이엠커리어
주식회사 맥시머스 부천지점		
(주)제이엠커리어 의정부지사		

〈표 III-38〉의 계속

연도	지역	기관명
2021년	충북	(재)대한산업인력개발원
	경북	신인적자원개발원(주)
		(주)세종경영연구소
경남	(주)에듀인잡컨설팅	
2022년	서울	케이잡스
		이음길에이치알
	부산	(주)에듀인잡컨설팅
	인천	(주)미래서비스
	대구	(주)행복인디제이
		선우컨설팅
	광주	국제커리어센터
		(주)커리어코칭연구소
	울산	(주)좋은일자리
	경기	제이엠커리어 의정부지사
	강원	(주)제이엠커리어 원주지사
	충북	대한산업인력개발원
		(주)제이비컴
	경북	신인적자원개발원(주)
경남	(주)워드인피플컨설팅	

자료: 중소벤처기업부 내부자료

- 재취업지원 교육 수행기관 자격요건을 보면 기관성격, 관련실적, 교육공간, 인력 및 업
력요건에 대해 명시하고 있으며 공공기관 혹은 민간기관을 특별히 우대하지 않는 것으
로 나타남
- 그럼에도 불구하고 공공기관의 참여가 없는 것은 공공기관이 지원 자체를 거의 하지
않기 때문인 것으로 파악됨

〈표 III-39〉 희망리턴패키지 재취업 교육 수행기관 자격요건

구분	내용
기관성격	<ul style="list-style-type: none"> ■ 사업자등록증(또는 고유번호증)상의 업태·종목에 교육이 포함되어 있거나, 위탁기관의 정관에 교육 사업수행이 포함된 경우
관련실적	<ul style="list-style-type: none"> ■ 최근 2년('21. 1. 1.~'22. 12. 31.) 이내 취업 관련 교육을 30시간 이상 수행한 경우 <ul style="list-style-type: none"> * 기관실적만 인정하며, 대표자 개인의 외부강의 실적은 인정되지 않음 * 기관협력 형태로 신청 시 참여 기관 모두 교육실적 충족 必
교육공간	<ul style="list-style-type: none"> ■ 사무공간 확보(사무공간 33㎡ 이상) <ul style="list-style-type: none"> * 기관협력 형태로 신청 시 참여 기관 모두 기준 충족 必 ■ 교육공간 확보(교육공간 66㎡ 이상) <ul style="list-style-type: none"> - 교육장의 광역시도별 분포 정도, 교육공간 수는 선정평가에 반영 * 공고 종료일 전 체결된 임대차계약 내역 등 제출 시 반영 - 광역시도별 확보되지 못한 교육공간은 협약 전 대여계획서 제출
인력요건	<ul style="list-style-type: none"> ■ 사업운영 전반에 필요한 100% 투입 전담인력(최소 1명 이상) 확보 ■ 기관 대표자 포함 상근강사 3인 이상(상근강사 강의참여 필수) <ul style="list-style-type: none"> * 기관협력 형태로 신청 시 참여기관 상근강사의 합이 3인 이상 기준 충족 必
업력요건	<ul style="list-style-type: none"> ■ 공고일 기준 해당 사업자의 업력이 3년 이상 된 경우

자료: 소상공인시장진흥공단, 「2023년 희망리턴패키지 수행기관 모집 공고」, 2023.

- 평가방법은 희망리턴패키지 다른 사업과 마찬가지로 서류평가, 현장평가, 발표평가 순서로 진행되며, 평가항목의 경우에도 사업의 성격을 반영하여 적절하게 설계된 것으로 판단됨
- 공공기관 혹은 민간기관에 부여되는 가점 등 특별한 우대사항은 없는 것으로 나타남

〈표 III-40〉 희망리턴패키지 재취업 교육 수행기관 선정 평가표

부문	항목	세부 평가요소	배점									
	자격요건 확인	- 기관성격 및 신청 제외요건	-									
서류 (105)	경영상태	정량 - 신용평가정보기관 “신용평가등급확인서” 기준 경영 상태	5									
	유사실적	정량 - 동등 및 유사사업 참여 실적 <table border="1" style="width: 100%; text-align: center;"> <tr> <td>실적</td> <td>50시간 이상</td> <td>30시간 초과 50시간 미만</td> <td>30시간 이하</td> </tr> <tr> <td>배점</td> <td>15</td> <td>13</td> <td>10</td> </tr> </table>	실적	50시간 이상	30시간 초과 50시간 미만	30시간 이하	배점	15	13	10	15	
	실적	50시간 이상	30시간 초과 50시간 미만	30시간 이하								
	배점	15	13	10								
	교육공간	정량 - 광역시도별 상설 교육공간 보유현황 * 교육장의 광역시도별 분포 정도, 교육공간 수 <table border="1" style="width: 100%; text-align: center;"> <tr> <td>교육공간수</td> <td>10개 이상</td> <td>8개 이상</td> <td>6개 이상</td> <td>6개 미만</td> </tr> <tr> <td>배점</td> <td>10</td> <td>7</td> <td>4</td> <td>1</td> </tr> </table>	교육공간수	10개 이상	8개 이상	6개 이상	6개 미만	배점	10	7	4	1
교육공간수	10개 이상	8개 이상	6개 이상	6개 미만								
배점	10	7	4	1								
부대시설	정성 - 교육·운영 사무공간 외 부대시설 보유현황	5										
기관자원	정성 - 전담인력 외 자체 참여가능 인력 보유현황	5										
사업계획	정성 - 재기 소상공인 지원 전략의 독창성 및 차별성 - 교육생 발굴 등 홍보 계획의 구체성 - 교육프로그램 및 커리큘럼의 차별성 및 독창성 - 교육강사의 전문성 및 운영계획의 적절성 - 교육계획의 구체성 및 실현가능성 - 지역별 지원가능 물량 규모의 적절성	60										
	가점	정량 - '22년 교육기관 성과평가 결과 우수등급 기관에 가점부여 <table border="1" style="width: 100%; text-align: center;"> <tr> <td>등급</td> <td>S</td> <td>A</td> <td>B</td> </tr> <tr> <td>배점</td> <td>5</td> <td>3</td> <td>1</td> </tr> </table> * 기관 협력의 경우 대표기관의 실적만 인정	등급	S	A	B	배점	5	3	1	5	
	등급	S	A	B								
배점	5	3	1									
사업이해도	정성 - 사업 전반에 대한 이해도 - 재기 소상공인에 대한 이해 및 요구사항에 대한 대응성	20										
발표 (100)	기관역량	정성 - 위탁기관 역량 및 수행체계 편성의 적정성 - 사업운영에 대한 역량 - 지원사업 성과제고(재취업을 등)을 위한 기관 역량	30									
	일정관리	정성 - 추진 일정의 적정성 및 실현 가능성	20									
	사업관리	정성 - 효율적인 사업 진행을 위한 관리방안 - 소상공인에 대한 교육지원 성과 및 지원성과 측정 가능성 - 우수사례 발굴 방안 등 - 공단 지원사업에 대한 인지도 제고 노력	30									

자료: 소상공인시장진흥공단, 「2023년 희망리턴패키지 수행기관 모집 공고」, 2023.

□ 종합하면, 재취업 교육 수행기관이 민간기관 위주로 구성되어 있는 것은 사실이나, 선정과정에서 공공기관이 불이익을 받은 요소가 없으며 운영 과정에서 특이할 만한 문제점은 발생하지 않은 것으로 보여 제도 개선의 여지는 크지 않은 것으로 평가됨

2. 사업의 효과성 및 효율성 평가

가. 사업의 효과성

- 사업의 효과성 항목에서는 사업 목표의 달성 정도를 평가함
 - 사업의 단기·중장기적 성과 및 의도치 않은 부수적 효과 등을 정성적·정량적 방법으로 분석함

1) 신사업창업사관학교

- 소상공인창업지원 사업군 중 신사업창업사관학교의 효과성 평가는 <표 II-7>에 제시한 평가기준 및 평가질문을 바탕으로 이루어짐

가) 지원 내역

- <표 III-41>은 신사업창업사관학교 사업의 2015~2022년 지원 내역을 나타냄
 - 8년간 총 3,105명이 신사업창업사관학교 사업의 수혜자로 선정됨(연평균 379명)
 - 연도별 수혜자 수는 2015~2020년 300명에서 400명 수준을 유지하였으며 2021년과 2022년에는 각각 451명과 485명으로 증가함
 - 수혜자 중 최소한 예비창업자 대상 창업 이론교육을 수료한 인원은 전체 수혜자 대비 평균 87.8%, 점포교육을 수료한 인원은 전체 수혜자 대비 평균 75.2%로 나타나 교육 수료율이 준수한 것으로 평가됨
 - 총 수혜자 대비 사업화지원 수혜자의 비율은 2015년 18.8%, 2016년 14.1%, 2017년 31.0%를 각각 기록한 후 2018~2022년에는 60% 이상으로 유지되었으며 2022년 73.2%로 가장 높았음(연평균 52.0%)
 - 그 결과 8년간 사업화지원 대상으로 선정된 예비창업자는 총 1,614명임

〈표 III-41〉 신사업창업사관학교 연도별 지원 내역

(단위: 명, %)

지원연도	총 수혜자	미수료		이론교육 수료		점포교육 수료		사업화지원 수혜	
2015	304	62	(20.4)	242	(79.6)	158	(52.0)	57	(18.8)
2016	412	42	(10.2)	370	(89.8)	287	(69.7)	58	(14.1)
2017	358	46	(12.8)	312	(87.2)	258	(72.1)	111	(31.0)
2018	307	32	(10.4)	275	(89.6)	264	(86.0)	222	(72.3)
2019	381	37	(9.7)	344	(90.3)	316	(82.9)	265	(69.6)
2020	407	49	(12.0)	358	(88.0)	331	(81.3)	275	(67.6)
2021	451	65	(14.4)	386	(85.6)	351	(77.8)	271	(60.1)
2022	485	46	(9.5)	439	(90.5)	371	(76.5)	355	(73.2)
계	3,105	379	(12.2)	2,726	(87.8)	2,336	(75.2)	1,614	(52.0)

주: () 안은 총 수혜자 대비 비율(%)임

자료: 주무부처 제출 자료를 바탕으로 저자 작성

□ 〈표 III-42〉는 사업화지원 수혜자 및 지원금액 내역을 나타냄

- 8년간 총 1,614명이 신사업창업사관학교 사업의 사업화지원 수혜자로 선정되었으며 총 지원금액은 313억원으로, 1인당 평균 지원금액은 1,940만원임
 - 1인당 지원금액은 2015~2016년 각각 2,460만원, 2,410만원으로 가장 높았으며 이후 1,840만원과 1,990만원 사이에서 형성됨
 - 사업 초기에는 소수의 예비창업자에게 선별적으로 큰 금액을 지원했다면 2016년 이후 보다 많은 예비창업자에게 상대적으로 적은 금액을 지원하는 방향으로 사업의 방향성이 변화하였음
- 신사업창업사관학교 졸업생 중 창업자 수는 2015년 106명에서 2022년 361명으로 꾸준히 증가함
 - 졸업생 대비 창업자 수, 즉 창업률은 2015~2017년 50% 미만을 기록한 후 2018년부터 60~75% 수준을 유지함
- 사업화지원 수혜자는 전원 창업하였고, 창업자 중에는 사업화지원에 선정되지 않고 창업한 경우도 존재함
 - 신사업창업사관학교 수혜자 중 사업화지원 대상에 선정되지 않고 창업한 창업자는 2015~2017년 50~100명가량 존재하였으나 이후 10명 미만으로 줄어들음
 - 따라서 사업화지원 액수 대비 창업자 수는 초기에 더 높았음

- 창업률이 준수하고 사업화지원 대상은 전원 창업하였으므로, 교육 및 사업화지원이 창업으로 이어지는 사업의 단기적 목표가 달성된 것으로 평가됨
 - 다만 사업화지원 대상을 보다 선별적으로 선발하는 사업 초기의 지원 방향성이 수혜자의 창업 이후 성과에는 더 긍정적인 영향을 미칠 수 있으므로 종합적인 사업 효과성 평가는 추후 이어질 중장기적 성과 분석과 함께 이루어져야 함

〈표 III-42〉 신사업창업사관학교 사업화지원 및 창업 내역

(단위: 명, 백만원, %)

지원연도	사업화지원 수혜자	사업화지원 수혜율	총 지원금액	1인당 지원금액	창업자	창업률
2015	57	(18.8)	1,405.0	24.6	106	(34.9)
2016	58	(14.1)	1,402.0	24.1	161	(39.1)
2017	111	(31.0)	2,207.0	19.9	170	(47.5)
2018	222	(72.3)	4,342.8	19.6	231	(75.2)
2019	265	(69.6)	5,068.0	19.1	269	(70.6)
2020	275	(67.6)	5,085.0	18.4	283	(69.5)
2021	271	(60.1)	5,257.5	19.4	277	(61.4)
2022	355	(73.2)	6,558.3	18.5	361	(74.4)
계	1,614	(52.0)	31,325.6	19.4	1,858	(59.8)

주: 창업률은 신사업창업사관학교 사업 총 수혜자 대비 창업자 비율을 뜻함

자료: 주무부처 제출 자료를 바탕으로 저자 작성

나) 만족도

- [그림 III-1]은 지역별 신사업창업사관학교 사업 수혜자의 2018~2022년 만족도 조사를 평균한 결과를 나타냄
 - 전반적인 만족도는 강원, 경북, 세종, 충남 지역에서 4.5점 수준으로 높게 나타났으며 제주, 광주, 전남, 대전에서 4점 이하로 낮았음
 - 항목별로는 사업화지원 항목의 점수가 상대적으로 낮은 지역이 다수 있으나 사업화지원 만족도 조사의 경우 2022년부터 이루어져 추정치의 신뢰도가 낮음
 - 경기, 대전, 울산, 인천, 전북, 충북 등 사업화지원의 상대적 만족도가 특별히 낮은 지역과 전남, 충남 등 사업화지원의 만족도가 매우 높게 나타난 지역의 만족도 결정 요인에 대한 추가적인 분석이 필요함

- 멘토링과 멘토전문성 만족도가 높은 지역이 이론교육과 강사전문성 만족도가 높은 지역보다 많은 것으로 나타났으며 체험교육의 만족도는 대체로 낮았음
 - 광주, 대구 등 체험교육의 만족도가 상대적으로 높게 나타난 지역의 체험 교육 실태에 대한 추가적인 분석이 필요함

[그림 III-1] 신사업창업사관학교 지역별 항목별 만족도(2018~2022년)

(단위: 점)

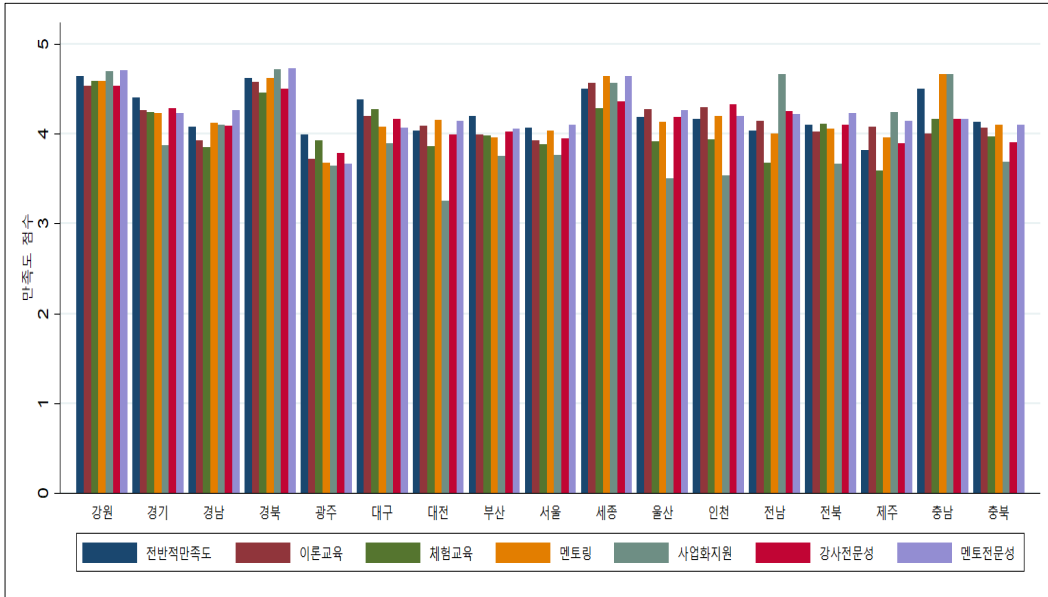

자료: 주무부처 제출 자료를 바탕으로 저자 작성

□ <표 III-43>은 점포별 만족도를 나타냄

- 지역 내 점포별 편차는 대체로 크지 않았으나 서울 강남점의 경우 평균 만족도가 3.3점으로 매우 낮게 나타났으며 제주점 또한 3.4점으로 낮았음
 - 강남점의 경우 멘토링 만족도가, 제주점의 경우 체험교육 만족도가 특히 낮은 것으로 나타나 추가적인 분석이 필요함

〈표 III-43〉 신사업창업사관학교 점포별 만족도(2022년)

(단위: 개, 점)

지역	지점명	응답수	전반적 만족도	이론교육	체험교육	멘토링	사업화 지원	강사 만족도	멘토 만족도
강원	홍천점	10	4.7	4.7	4.8	4.8	4.7	4.7	4.8
경기	비공간	18	4.2	4.2	4.1	4.3	3.7	4.3	4.3
	수원신동점	11	4.6	4.8	4.2	4.5	4.2	4.5	4.3
	인천점	2	4.0	3.0	4.5	4.0	4.0	3.0	4.0
	평균	31	4.3	4.3	4.2	4.4	3.9	4.3	4.3
경남	비공간	16	4.0	4.0	4.1	3.9	4.2	4.0	4.1
	창원점	4	4.0	3.5	3.8	4.3	3.8	3.8	4.3
	평균	20	4.0	3.9	4.0	4.0	4.1	4.0	4.2
경북	비공간	15	4.8	4.8	4.7	4.7	4.7	4.7	4.7
	안동점	3	4.7	5.0	5.0	4.0	5.0	4.0	4.7
	평균	18	4.8	4.8	4.8	4.6	4.7	4.6	4.7
광주	비공간	24	4.0	3.9	3.9	4.0	3.8	4.0	4.0
	상무 1호점	3	3.3	2.7	3.7	3.0	3.0	2.7	3.3
	상무 2호점	7	4.0	3.6	3.9	3.0	3.3	3.9	3.5
	평균	34	3.9	3.7	3.8	3.8	3.6	3.8	3.8
대구	범어점	6	4.3	4.5	3.8	4.4	4.5	4.2	4.2
	비공간	22	4.1	4.0	4.0	4.2	3.7	3.8	3.8
	평균	28	4.2	4.1	4.0	4.3	3.9	3.9	3.9
대전	둔산점	4	3.5	3.5	3.0	-	3.0	3.3	-
	비공간	14	3.2	3.5	-	-	3.1	3.4	-
	유성점	6	3.3	3.7	3.5	-	3.8	3.8	-
	평균	24	3.3	3.5	3.3	-	3.3	3.5	-
부산	범일점	32	3.9	3.7	3.8	3.7	3.8	3.8	3.8
서울	구로점	3	4.3	3.7	4.0	4.0	4.3	3.7	3.7
	대학로점	5	4.4	4.2	3.8	4.0	3.8	3.6	3.8
	마포점	9	3.8	3.7	3.7	4.2	3.4	3.4	4.3
	명동점	6	3.7	3.7	3.3	4.0	3.7	3.7	3.8
	비공간	26	4.2	4.1	4.0	4.3	3.8	4.1	4.3
	중랑점	5	4.0	4.0	3.8	4.0	3.6	4.2	3.8
	평균	54	4.1	4.0	3.8	4.2	3.8	3.9	4.1
세종	세종점	14	4.5	4.6	4.3	4.6	4.6	4.4	4.6

〈표 III-43〉의 계속

(단위: 개, 점)

지역	지점명	응답수	전반적 만족도	이론교육	체험교육	멘토링	사업화 지원	강사 만족도	멘토 만족도
울산	비공간	6	4.2	4.3	4.0	4.7	3.8	4.2	4.5
	울산점	10	4.0	4.0	3.8	3.8	3.3	3.8	4.2
	평균	16	4.1	4.1	3.9	4.1	3.5	3.9	4.3
인천	비공간	7	4.0	4.0	3.6	4.3	3.6	4.0	4.3
	인천점	6	3.8	4.0	3.7	4.0	3.5	4.2	4.2
	평균	13	3.9	4.0	3.6	4.2	3.5	4.1	4.2
전남	순천점	12	4.3	3.9	4.3	4.2	4.7	4.1	4.4
전북	전주점	15	4.1	4.2	4.1	4.1	3.7	4.2	4.3
제주	비공간	11	4.5	4.5	4.4	4.5	4.3	4.3	4.8
	제주점	6	4.3	4.3	4.2	4.2	4.2	4.2	4.2
	평균	17	4.4	4.5	4.3	4.4	4.2	4.2	4.6
충남	비공간	6	4.5	4.0	4.2	4.7	4.7	4.2	4.2
충북	비공간	2	4.0	4.0	4.0	4.0	4.0	4.0	4.0
	청주점	14	4.0	3.9	4.1	4.0	3.6	3.6	3.9
	평균	16	4.0	3.9	4.1	4.0	3.7	3.7	3.9

자료: 주무부처 제출 자료를 바탕으로 저자 작성

□ [그림 III-2]~[그림 III-7]은 지역별 만족도 추이를 조사항목별로 구분하여 보여줌

- 2021년에 도입된 울산, 경북 지점의 만족도가 높고 2021~2022년의 추이 또한 상승하여, 그간 타 지역에 설치·운영한 경험을 바탕으로 신생 점포를 효과적으로 설치·운영하는 것으로 보임
- 항목별 만족도의 지역 간 편차가 해마다 대체로 줄고 있어 각 지역별 운영 경험을 바탕으로 표준화된 시스템을 구축해나가고 있는 것으로 판단됨
- 대전의 경우 최근 2년간 전반적 만족도와 항목별 만족도가 하향 추세인 것으로 나타나 추가적인 원인 분석이 필요함
- 지역별 멘토전문성 편차가 꾸준히 큰 것으로 나타나, 보다 적극적으로 멘토풀을 관리하여 만족도가 낮은 멘토를 제외하고 새로운 멘토를 발굴하는 데에 보다 역량을 기울일 필요가 있는 것으로 보임

[그림 III-2] 신사업창업사관학교 지역별 전반적 만족도 추이(2018~2022년)

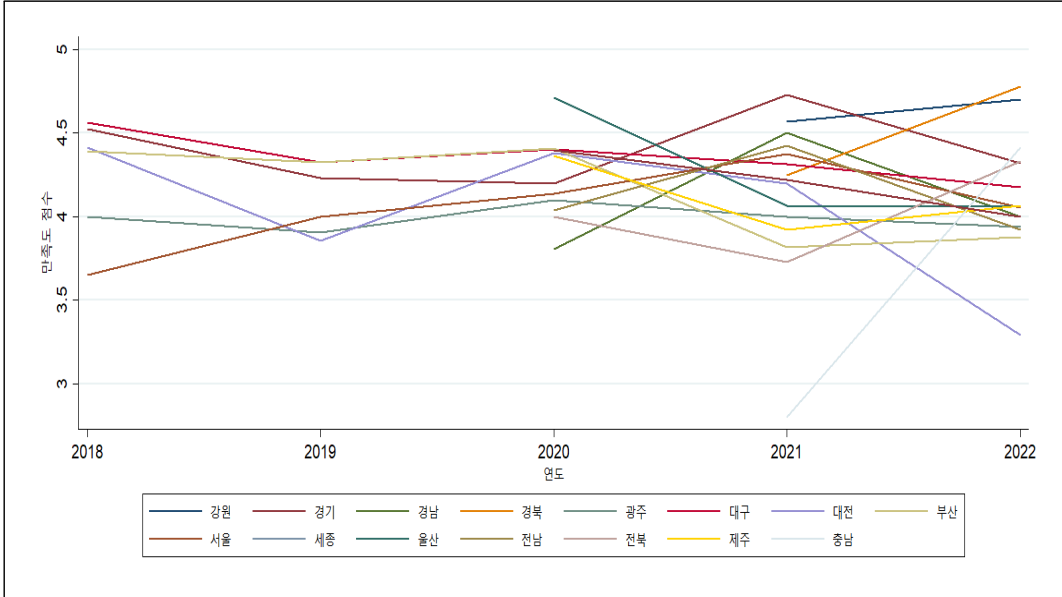

자료: 저자 작성

[그림 III-3] 신사업창업사관학교 지역별 이론교육 만족도 추이(2018~2022년)

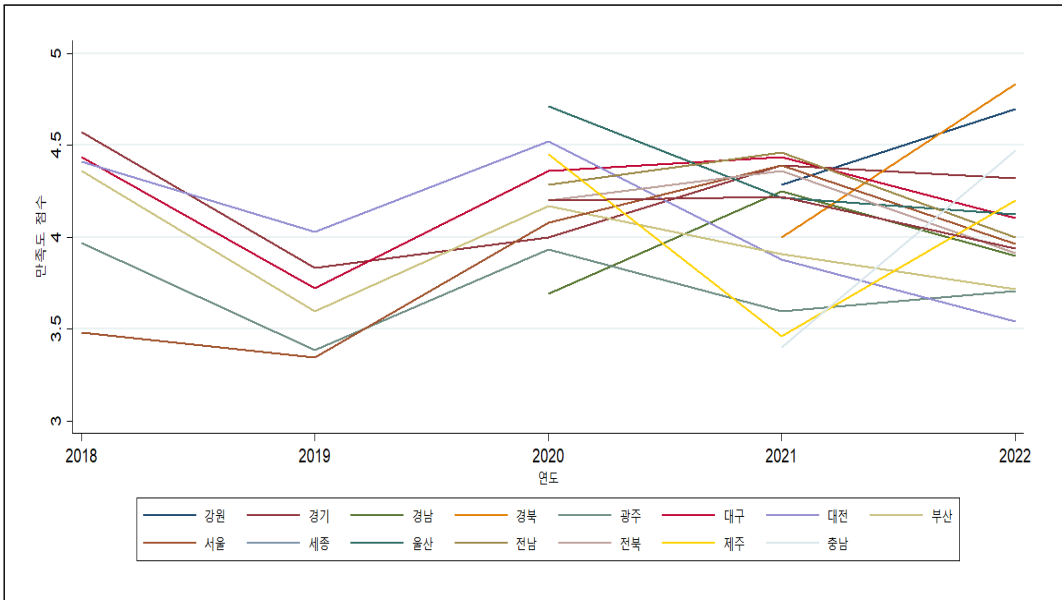

자료: 저자 작성

[그림 III-4] 신사업창업사관학교 지역별 체험교육 만족도 추이(2018~2022년)

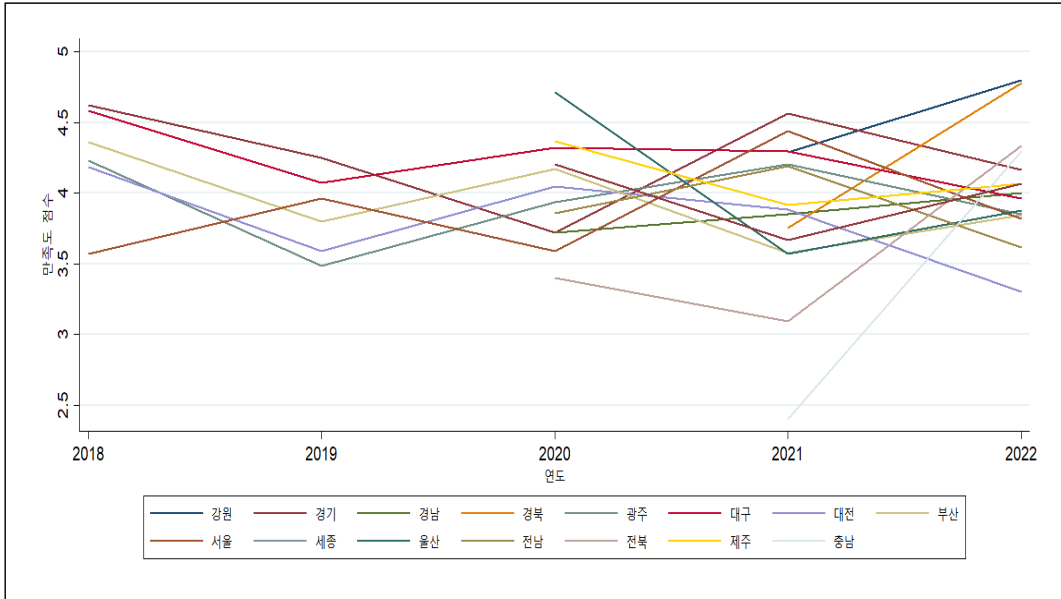

자료: 저자 작성

[그림 III-5] 신사업창업사관학교 지역별 멘토링 만족도 추이(2018~2022년)

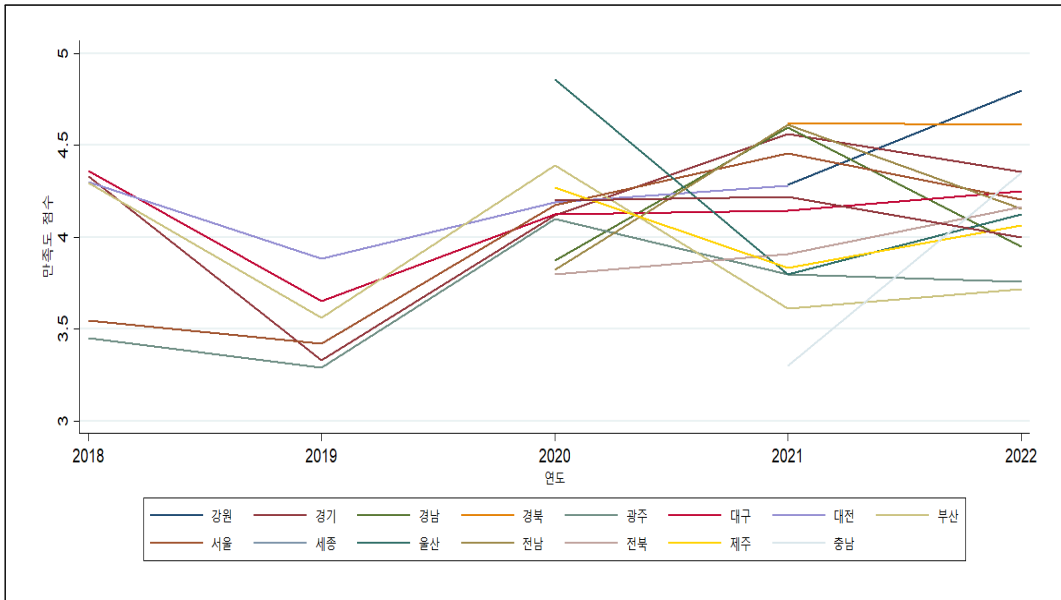

자료: 저자 작성

[그림 III-6] 신사업창업사관학교 지역별 강사전문성 만족도 추이(2018~2022년)

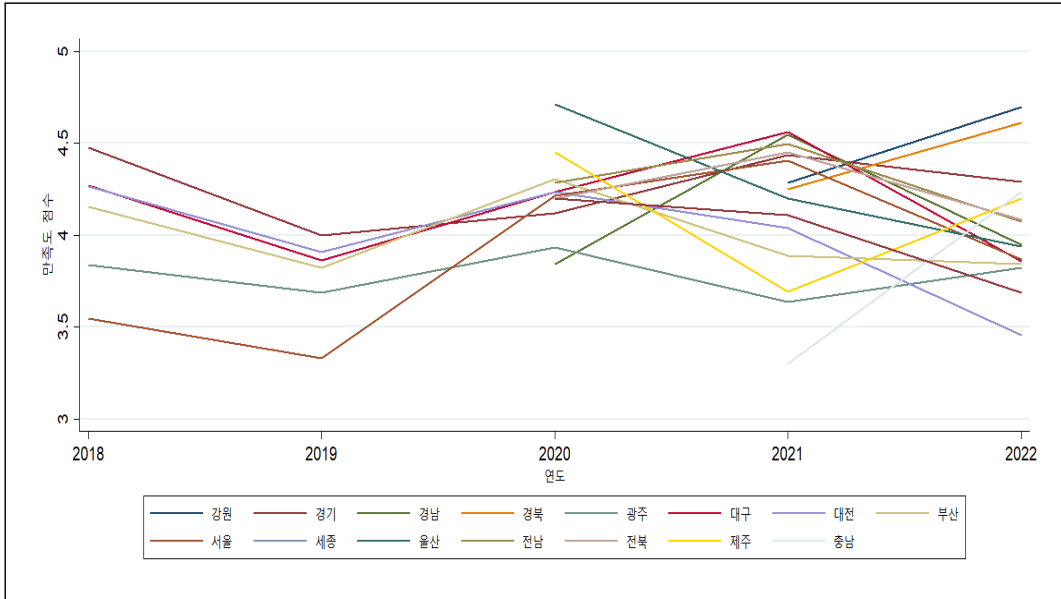

자료: 저자 작성

[그림 III-7] 신사업창업사관학교 지역별 멘토전문성 만족도 추이(2018~2022년)

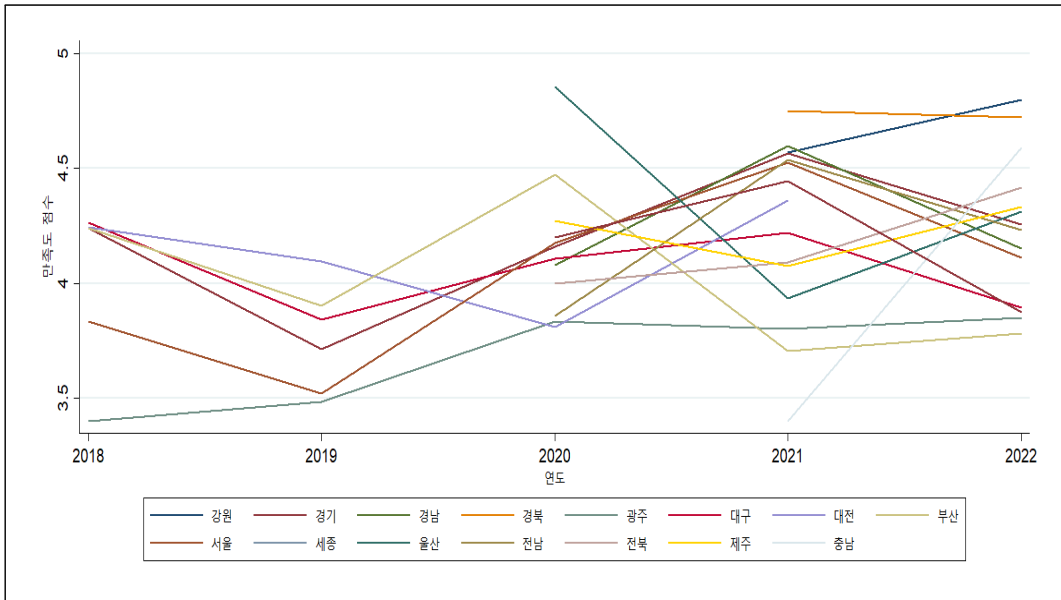

자료: 저자 작성

다) 분석자료 기초통계량

- 단기 및 중장기 성과의 정량적 평가에 이용되는 분석 자료를 개괄하기 위하여 신사업창업사관학교 출신 창업기업과 대조군 기업의 기초통계량이 <표 III-44>부터 <표 III-46>에 제시됨
 - 분석 자료의 신사업창업사관학교 출신 창업기업은 821개, 대조군의 크기는 447,873개임
 - 업종이 기록된 신사업창업사관학교 창업기업은 415개이며, <표 III-44>의 산업대분류별 표본 크기를 보면 대분류 업종은 도매 및 소매업(158개), 제조업(71개), 숙박 및 음식점업(52개) 순으로 높았으며 이 분포는 대조군에서도 유사하게 나타남
 - 다만 <표 III-30>에 제시되었듯이 세세분류에 따른 업종 분포는 신사업창업사관학교 수혜기업과 일반 창업기업에서 다소 차이가 있음
 - <표 III-45>의 기업 유형별 표본 내 비율에 따르면 대조군에서 주식회사와 법인의 비율이 높게 나타남
 - <표 III-46>의 연차별 매출액은 첫매출발생연도 대비 연차별 평균매출액을 나타내며 1년차 매출액은 신사업창업사관학교 출신이 2,020만원, 대조군이 2억 100만원으로 나타나 두 그룹 간 기업 규모의 차이가 매우 크게 나타남
 - 평균매출액 연간 성장률은 신사업창업사관학교 출신 창업기업군에서 더 높게 나타나, 6년차 매출액의 경우 신사업창업사관학교 출신은 2억 3,100만원 수준으로 1년차에 비해 10배 이상 높아짐⁴⁶⁾
 - <표 III-46>의 연차별 생존율은 첫매출발생연도 대비 연차별 생존율을 나타내며 신사업창업사관학교 출신의 생존율이 대조군보다 다소 낮은 것으로 나타남

46) 연차별 매출액은 해당 연차까지 생존한 기업을 대상으로 산출하기 때문에 1년차 매출액과 6년차 매출액 계산의 대상이 되는 기업의 표본이 다름에 주의하여 해석할 필요가 있음

〈표 Ⅲ-44〉 신사업창업사관학교 창업 기업 및 대조기업 업종별 표본 크기

(단위: 개)

구분	신사업창업사관학교	대조군
농업, 임업 및 어업	2	1,176
제조업	71	29,011
건설업	7	11,378
도매 및 소매업	158	131,938
숙박 및 음식점업	52	113,961
정보통신업	18	20,106
부동산업	3	7,403
전문, 과학 및 기술 서비스업	19	24,388
사업시설 관리, 사업 지원 및 임대 서비스업	14	9,740
교육 서비스업	16	21,562
예술, 스포츠 및 여가관련 서비스업	17	13,359
협회 및 단체, 수리 및 기타 개인 서비스업	38	64,266
업종 정보 누락	406	-
합계	821	448,288

자료: 주무부처 제출 자료와 SIMS 자료를 바탕으로 저자 작성

〈표 Ⅲ-45〉 신사업창업사관학교 창업 기업 및 대조기업 기업유형별 비율

(단위: %)

구분	신사업창업사관학교	대조군
법인 여부	개인	83
	법인	17
기업규모	중소기업	27
	소상공인	29
	기타	44
	대기업	-
	중견기업	-
기업형태	주식회사	17
	유한회사	0
	개인기업	83
	개인동업기업	0

자료: 주무부처 제출 자료와 SIMS 자료를 바탕으로 저자 작성

〈표 III-46〉 신사업창업사관학교 창업 기업 및 대조기업의 첫매출발생연도 대비 연차별 평균 연매출액 및 생존율

(단위: 백만원, %)

구분	신사업창업사관학교	대조군
1년차 매출액	20.2	207.5
2년차 매출액	53.6	387.1
3년차 매출액	68.3	439.5
4년차 매출액	82.7	496.0
5년차 매출액	126.7	583.3
6년차 매출액	231.1	741.0
1년 생존률	86	91
2년 생존률	76	85
3년 생존률	66	76
4년 생존률	58	69
5년 생존률	53	60

자료: 주무부처 제출 자료와 SIMS 자료를 바탕으로 저자 작성

라) 단기적 성과

- 신사업창업사관학교 사업이 기업의 첫매출 발생 이후 단기(1, 2년) 생존에 미친 영향은 (식 1)의 회귀모형을 이용하여 분석한 결과를 〈표 III-47〉에 제시함
 - 각 회귀계수는 신사업창업사관학교 출신 창업기업 중 사업화지원을 받지 않은 기업과 받은 기업이 각각 대조군의 창업기업과 비교할 때 첫매출 발생 이후 1년/2년 생존율이 어떻게 변하는지를 의미함((식 1)의 β_1, β_2 에 해당)
 - 신사업창업사관학교 출신 창업기업 중 교육 미수료, 이론교육 수료, 점포교육 수료자 사이의 변화가 충분하지 않아 각 교육 내용의 효과를 식별할 수 없어 부득이 졸업생 창업기업 중 사업화지원 비수혜자와 수혜자 효과만 식별함
 - 모든 회귀모형은 첫매출발생연도 고정효과를 포함하며 (1), (3)열의 모형은 업종(세세분류) 고정효과를 포함하지 않고 (2), (4)열의 모형은 이를 포함함
 - 업종 고정효과의 경우, 업종이 누락된 수혜기업의 분석 표본 탈락을 방지하기 위하여 이들을 업종이 없는 집단으로 묶어 분석에 포함함

- 사업화지원 대상에 선정된 신사업창업사관학교 출신 창업기업의 경우 대조군에 비하여 매출발생 후 1년 생존율은 2.6~4.0%p, 2년 생존율은 3.4~6.4%p 높은 것으로 나타났으며 모든 추정치는 5% 유의수준에서 통계적으로 유의한 것으로 나타남
- 반면 사업화지원 대상에 선정되지 못한 기업의 경우 대조군에 비하여 1년 생존율은 4.0~5.3%p, 2년 생존율은 4.8~7.3%p 낮은 것으로 나타남
- 사업화지원 대상 기업이 미선정 기업보다 뚜렷하게 높은 단기 생존율을 보이는 것은 첫째, 사업화지원 대상의 적절한 선정, 혹은 둘째, 사업화지원의 효과성의 두 가지로 해석할 수 있으나 본 분석에서 두 해석 간의 구분은 불가함

〈표 III-47〉 신사업창업사관학교 사업이 창업기업의 단기 생존에 미친 영향

설명변수	종속변수	1년 생존		2년 생존	
		(1)	(2)	(3)	(4)
사업화지원 O		0.026**	0.040***	0.034**	0.064***
		(0.010)	(0.013)	(0.017)	(0.021)
사업화지원 X		-0.053***	-0.040*	-0.073**	-0.048
		(0.020)	(0.022)	(0.029)	(0.031)
표본크기		448,694	448,694	361,356	361,356
분석표본		2015~2020 창업	2015~2020 창업	2015~2019 창업	2015~2019 창업
첫매출연도 고정효과		O	O	O	O
업종 고정효과		X	O	X	O
기업규모 고정효과		O	O	O	O
기업형태 고정효과		O	O	O	O

주: *, **, ***는 각각 통계적으로 10%, 5%, 1% 수준에서 유의함을 나타냄
자료: 주무부처 제출 자료와 SIMS 자료를 바탕으로 저자 작성

마) 중장기적 성과

- 신사업창업사관학교 사업이 기업의 중장기(3~5년) 생존에 미친 영향을 (식 1)의 회귀 모형을 이용하여 분석한 결과를 〈표 III-48〉에 제시함
- 각 회귀계수는 신사업창업사관학교 출신 창업기업 중 사업화지원을 받지 않은 기업

과 받은 기업이 각각 대조군의 창업기업과 비교할 때 3~5년 생존율이 어떻게 변하는지를 의미함((식 1)의 β_1, β_2 에 해당)

- 모든 회귀모형은 첫째출발생연도 고정효과를 포함하며 (1), (3), (5)열의 모형은 업종(소분류) 고정효과를 포함하지 않고 (2), (4), (6)열의 모형은 이를 포함함
- 분석결과, 사업화지원 대상에 선정된 신사업창업사관학교 출신 창업기업의 경우 대조군에 비하여 3년 생존율은 3.6~9.6%p, 4년 생존율은 6.2~12.0%p, 5년 생존율은 11.4~15.5%p 높은 것으로 나타남
 - 통계적 유의성은 업종 고정효과를 도입했을 경우 모든 추정치가 5% 수준에서 유의하였으며 업종 고정효과가 없는 경우에는 5년 생존율만 5% 수준에서 유의한 것으로 나타남
 - 사업화지원 대상에 선정되지 못한 기업의 경우 대조군에 비하여 3년 생존율은 다소 낮은 것으로 나타났지만 통계적 유의성 역시 낮았으며 4~5년 생존율은 유의미한 차이가 나타나지 않음
- 사업화지원 대상 기업과 일반 창업기업의 중장기 생존율 차이가 연차에 따라 거듭 높아짐
 - 다만 장기의 생존율을 볼수록 표본이 줄어들어 초창기 수혜기업 위주로 분석이 이루어지므로 본 분석에서는 사업의 장기효과와 초창기 코호트 효과를 구분할 수 없다는 한계가 있음
 - 특히 초창기의 경우 1인당 사업화지원 금액이 더 컸으며 사업화지원 선정률도 낮아 더 경쟁력이 높은 기업만 선별적으로 지원하였을 개연성이 높음
 - 따라서 이어지는 분석에서 코호트의 효과와 사업화지원 금액의 크기의 효과를 구분하여 측정함

〈표 III-48〉 신사업창업사관학교 사업이 창업기업의 중장기 생존에 미친 영향

설명변수	종속변수	3년 생존		4년 생존		5년 생존	
		(1)	(2)	(3)	(4)	(3)	(4)
사업화지원 O		0.036	0.096***	0.062	0.120**	0.114**	0.155**
		(0.025)	(0.032)	(0.039)	(0.048)	(0.057)	(0.071)
사업화지원 X		-0.066*	-0.021	-0.001	0.041	0.081	0.103
		(0.036)	(0.040)	(0.044)	(0.050)	(0.068)	(0.079)
표본크기		253,165	253,165	164,733	164,733	85,729	85,729
분석표본		2015~2018 창업	2015~2018 창업	2015~2017 창업	2015~2017 창업	2015~2016 창업	2015~2016 창업
첫매출연도 고정효과		O	O	O	O	O	O
업종 고정효과		X	O	X	O	X	O
기업규모 고정효과		O	O	O	O	O	O
기업형태 고정효과		O	O	O	O	O	O

주: *, **, ***는 각각 통계적으로 10%, 5%, 1% 수준에서 유의함을 나타냄

자료: 주무부처 제출 자료와 SIMS 자료를 바탕으로 저자 작성

□ 신사업창업사관학교 사업화지원이 창업기업의 생존에 미친 영향을 (식 2)에 따라 사업화지원 수혜연도 코호트별로 분석한 결과를 〈표 III-49〉에 제시함

- 각 코호트별로 사업화지원의 효과를 측정((식 2)의 $\beta_1^{2015} \sim \beta_1^{2020}$ 에 해당)하였으며 사업화지원 비선정 기업의 효과는 통제함
- 분석결과, 사업화지원 수혜가 기업의 생존에 미치는 영향이 코호트별로 연차별 생존율 차이가 유의미하지 않은 것으로 나타남
- 또한 코호트별로 보았을 때도 연차에 따라 생존율 효과성이 증가하는 패턴이 뚜렷하게 나타남
- 따라서 앞서 살펴본 신사업창업사관학교 사업화지원 수혜의 단기 및 중장기 효과 추정치는 강건한 것으로 판단됨

〈표 III-49〉 신사업창업사관학교 사업화지원이 창업기업의 생존에 미친 영향(사업화지원 수혜연도별)

종속변수	1년 생존	2년 생존	3년 생존	4년 생존	5년 생존
설명변수	(1)	(2)	(3)	(4)	(5)
사업화지원 2015	0.033 (0.036)	0.077 (0.050)	0.084 (0.062)	0.133* (0.075)	0.116 (0.093)
사업화지원 2016	0.043 (0.034)	0.038 (0.048)	0.084 (0.058)	0.122* (0.065)	0.161* (0.089)
사업화지원 2017	0.051* (0.027)	0.052 (0.039)	0.064 (0.050)	0.106 (0.070)	
사업화지원 2018	0.021 (0.020)	0.081*** (0.030)	0.133*** (0.045)		
사업화지원 2019	0.045** (0.019)	0.057 (0.036)			
사업화지원 2020	0.057* (0.029)				
표본크기	448,694	361,356	253,165	164,733	85,729
분석표본	2015~2020 창업	2015~2019 창업	2015~2018 창업	2015~2017 창업	2015~2016 창업
연도 고정효과	0	0	0	0	0
업종 고정효과	0	0	0	0	0
기업규모 고정효과	0	0	0	0	0
기업형태 고정효과	0	0	0	0	0

주: *, **, ***는 각각 통계적으로 10%, 5%, 1% 수준에서 유의함을 나타냄

자료: 주무부처 제출 자료와 SIMS 자료를 바탕으로 저자 작성

□ 다음으로 지원금액 규모에 따른 사업화지원의 효과를 분석하기 위하여 〈표 III-50〉에 사업화지원 크기에 따른 표본 기초통계량을, 〈표 III-51〉에 회귀식 (식 3)에 따른 분석 결과를 제시함

○ 2015년과 2016년에는 대부분의 수혜자가 2,500만원을 수혜받았으므로 그보다 작

은 금액을 소규모로 분류하였으며 그 이후 연도에는 대부분의 수혜자가 2,000만원
을 수혜받았으므로 그보다 작은 금액을 소규모로 분류함

- <표 III-50>에서 확인할 수 있듯 소규모지원 수혜자의 표본크기가 매우 작으며 특
히 2015~2018 코호트의 경우 0~5개로, 관련하여 강건한 분석이 이루어지기는
어려운 표본 구성이므로 분석 결과 해석에 유의해야 함
- 소규모지원 수혜기업의 연차별 생존율과 매출액이 일반 수혜기업에 비하여 낮음을
확인할 수 있음

□ <표 III-51> 분석결과표의 해석은, 사업화지원을 소규모로 받은 경우, 사업화지원을 받
았을 때의 추정치에 사업화지원을 소규모로 받은 데에 따른 추가적인 영향을 더해서
해석해야 함(식 3)의 β_1, β_2 에 해당)

- 예를 들어, 사업화지원을 소규모로 받은 기업의 1년 생존율의 경우 일반 창업기업
에 비하여 사업화지원 수혜의 효과인 4.4%p에 소규모 지원의 효과인 -4.9%p를
더한 -0.5%p 만큼의 생존율 차이가 발생한다고 해석함

○ 분석결과, 사업화지원의 지원금액이 적은 경우, 금액이 많은 경우에 비하여 1년, 2
년, 5년 생존율에는 다소 부정적인 영향이 발견되었으나 통계적 유의성이 낮고, 3~4
년 생존율에서는 부정적인 영향이 발견되지 않음

- 따라서 사업화지원 수혜금액에 따른 차등적인 효과를 결정적으로 발견하지는 못
하였음
- 하지만 이는 사업화지원을 소규모로 받은 경우의 관측값이 많지 않아 추정 결과가
비일관적이고 표준오차가 크며 통계적 유의성이 낮음에 기인하는 부분이 크기 때
문에, 해당 결과 해석에 주의할 필요가 있음
- 또한 소규모 지원에 따른 차등적 효과가 지원액수의 차이에 따른 것인지 아니면
전망이 안 좋은 기업에 지원 액수를 낮춘 선별 효과 때문인지 구분할 수 없다는
한계가 있음

〈표 III-50〉 신사업창업사관학교 수혜금액 규모별 표본, 생존율 및 매출액

(단위: 개, %, 백만원)

구분		소규모(2,000~2,500 미만)		대규모	
첫매출발생 연도별 분석표본수	2015	0		9	
	2016	5		61	
	2017	2		71	
	2018	3		134	
	2019	15		164	
	2020	26		169	
생존율	1년	86%		92%	
	2년	72%		83%	
	3년	70%		73%	
	4년	57%		66%	
	5년	20% ¹⁾		61%	
매출액	구분	평균	중윗값	평균	중윗값
	1년	18.8	3	16.2	6
	2년	49.2	13.5	49.9	24
	3년	28.1	12	64.6	31
	4년	40.7	31.5	84.4	33
	5년	43	30	141.8	51
	6년	184 ¹⁾	184 ¹⁾	267.5	94

주: 1) 소규모지원 수혜기업 중 5년간 생존하여 6년차에 매출이 발생한 기업은 1개임

자료: 주무부처 제출 자료와 SIMS 자료를 바탕으로 저자 작성

〈표 III-51〉 신사업창업사관학교 사업화지원 창업기업의 생존에 미친 영향(지원금액별)

설명변수	종속변수	1년 생존	2년 생존	3년 생존	4년 생존	5년 생존
		(1)	(2)	(3)	(4)	(5)
사업화지원 O		0.044***	0.071***	0.095***	0.120**	0.181**
		(0.013)	(0.022)	(0.033)	(0.048)	(0.073)
사업화지원 : 소규모		-0.049	-0.116*	0.027	-0.005	-0.378*
		(0.036)	(0.069)	(0.128)	(0.167)	(0.210)
표본크기		448,694	361,356	253,165	164,733	85,729
분석표본		2015~2020 창업	2015~2019 창업	2015~2018 창업	2015~2017 창업	2015~2016 창업
연도 고정효과		0	0	0	0	0
업종 고정효과		0	0	0	0	0
기업규모 고정효과		0	0	0	0	0
기업형태 고정효과		0	0	0	0	0

주: *, **, ***는 각각 통계적으로 10%, 5%, 1% 수준에서 유의함을 나타냄

자료: 주무부처 제출 자료와 SIMS 자료를 바탕으로 저자 작성

- 이상의 논의에서 신사업창업사관학교 사업화지원 수혜 창업기업이 일반 창업기업에 비하여 단기 및 중기 생존율이 높으며 해당 생존율 효과가 연차에 따라 꾸준히 증가함을 확인함
 - 신사업창업사관학교 수혜기업 중 사업화지원을 받지 못한 기업의 경우 일반 기업에 비하여 단기 생존율이 낮은 것으로 나타났으나 중장기에는 이러한 효과가 나타나지 않음
 - 사업화지원 수혜의 효과가 수혜연도 코호트별로 다르게 나타나지 않아, 주된 분석에서 발견한 연차별 생존율 효과 증가 패턴이 강건한 것으로 나타남

- 다음으로 신사업창업사관학교 사업화지원이 창업기업의 매출액 및 매출액증가율에 미친 영향을 분석한 결과를 <표 III-52>, <표 III-53>에 제시함
 - 매출은 기업 간 편차가 커서 극단적 값의 영향을 많이 받기 때문에 선형회귀분석이 아닌 분위수 회귀분석(quantile regression)을 통하여 사업 수혜 여부가 매출액 또는 매출액증가율 기준 중위수에 해당하는 기업에 미치는 영향을 측정함
 - <표 III-52>는 매출이 처음 발생한 해와 매출발생 후 2년차, ... 6년차에 수혜기업과 대조군의 매출액을 비교한 분위수 회귀분석 결과를 제시함
 - 사업화지원을 받은 경우 매출 발생 첫 해 매출액은 대조군의 15% 수준⁴⁷⁾이었으나 그 격차는 점점 줄어들어 매출 발생 5년 후 수혜기업의 매출액은 대조군과 유의미한 차이를 보이지 않음
 - 사업화지원을 받지 않은 경우 첫째 매출액은 대조군에 비하여 24% 수준이었으며 해당 격차 역시 해마다 줄어드는 것으로 나타남
 - 신사업창업사관학교 수혜자의 선정 기준 중에는 이전에 사업자번호를 발급받은 이력이 없어야 한다는 조건이 있으므로 일반 창업 기업과 창업 시기의 조건이 다르며 이러한 차이가 매출 규모 차이에 반영된 것으로 보임
 - 이미 창업 및 경업 경험이 많은 기업의 경우 상대적으로 많은 자본금을 바탕으로 초기부터 높은 매출액을 기록할 가능성이 높음
 - 신사업창업사관학교 출신의 신생 창업기업이 대조군의 일반 창업기업의 매출 수준을 따라가는 경향성이 발견된 것은 사업의 성과에 속함

47) 회귀계수의 해석은 다음과 같음: 수혜기업매출/대조군매출 $\approx e^{-1.868} \approx 0.15$

- <표 III-53>은 첫째출발생연도 기준으로 2년차 매출액증가율, ... 6년차 매출액증가율을 수혜기업과 대조군에서 비교한 분위수 회귀분석 결과를 제시함
 - 사업화지원을 받은 경우 2년차 매출액증가율이 대조군보다 199%p 높았으며 6년차 누적증가율은 851%p 높았음
 - 사업화지원을 받지 않은 경우 2년차 매출액증가율은 대조군보다 134%p 높았고 이후 6년차 547%p까지 증가함
 - 수혜기업의 매출액증가율은 매출액 규모 자체가 작기 때문에 기계적으로 높은 측면이 있음
 - 그럼에도 수혜기업이 일반 창업기업의 매출규모를 따라잡는 추이가 발견된 것은 사업의 성과에 해당함

<표 III-52> 신사업창업사관학교 사업화지원이 창업기업의 매출액에 미친 영향

종속변수 설명변수	첫 해 로그매출액	2년차 로그매출액	3년차 로그매출액	4년차 로그매출액	5년차 로그매출액	6년차 로그매출액
사업화지원 O	-1.868***	-1.244***	-1.109***	-1.301***	-0.619***	0.216
	(0.081)	(0.092)	(0.117)	(0.154)	(0.218)	(0.328)
사업화지원 X	-1.446***	-1.354***	-1.107***	-1.304***	-0.950***	-0.441
	(0.159)	(0.164)	(0.187)	(0.211)	(0.254)	(0.400)
표본크기	510,822	407,786	305,944	193,532	114,202	51,644
분석표본	2015~2021 창업	2015~2020 창업	2015~2019 창업	2015~2018 창업	2015~2017 창업	2015~2016 창업
첫매출연도 고정효과	0	0	0	0	0	0
업종 고정효과	0	0	0	0	0	0
기업규모 고정효과	0	0	0	0	0	0
기업형태 고정효과	0	0	0	0	0	0

주: *, **, ***는 각각 통계적으로 10%, 5%, 1% 수준에서 유의함을 나타냄
 자료: 주무부처 제출 자료와 SIMS 자료를 바탕으로 저자 작성

〈표 III-53〉 신사업창업사관학교 사업화지원이 창업기업의 매출액에 미친 영향

종속변수 설명변수	2년차 매출액증가율	3년차 매출액증가율	4년차 매출액증가율	5년차 매출액증가율	6년차 매출액증가율
사업화지원 O	1.999***	2.374***	1.219***	1.284***	8.513***
	(0.113)	(0.168)	(0.264)	(0.435)	(0.824)
사업화지원 X	1.335***	1.209***	1.261***	1.716***	5.474***
	(0.201)	(0.270)	(0.363)	(0.507)	(1.006)
표본크기	407,786	305,944	193,532	114,202	51,644
분석표본	2015~2020 창업	2015~2019 창업	2015~2018 창업	2015~2017 창업	2015~2016 창업
연도 고정효과	0	0	0	0	0
업종 고정효과	0	0	0	0	0
기업규모 고정효과	0	0	0	0	0
기업형태 고정효과	0	0	0	0	0

주: *, **, ***는 각각 통계적으로 10%, 5%, 1% 수준에서 유의함을 나타냄

자료: 주무부처 제출 자료와 SIMS 자료를 바탕으로 저자 작성

□ 이상에서 신사업창업사관학교 사업화지원이 수혜기업의 생존 및 매출액에 미친 단기, 중장기 효과를 살펴봄

- 생존율 효과는 단기 및 중장기에서 모두 뚜렷하게 발견되었으며 초기 매출액의 경우 수혜기업이 비수혜기업에 비해 작으나 업력이 쌓임에 따라 그 차이가 줄어드는 경향성을 확인함
 - 앞서 지적하였듯, 신사업창업사관학교 수혜자의 경우 생애 첫 창업자에 해당하여 비수혜 창업자에 비하여 규모가 작으므로 사업의 효과성은 생존율을 중심으로 파악하는 것이 합리적임
- 생존율 효과의 크기는 단기 3~6%p, 중장기 10~15%p로, 통계적 유의성에 더하여 경제적 유의성 또한 갖춘 것으로 판단됨
 - 소상공인 경쟁력 강화사업 등 유사사업의 생존율 효과와 유사하거나 더 큰 것으로 나타남

2) 희망리턴패키지

가) 지원내역

- <표 III-54>, <표 III-55>는 희망리턴패키지의 연도별, 항목별 수혜기업 수와 총 지원금액 내역을 보여줌
 - 총 수혜기업 수는 2020년 44,214개에서 2022년 52,468개로 3년간 꾸준히 증가하였으며 내역사업별로는 원스톱 폐업지원과 재취업지원이 가장 많았음
 - 총 지원금액은 2020년 481억원, 2021년 618억원, 2022년 877억원으로 꾸준히 증가함
 - 내내역사업별 3년간 총 지원금액은 점포철거지원(697억원), 사업정리컨설팅(273억원), 재창업 사업화지원(2년간 225억원), 전직장려수당(208억원)과 취업지원(201억원) 순으로 높았음

<표 III-54> 희망리턴패키지 수혜기업 수

(단위: 개)

구분		2020	2021	2022	합계
경영개선지원	경영개선교육	0	0	857	857
	사업화지원	0	0	951	951
원스톱폐업지원	법률자문	3,219	3,359	1,527	8,105
	사업정리컨설팅	10,681	10,353	10,637	31,671
	점포철거지원	11,535	15,679	15,957	43,171
재창업지원	창업교육	4,780	3,432	2,919	11,131
	사업화지원	0	1,097	993	2,090
재취업지원	취업교육	7,692	6,287	9,512	23,491
	전직장려수당	6,307	6,822	9,115	22,244
합계		44,214	47,029	52,468	143,711

자료: 주무부처 제출 자료와 SIMS 자료를 바탕으로 저자 작성

〈표 III-55〉 희망리턴패키지 총 지원금액

(단위: 천원)

구분		2020	2021	2022	합계
경영개선지원	경영개선교육	.	.	857,000	857,000
	사업화지원	.	.	16,030,940	16,030,940
원스톱폐업지원	법률자문	1,455,503	1,840,000	1,279,999	4,575,501
	사업정리컨설팅	9,612,900	9,399,996	8,250,653	27,263,549
	점포철거지원	18,419,824	23,507,580	27,787,188	69,714,592
재창업지원	창업교육	6,731,640	4,663,852	4,367,200	15,762,692
	사업화지원	.	10,041,548	12,472,582	22,514,130
재취업지원	취업교육	6,538,200	5,532,560	7,990,080	20,060,840
	전직장려수당	5,318,441	6,862,655	8,621,860	20,802,956
합계		48,076,508	61,848,191	87,657,502	197,582,200

자료: 주무부처 제출 자료와 SIMS 자료를 바탕으로 저자 작성

□ 〈표 III-56〉, 〈표 III-57〉은 업체별 평균 지원금액을 보여줌

- 내역사업별로 본 업체당 지원금액은 경영개선지원사업의 사업화지원과 재창업지원의 사업화지원이 각각 1,686만원과 1,077만원으로 가장 높았음
- 내내역사업 간 중복 수혜를 포함하여 본 연도별 업체당 평균 지원금액은 2020년 151만원, 2021년 176만원, 2022년 232만원으로 점차 증가함
- 중복 수혜를 고려한 연도별 총 수혜기업 수는 2020년 31,911개, 2021년 35,062개, 2022년 37,828개로 꾸준히 증가하여 3년간 총 104,801개의 기업이 희망리턴 패키지 사업의 지원 대상에 포함됨

〈표 III-56〉 희망리턴패키지 업체당 지원금액

(단위: 천원)

구분		2020	2021	2022	연평균
경영개선지원	경영개선교육	.	.	1,000	1,000
	사업화지원	.	.	16,857	16,857
원스톱폐업지원	법률자문	452	548	838	565
	사업정리컨설팅	900	908	776	861
	점포철거지원	1,597	1,499	1,741	1,615
재창업지원	창업교육	1,408	1,359	1,496	1,416
	사업화지원	.	9,154	12,561	10,772
재취업지원	취업교육	850	880	840	854
	전직장려수당	843	1,006	946	935
합계		6,051	15,354	37,055	34,875

자료: 주무부처 제출 자료와 SIMS 자료를 바탕으로 저자 작성

〈표 III-57〉 희망리턴패키지 업체당 지원내역(중복 수혜 포함)

(단위: 천원, 개)

구분	평균지원액	표준편차	빈도수
2020	1,507	814	31,911
2021	1,764	1,589	35,062
2022	2,317	3,121	37,828
연평균	1,885	2,163	104,801

자료: 주무부처 제출 자료와 SIMS 자료를 바탕으로 저자 작성

□ 〈표 III-58〉은 희망리턴패키지의 내역사업 간 중복 수혜 현황을 보여줌

- 2022년 경영개선지원의 수혜 대상이 된 1,774개 기업 중 12개 기업이 폐업지원사업의 수혜자로 선정되어 중복 수혜율은 0.7%를 보임
- 폐업지원사업의 수혜자가 재창업지원사업의 수혜를 받을 확률도 0.7~0.8%로 낮았으며 폐업지원사업의 수혜자가 재취업지원사업의 수혜를 받을 확률은 12.3~14.9%로 다소 높았음
- 재창업이나 재취업지원의 수혜자 중 두 사업 모두 수혜를 받은 중복 수혜자는 연도별로 0.8~1.5%로 나타남

〈표 III-58〉 희망리턴패키지 내역사업 간 중복 수혜 현황

(단위: %)

구분	2020	2021	2022
경영개선지원→폐업지원	.	.	0.7
폐업지원→재창업지원	0.8	0.7	0.7
폐업지원→재취업지원	13.7	12.3	14.9
재취업↔재창업 중복수혜	1.0	1.5	0.8

자료: 주무부처 제출 자료와 SIMS 자료를 바탕으로 저자 작성

□ 〈표 III-59〉는 희망리턴패키지 수혜기업의 대분류 업종 분포를 보여줌

- 숙박 및 음식점업 수혜기업이 5,574개로 가장 많았으며 비수혜기업 업종분포와 비교할 때에도 그 비중이 매우 높은 것으로 나타남

〈표 III-59〉 희망리턴패키지 업종별 표본 크기

(단위: 개)

구분	수혜기업	비수혜기업
농업, 임업 및 어업	40	138,651
광업	-	17,128
제조업	1,161	5,031,723
전기, 가스, 증기 및 공기 조절 공급업	6	47,308
수도, 하수 및 폐기물 처리, 원료 재생업	5	103,697
건설업	126	1,744,554
도매 및 소매업	3,901	6,175,403
운수 및 창고업	49	763,451
숙박 및 음식점업	5,574	1,817,767
정보통신업	245	626,536
금융 및 보험업	3	295,019
부동산업	49	431,652
전문, 과학 및 기술 서비스업	251	880,289
사업시설 관리, 사업 지원 및 임대 서비스업	195	476,651
공공 행정, 국방 및 사회보장 행정	1	14,421
교육 서비스업	1,060	711,313
보건업 및 사회복지 서비스업	16	416,707
예술, 스포츠 및 여가관련 서비스업	968	419,535
협회 및 단체, 수리 및 기타 개인 서비스업	1,562	1,101,514
가구 내 고용활동 및 달리 분류되지 않은 자가 소비 생산활동	-	1,019
국제 및 외국기관	-	451

자료: 주무부처 제출 자료와 SIMS 자료를 바탕으로 저자 작성

나) 만족도

□ 〈표 III-60〉은 2021~2022년 사업유형에 따른 희망리턴패키지 사업 수혜자 만족도를 나타냄

- 2022년 사업별 평균점수는 경영개선사업이 4.3점으로 가장 높았으며 나머지는 4.0점 내외에서 유사한 수준으로 나타남
- 2021년 사업별 평균점수는 두드러진 차이가 나타나지 않았으나 재취업교육 중 이러

닝 교육의 평균점수가 4.4점으로 높게 나타남

- <표 III-61>은 사업, 담당자 및 서비스별 세부 만족도를 나타냄
- 항목별 만족도 사이에 큰 차이는 없으나 서비스 이용의 용이성 관련 항목이 2021년 4.2점에 비해 2022년 3.8점으로 유의미하게 하락함

<표 III-60> 희망리턴패키지 지원사업별 만족도

(단위: 명, 점)

사업유형		2021			2022		
		응답자수	만족도 ¹⁾	평균점수 ²⁾	응답자수	만족도 ¹⁾	평균점수 ²⁾
경영개선	경영기본교육	-	-	-	145	4.3	4.3
	사업화지원	-	-	-	308	4.1	4.3
폐업지원	사업정리컨설팅	400	4.2	4.3	1,432	3.9	4.1
	점포철거지원금	400	4.1	4.2	1,397	3.8	4.1
	법률자문	300	4.1	4.1	127	3.6	4.0
	채무조정	25	4.2	4.2	85	3.6	3.9
재취업-취업교육	이러닝교육	198	4.3	4.4	467	3.5	3.7
	현장교육	200	4.1	4.2	345	4.0	4.1
	온라인교육(양방향)	-	-	-	375	3.8	3.9
	배우자 only	-	-	-	18	3.6	3.8
재취업-전직장려수당	1차 수혜자	150	4.2	4.3	393	3.9	4.0
	분할지급	15	4.1	4.1	204	3.9	4.0
	일괄지급	235	4.2	4.3	709	3.8	4.0
재창업지원	재창업교육	300	4.2	4.2	377	4.0	4.1
	사업화지원	-	-	-	119	3.6	3.9
기타	고용보험료 지원	-	-	-	2,494	3.8	3.9
	제도전장려금	-	-	-	460	3.8	3.9
	공유주방	30	4.7	4.8	-	-	-
	맞춤형사업화	70	4.1	4.3	-	-	-

주: 1. 설문지 응답 항목 중 전반적 만족도에 대한 답변

2. 설문지 응답 항목 중 서비스 상품품질, 전달품질, 환경품질에 대한 만족도와 지원사업의 사회적 책임과 관련된 항목 답변을 평균함

자료: 주무부처 제출 자료를 바탕으로 저자 작성

〈표 III-61〉 희망리턴패키지 항목별 만족도

(단위: 점)

만족도 항목		2021	2022
사업 만족도	지원 사업은 사업신청 목적에 부합함	4.3	4.0
	지원 사업은 내가 필요로 하는 혜택을 제공함	4.3	4.0
	지원 사업 목적에 맞추어 사업을 실천함	4.1	3.9
	지원 사업은 사회의 지속적인 발전에 기여함	4.2	4.0
	지원 사업은 공정하고 투명하게 이루어짐	4.2	4.0
담당자 만족도	담당자의 태도는 친절하고 만족스러움	4.4	4.2
	담당자는 업무처리 결과를 명확히 알려줌	4.3	4.0
	담당자는 내 입장을 이해하려 노력함	4.3	4.0
	담당자는 요구사항을 신속하게 처리함	4.2	4.0
	담당자의 업무처리능력은 우수하다 생각함	4.2	4.0
서비스 만족도	서비스는 쉽고 편하게 이용 가능함	4.2	3.8
	서비스는 원활하게 제공됨	4.3	4.1
평균		4.2	4.0

자료: 주무부처 제출 자료를 바탕으로 저자 작성

□ 〈표 III-62〉는 각 사업 수혜 여부에 따른 만족도 차이를 회귀분석한 결과를 보여줌

- 전반적 만족도를 높이는 효과는 경영개선사업 수혜가 가장 높았으며 폐업지원과 재창업지원을 중복 수혜한 경우, 폐업지원과 재취업지원을 중복 수혜한 경우에 각각으로 수혜한 경우보다 다양한 분야의 만족도가 유의하게 높아졌음

〈표 III-62〉 희망리턴패키지 수혜 여부가 만족도에 미친 영향

설명변수	종속변수	전반적 만족도	사업 만족도	담당자 만족도	서비스 만족도
		(1)	(2)	(3)	(4)
경영개선		0.408***	0.357***	0.213***	0.096
		(0.068)	(0.067)	(0.064)	(0.665)
폐업지원		0.245*	0.486***	0.152	0.046
		(0.145)	(0.143)	(0.138)	(0.142)
재창업지원		0.259*	0.459***	0.165	0.108
		(0.134)	(0.132)	(0.127)	(0.131)

〈표 III-62〉의 계속

설명변수	종속변수	전반적 만족도	사업 만족도	담당자 만족도	서비스 만족도
		(1)	(2)	(3)	(4)
재취업지원		0.216	0.317**	0.018	0.013
		(0.145)	(0.143)	(0.138)	(0.142)
폐업 & 재창업		0.211	0.505***	0.177	0.084
		(0.245)	(0.203)	(0.196)	(0.201)
폐업 & 재취업		0.473***	0.659***	0.354**	0.213
		(0.148)	(0.146)	(0.141)	(0.145)
표본크기		4,872	4,872	4,872	4,872
분석표본		2020~2021 수혜	2020~2021 수혜	2020~2021 수혜	2020~2021 수혜

주: *, **, ***는 각각 통계적으로 10%, 5%, 1% 수준에서 유의함을 나타냄
 자료: 주무부처 제출 자료와 SIMS 자료를 바탕으로 저자 작성

□ 〈표 III-63〉은 수혜금액에 따라 만족도 차이가 나타나는지를 확인하기 위하여 회귀분석을 시행한 결과를 나타냄

- 사업에 따른 수혜금액이 높을수록 사업에 대한 만족도 또한 높아지는 것으로 나타나, 만족도 조사 결과의 해석이 다소 불분명해질 우려가 있음
- 〈표 III-64〉의 사업별 수혜금액에 따른 만족도 조사 결과 역시 유사하게 나타나, 수혜사업에 상관없이 수혜금액이 만족도를 올리는 것으로 나타남
 - 다만 경영개선사업 수혜금액과 서비스 만족도는 상관관계가 없는 것으로 나타남
- 추가적으로 업종에 따른 만족도 차이를 분석하였으나 통계적으로 유의한 결과는 나타나지 않음

〈표 III-63〉 희망리턴패키지 수혜금액에 따라 수혜 여부가 만족도에 미치는 영향

설명변수	종속변수	전반적 만족도	사업 만족도	담당자 만족도	서비스 만족도
		(1)	(2)	(3)	(4)
로그 수혜금액		0.143***	0.166***	0.112***	0.059***
		(0.015)	(0.015)	(0.014)	(0.015)
표본크기		4,777	4,777	4,777	4,777
분석표본		2020~2021 수혜	2020~2021 수혜	2020~2021 수혜	2020~2021 수혜

주: *, **, ***는 각각 통계적으로 10%, 5%, 1% 수준에서 유의함을 나타냄
 자료: 주무부처 제출 자료와 SIMS 자료를 바탕으로 저자 작성

〈표 III-64〉 희망리턴패키지 사업별 수혜금액에 따라 수혜 여부가 만족도에 미치는 영향

설명변수	종속변수	전반적 만족도	사업 만족도	담당자 만족도	서비스 만족도
		(1)	(2)	(3)	(4)
로그 경영개선 수혜금액		0.046***	0.050***	0.031***	0.003
		(0.008)	(0.008)	(0.008)	(0.008)
로그 폐업지원 수혜금액		0.027***	0.042***	0.034***	0.023***
		(0.005)	(0.005)	(0.005)	(0.005)
로그 재창업 수혜금액		0.022***	0.021***	0.022***	0.032***
		(0.008)	(0.008)	(0.007)	(0.008)
로그 재취업 수혜금액		0.023***	0.017***	0.016***	0.018***
		(0.006)	(0.005)	(0.005)	(0.005)
표본크기		4,777	4,777	4,777	4,777
분석표본		2020~2021 수혜	2020~2021 수혜	2020~2021 수혜	2020~2021 수혜

주: *, **, ***는 각각 통계적으로 10%, 5%, 1% 수준에서 유의함을 나타냄
 자료: 주무부처 제출 자료와 SIMS 자료를 바탕으로 저자 작성

다) 실증분석자료 기초통계량

- 희망리턴패키지 사업 효과의 정량 분석의 경우 재창업지원-사업화지원의 효과성 분석에 집중함
 - 경영개선지원사업의 경우 사업 시작 연도가 늦어 효과성을 분석하기에 충분한 기간이 확보되지 않으며 폐업 및 재취업지원의 경우 분석기간도 부족하고 분석 대상 지표 및 자료 확보에 어려움이 있음
- 〈표 III-65〉에는 분석 대상이 되는 희망리턴패키지 재창업지원 사업의 2021년 사업화 지원 수혜기업의 업종 분포를 제시함
 - 분석 대상 수혜기업의 수는 783개이며 대조군에 해당하는 2021년 창업기업의 수는 42,518개임
 - 업종이 기록된 신사업창업사관학교 창업기업은 614개이며, 〈표 III-44〉의 산업대분류별 표본 크기를 보면 대분류 업종은 숙박 및 음식점업(200개), 도매 및 소매업(141개), 제조업(106개) 순으로 높은 것으로 나타나, 수혜 대상 중 숙박 및 음식점업의 비중이 신사업창업사관학교 수혜기업에 비하여 매우 높았음

- <표 III-66>의 첫째 평균 매출액의 경우 수혜기업(2억 1,970만원)과 대조군 창업기업(2억 3,390만원)의 차이가 크지 않은 것으로 나타남
 - 재창업 지원사업의 수혜 대상의 경우 신사업창업사관학교 수혜 대상과 달리 이미 사업 경험이 풍부하여 자금 규모도 대조군에 준하는 것으로 예상됨
 - 매출액 증릿값의 경우 재창업 지원사업 수혜 대상이 1억 750만원으로 대조군 창업기업(6,500만원)보다 높게 나타남
 - <표 III-66>의 1년 생존율의 경우에도 수혜기업이 95%로 대조군(92%)에 비하여 다소 높게 나타남
 - <표 III-66>의 기업규모에 따른 구분의 경우, 재창업지원 수혜기업의 소상공인 비율이 56%로 대조군의 9%에 비해 매우 높았으나 대조군의 경우 소상공인이 기타로 분류된 경우(72%)가 많기 때문으로 보임
 - 기업형태에 따른 분류에서는 개인기업의 비율이 수혜기업(72%)과 대조군(83%)에서 유사한 수준으로 나타남
- <표 III-67>은 희망리턴패키지 재창업지원 사업의 2021년 사업화지원 수혜기업의 폐업 이전(2018~2020년)과 재창업 이후(2021년)의 매출액을 비교함
- 재창업지원 수혜기업의 폐업 이전 매출 증릿값이 2018~2020년 3년간 꾸준히 감소한 후 2021년 반등하는 것으로 나타남
 - 기업별 2018~2020년 3년 평균 대비 2021년 매출액 증가율의 증릿값은 58%임
 - 수혜기업이 폐업 이전에 비하여 높은 매출을 기록한 것으로 나타났지만 이는 단순 기초통계량으로, 해당 기간 감염병 위기의 영향 등을 통제할 수 없기 때문에 구체적인 분석은 아래 연도별 고정효과를 포함한 회귀분석 결과를 참조

<표 III-65> 2021년 희망리턴패키지 재창업 사업화지원 수혜 창업기업 및 대조기업의 업종분포

(단위: 개)

구분	수혜기업	대조군
농업, 임업 및 어업	4	85
제조업	106	1,645
건설업	6	33
도매 및 소매업	141	7,222
운수 및 창고업	1	-

〈표 III-65〉의 계속

(단위: 개)

구분	수혜기업	대조군
숙박 및 음식점업	200	23,362
정보통신업	69	2,630
부동산업	1	-
전문, 과학 및 기술 서비스업	34	732
사업시설 관리, 사업 지원 및 임대 서비스업	9	383
교육 서비스업	9	717
보건업 및 사회복지 서비스업	1	-
예술, 스포츠 및 여가관련 서비스업	13	456
협회 및 단체, 수리 및 기타 개인 서비스업	20	5,253
업종 없음	169	-
합계	783	42,518

자료: 주무부처 제출 자료와 SIMS 자료를 바탕으로 저자 작성

〈표 III-66〉 2021년 희망리턴패키지 재창업 사업화지원 수혜 창업기업 및 대조기업의 연매출액 및 1년 생존율

(단위: 백만원, %)

구분	재창업 사업화지원	대조군	
1년차(2021년) 매출액 평균	219.7	233.9	
1년차 매출액 증감률	107.5	65	
1년 생존율	95%	92%	
기업규모	중소기업	0.12	0.18
	소상공인	0.56	0.09
	기타	0.32	0.72
	대기업	-	-
	중견기업	-	-
기업형태	주식회사	0.20	0.14
	조합	0.00	0.00
	개인기업	0.72	0.83
	정부투자기관	0.00	0.00

자료: 주무부처 제출 자료와 SIMS 자료를 바탕으로 저자 작성

〈표 III-67〉 2021년 희망리턴패키지 재창업 사업화지원 수혜기업 폐업이전/재창업 이후 매출액 비교
(단위: 백만원, %)

구분	평균	증릿값
2018년	214.4	111.5
2019년	196.1	92.8
2020년	200.9	86.5
2021년(재창업)	225.5	102
기업별 이전 3년 대비 2021년 매출액 증가율	1085%	58%

자료: 주무부처 제출 자료와 SIMS 자료를 바탕으로 저자 작성

라) 희망리턴패키지 재창업지원 사업화지원의 효과성

- 〈표 III-68〉은 희망리턴패키지 재창업지원 사업화지원 수혜가 창업기업의 1년 생존율에 미친 영향을 (식 4)의 고정효과 모형에 따라 분석한 결과를 나타냄
 - (1), (2)열은 재창업지원 사업화지원 수혜액의 규모와 관계없이, (3), (4)열은 수혜액 규모에 따른 차등적인 분석의 결과를 보여줌
 - (1), (3)열은 업종(세세분류), 기업규모, 기업형태 고정효과가 없는 모형, (2), (4)열은 해당 고정효과가 포함된 모형의 결과를 나타냄
 - 사업화지원: 소규모는 1,000만원 미만의 금액을 수혜한 기업을 나타내며 이에 해당하는 기업은 전체 수혜기업 표본의 30%임
 - 수혜액에 따른 구분 없이 사업화지원 수혜가 생존율에 미치는 효과를 포괄적으로 본 경우, 고정효과 포함 여부에 상관없이 그 효과가 긍정적인 것으로 나타났으나 고정효과 포함 시에는 결과가 통계적으로 유의하지 않은 것으로 나타남
 - 사업화지원의 효과를 수혜액에 따라 구분할 경우 1,000만원 이상의 사업화지원을 수혜한 기업이 대조군의 비수혜 창업기업에 비하여 2022년 생존할 확률(1년 생존율)이 3.4~3.5%p 높은 것으로 나타났으며 해당 추정치는 모두 통계적으로 유의함
 - 소규모의 지원금액을 수혜한 경우 생존율이 1,000만원 이상을 수혜한 경우에 비하여 낮았으며 고정효과를 포함할 경우 그 효과가 10% 수준에서 통계적으로 유의한 것으로 나타남
 - 결론적으로, 재창업 사업화지원은 1,000만원 이상을 수혜한 기업에 가장 뚜렷하게 긍정적인 효과를 미친 것으로 나타남

〈표 III-68〉 희망리턴패키지 재창업 사업화지원이 창업기업의 생존율에 미친 영향

설명변수	종속변수	1년 생존율			
		(1)	(2)	(3)	(4)
사업화지원 O		0.032***	0.020	0.034***	0.035**
		(0.012)	(0.014)	(0.01)	(0.016)
사업화지원: 소규모				-0.006	-0.047*
				(0.020)	(0.027)
표본크기		43,301	43,301	43,301	43,301
분석표본		2021 창업	2021 창업	2021 창업	2021 창업
업종 고정효과		X	O	X	O
기업규모 고정효과		X	O	X	O
기업형태 고정효과		X	O	X	O

주: *, **, ***는 각각 통계적으로 10%, 5%, 1% 수준에서 유의함을 나타냄
 자료: 주무부처 제출 자료와 SIMS 자료를 바탕으로 저자 작성

- 〈표 III-69〉는 희망리턴패키지 재창업지원 사업화지원 수혜가 폐업 이전 매출 대비 재창업 기업의 매출에 미친 영향을 (식 5)의 이원고정효과모형으로 분석한 결과를 나타냄
- 분석 결과, 재창업 기업의 첫째 매출액은 폐업 이전 대비 약 2배⁴⁸⁾ 증가
 - 이는 2018~2021 매출액 자료가 모두 존재하는 대조군의 기업들을 이용하여 연도별 고정효과를 통제한 결과, 즉 연도별 평균 매출액 추이를 통제한 결과임

〈표 III-69〉 희망리턴패키지 재창업 사업화지원이 창업기업의 매출액에 미친 영향: 폐업 이전 매출과 비교

설명변수	종속변수	로그매출액
사업화지원 & 2021년		0.674***
		(0.038)
표본크기		10,380
분석표본		2018~2021년
개별기업 고정효과		O
연도 고정효과		O

주: *, **, ***는 각각 통계적으로 10%, 5%, 1% 수준에서 유의함을 나타냄
 자료: 주무부처 제출 자료와 SIMS 자료를 바탕으로 저자 작성

48) $e^{0.674} \approx 1.962$

□ <표 III-70>은 희망리턴패키지 재창업지원 사업화지원 수혜기업의 2021년 매출액과 비수혜 창업기업의 매출액을 (식 4)에 따라 비교한 회귀분석 결과를 나타냄

- (1), (3)열은 일반 선형회귀분석, (2), (4)열은 50%(중위수) 분위지점에서의 분위수 회귀분석을 시행한 결과를 보여주며 (1), (2)열은 수혜금액에 따른 차등효과가 없는 모형, (3), (4)열은 수혜금액 규모에 따른 차등효과를 포함한 모형의 결과를 보여줌
- 분석 결과, 분석방법론 및 지원금액에 상관없이 희망리턴패키지 재창업지원 사업화 지원 수혜기업의 첫해 매출액이 대조군 창업 기업의 첫해 매출액에 비하여 높은 것으로 나타남
 - 다만, 본 결과는 기본적인 기업 관련 변수를 통제한 상태에서 집단 간 매출액 규모의 평균적인 차이를 보여주기 때문에 사업에 따른 인과적인 효과로 해석하기에는 어려움이 있음

<표 III-70> 희망리턴패키지 재창업 사업화지원이 창업기업의 매출액에 미친 영향: 비수혜 창업기업과 비교

설명변수	종속변수	로그매출액			
		(1)	(2)	(3)	(4)
사업화지원 0		0.422***	0.454***	0.319**	0.380***
		(0124)	(0.099)	(0.141)	(0.094)
사업화지원: 소규모				0.246	0.192
				(0.216)	(0.149)
표본크기		43,180	43,180	43,180	43,180
분석표본		2021 창업	2021 창업	2021 창업	2021 창업
분석방법		선형회귀분석	분위수회귀분석	선형회귀분석	분위수회귀분석
업종 고정효과		0	0	0	0
기업규모 고정효과		0	0	0	0
기업형태 고정효과		0	0	0	0

주: *, **, ***는 각각 통계적으로 10%, 5%, 1% 수준에서 유의함을 나타냄
 자료: 주무부처 제출 자료와 SIMS 자료를 바탕으로 저자 작성

□ 결론적으로, 희망리턴패키지 재창업지원 사업화지원은 수혜기업의 첫해 매출 및 1년 생존율에 긍정적인 영향을 주었음을 확인하였으며 해당 결과는 각종 고정효과 통제 여부와 상관없이 강건한 것으로 나타남

Part 2:

소상공인·자영업자 경쟁력 강화 지원 사업군

- I. 소상공인·자영업자 경쟁력강화사업(군)의 개요
- II. 평가개요
- III. 심층평가 결과

Part 2: 소상공인·자영업자 경쟁력 강화 지원 사업군

I. 소상공인·자영업자 경쟁력강화사업(군)의 개요	237
1. 사업(군)의 개요	237
2. 내역사업의 현황	240
가. 소상공인성장지원	240
1) (내역사업 1-1) 온라인판로지원 내역사업의 개요	240
2) (내역사업 1-2) 소상공인역량강화 내역사업의 개요	243
3) (내역사업 1-3) 소상공인 협업 활성화 내역사업의 개요	245
4) (내역사업 1-4) 백년가게 및 백년소공인 육성 내역사업의 개요	247
5) (내역사업 1-5) 상생협력프랜차이즈 육성 내역사업의 개요	249
나. 소공인특화	251
1) (내역사업 2-1) 특화지원센터 설치 및 운영 내역사업의 개요	252
2) (내역사업 2-2) 클린제조환경 조성 내역사업의 개요	253
3) (내역사업 2-3) 판로개척지원 내역사업의 개요	254
다. 소공인스마트화	255
1) (내역사업 3-1) 스마트공방기술보급 내역사업의 개요	256
2) (내역사업 3-2) 스마트상점기술보급 내역사업의 개요	257
3. 평가 필요성 분석	259
가. 평가 필요성: 내·외부 지적사항	259
나. 평가방향	260
II. 평가개요	261
1. 사업의 논리모형 및 평가범위	261
가. 소상공인 경쟁력강화	263
1) (내역사업 1-1) 온라인판로지원	263
2) (내역사업 1-2) 소상공인역량강화	264
3) (내역사업 1-3) 소상공인 협업 활성화	265
4) (내역사업 1-4) 백년가게 및 백년소공인 육성	266
5) (내역사업 1-5) 상생협력프랜차이즈 육성	267
나. 소공인특화	268
1) (내역사업 2-1) 특화지원센터 설치 및 운영	268
2) (내역사업 2-2) 클린제조환경 조성 및 운영	269

3) (내역사업 2-3) 판로개척지원	270
다. 소상공인스마트화	271
1) (내역사업 3-1) 스마트공방기술보급	271
2) (내역사업 3-2) 스마트상점기술보급	272
2. 평가유형 및 평가질문	274
3. 평가모형 및 평가방법	277
4. 자료수집	287
III. 심층평가 결과	295
1. 소상공인 경쟁력강화사업(군)의 효과분석(계량분석) 결과	295
가. 경쟁력강화사업(군) 결과 요약	295
1) 계량분석 방법	295
2) 성과가 우수한 내역사업	296
3) 성과가 불확실한 내역사업	298
나. 성과변수별, 내역사업별 결과 분석	300
1) 매출액	300
2) 당기 순이익	316
3) 잔존확률	332
2. 소상공인 경쟁력강화사업(군) 내역사업별 성과 진단	345
가. 소상공인 경쟁력 강화	345
1) (내역사업 1-1) 온라인판로지원	345
2) (내역사업 1-2) 소상공인역량강화	352
3) (내역사업 1-3) 소상공인 협업 활성화	357
4) (내역사업 1-4) 백년가게 및 백년소공인 육성	362
5) (내역사업 1-5) 상생협력프랜차이즈 육성	369
나. 소공인특화지원	373
1) (내역사업 2-1) 특화지원센터 설치 및 운영	373
2) (내역사업 2-2) 클린제조환경 조성	379
3) (내역사업 2-3) 판로개척지원	383
다. 소상공인스마트화 지원	388
1) (내역사업 3-1) 스마트공방기술보급	388
2) (내역사업 3-2) 스마트상점기술보급	393
3. 종합평가 및 시사점	400

표 목차

〈표 Ⅰ-1〉 소상공인 사업체 수 및 종사자수 연도별 현황(2015~2020년)	238
〈표 Ⅰ-2〉 경쟁력강화사업(군)의 기초정보	239
〈표 Ⅰ-3〉 온라인판로지원 내역사업 지원 내용	241
〈표 Ⅰ-4〉 소상공인역량강화 내역사업 컨설팅 지원내용	243
〈표 Ⅰ-5〉 소상공인역량강화 내역사업 언·컨택트 교육 지원내용	244
〈표 Ⅰ-6〉 소상공인 협업 활성화 지원 내용	246
〈표 Ⅰ-7〉 백년가게 및 백년소공인 육성 내역사업의 온라인판로 지원 내용	248
〈표 Ⅰ-8〉 백년가게 및 백년소공인 육성 내역사업의 시설지원 내용	248
〈표 Ⅰ-9〉 백년가게 및 백년소공인 육성 내역사업의 홍보지원 내용	248
〈표 Ⅰ-10〉 상생협력형 프랜차이즈화 지원 내용	250
〈표 Ⅰ-11〉 유망 프랜차이즈 성장단계별 육성 내용	250
〈표 Ⅰ-12〉 특화지원센터 설치 및 운영 사업내용	252
〈표 Ⅰ-13〉 클린제조환경 조성 사업내용	253
〈표 Ⅰ-14〉 판로개척지원 내역사업의 지원내용	254
〈표 Ⅰ-15〉 스마트공방기술보급 지원 유형	256
〈표 Ⅰ-16〉 스마트 기술 유형	258
〈표 Ⅰ-17〉 평가대상 사업(군)에 대한 평가의 필요성 분석	259
〈표 Ⅱ-1〉 내역사업의 논리구조(요약)	273
〈표 Ⅱ-2〉 SIMS 자료 기준 경쟁력강화사업(군)의 산업분류에 따른 지원 현황	275
〈표 Ⅱ-3〉 단계별 평가질문과 평가유형	277
〈표 Ⅱ-4〉 요약통계량: (내역사업 1-1) 소상공인 온라인판로지원 사업	290
〈표 Ⅱ-5〉 요약통계량: (내역사업 1-2) 소상공인역량강화 사업	290
〈표 Ⅱ-6〉 요약통계량: (내역사업 1-3) 소상공인 협업 활성화 사업	291
〈표 Ⅱ-7〉 요약통계량: (내역사업 1-4) 백년가게 및 백년소공인 육성	291
〈표 Ⅱ-8〉 요약통계량: (내역사업 2-1) 특화지원센터 설치 및 운영 사업	292
〈표 Ⅱ-9〉 요약통계량: (내역사업 2-2) 클린제조환경 조성 사업	292
〈표 Ⅱ-10〉 요약통계량: (내역사업 2-3) 판로개척지원 사업	293
〈표 Ⅱ-11〉 요약통계량: (내역사업 3-1) 스마트공방기술보급 사업	293

〈표 Ⅱ-12〉 요약통계량: (내역사업 3-2) 스마트상점기술보급 사업	294
〈표 Ⅲ-1〉 매출액 분석 결과: (내역사업 1-1) 소상공인 온라인판로지원 사업	305
〈표 Ⅲ-2〉 매출액 분석 결과: (내역사업 1-2) 소상공인역량강화 사업	305
〈표 Ⅲ-3〉 매출액 분석 결과: (내역사업 1-3) 소상공인 협업 활성화 사업	306
〈표 Ⅲ-4〉 매출액 분석 결과: (내역사업 1-4) 백년가게, 백년소공인 육성 사업	306
〈표 Ⅲ-5〉 매출액 분석 결과: (내역사업 2-1) 특화지원센터 설치 및 운영 사업	307
〈표 Ⅲ-6〉 매출액 분석 결과: (내역사업 2-2) 클린제조환경 조성 사업	307
〈표 Ⅲ-7〉 매출액 분석 결과: (내역사업 2-3) 판로개척지원 사업	308
〈표 Ⅲ-8〉 매출액 분석 결과: (내역사업 3-1) 스마트공방기술보급 사업	308
〈표 Ⅲ-9〉 매출액 분석 결과: (내역사업 3-2) 스마트상점기술보급 사업	309
〈표 Ⅲ-10〉 매출액 강건성 검정: (내역사업 1-1) 소상공인 온라인판로지원 사업	312
〈표 Ⅲ-11〉 매출액 강건성 검정: (내역사업 1-2) 소상공인역량강화 사업	312
〈표 Ⅲ-12〉 매출액 강건성 검정: (내역사업 1-3) 소상공인 협업 활성화 사업	313
〈표 Ⅲ-13〉 매출액 강건성 검정: (내역사업 1-4) 백년가게, 백년소공인 육성 사업	313
〈표 Ⅲ-14〉 매출액 강건성 검정: (내역사업 2-1) 특화지원센터 설치 및 운영 사업	314
〈표 Ⅲ-15〉 매출액 강건성 검정: (내역사업 2-2) 클린제조환경 조성 사업	314
〈표 Ⅲ-16〉 매출액 강건성 검정: (내역사업 2-3) 판로개척지원 사업	315
〈표 Ⅲ-17〉 매출액 강건성 검정: (내역사업 3-1) 스마트공방기술보급 사업	315
〈표 Ⅲ-18〉 매출액 강건성 검정: (내역사업 3-2) 스마트상점기술보급 사업	316
〈표 Ⅲ-19〉 당기순이익 분석 결과: (내역사업 1-1) 소상공인 온라인판로지원 사업	321
〈표 Ⅲ-20〉 당기순이익 분석 결과: (내역사업 1-2) 소상공인역량강화 사업	322
〈표 Ⅲ-21〉 당기순이익 분석 결과: (내역사업 1-3) 소상공인 협업 활성화 사업	322
〈표 Ⅲ-22〉 당기순이익 분석 결과: (내역사업 1-4) 백년가게, 백년소공인 육성 사업	323
〈표 Ⅲ-23〉 당기순이익 분석 결과: (내역사업 2-1) 특화지원센터 설치 및 운영 사업	323
〈표 Ⅲ-24〉 당기순이익 분석 결과: (내역사업 2-2) 클린제조환경 조성 사업	324
〈표 Ⅲ-25〉 당기순이익 분석 결과: (내역사업 2-3) 판로개척지원 사업	324
〈표 Ⅲ-26〉 당기순이익 분석 결과: (내역사업 3-1) 스마트공방기술보급 사업	325
〈표 Ⅲ-27〉 당기순이익 분석 결과: (내역사업 3-2) 스마트상점기술보급 사업	325
〈표 Ⅲ-28〉 당기순이익 강건성 검정: (내역사업 1-1) 소상공인 온라인판로지원 사업	327
〈표 Ⅲ-29〉 당기순이익 강건성 검정: (내역사업 1-2) 소상공인역량강화 사업	328

〈표 Ⅲ-30〉 당기순이익 강건성 검정: (내역사업 1-3) 소상공인 협업 활성화 사업	328
〈표 Ⅲ-31〉 당기순이익 강건성 검정: (내역사업 1-4) 백년가게, 백년소공인 육성 사업	329
〈표 Ⅲ-32〉 당기순이익 강건성 검정: (내역사업 2-1) 특화지원센터 설치 및 운영 사업	329
〈표 Ⅲ-33〉 당기순이익 강건성 검정: (내역사업 2-2) 클린제조환경 조성 사업	330
〈표 Ⅲ-34〉 당기순이익 강건성 검정: (내역사업 2-3) 판로개척지원 사업	330
〈표 Ⅲ-35〉 당기순이익 강건성 검정: (내역사업 3-1) 스마트공방기술보급 사업	331
〈표 Ⅲ-36〉 당기순이익 강건성 검정: (내역사업 3-2) 스마트상점기술보급 사업	331
〈표 Ⅲ-37〉 잔존확률 분석 결과: (내역사업 1-1) 소상공인 온라인판로지원 사업	340
〈표 Ⅲ-38〉 잔존확률 분석 결과: (내역사업 1-2) 소상공인역량강화 사업	341
〈표 Ⅲ-39〉 잔존확률 분석 결과: (내역사업 1-3) 소상공인 협업 활성화 사업	341
〈표 Ⅲ-40〉 잔존확률 분석 결과: (내역사업 1-4) 백년가게, 백년소공인 육성 사업	342
〈표 Ⅲ-41〉 잔존확률 분석 결과: (내역사업 2-1) 특화지원센터 설치 및 운영 사업	342
〈표 Ⅲ-42〉 잔존확률 분석 결과: (내역사업 2-2) 클린제조환경 조성 사업	343
〈표 Ⅲ-43〉 잔존확률 분석 결과: (내역사업 2-3) 판로개척지원 사업	343
〈표 Ⅲ-44〉 잔존확률 분석 결과: (내역사업 3-1) 스마트공방기술보급 사업	344
〈표 Ⅲ-45〉 잔존확률 분석 결과: (내역사업 3-2) 스마트상점기술보급 사업	344
〈표 Ⅲ-46〉 4년간(2019~2022년) 입점지원 관련 사업에 대한 사업체별 중복 건수	348
〈표 Ⅲ-47〉 소상공인 협업 활성화 내역사업 규모의 경제 효과 검토	360
〈표 Ⅲ-48〉 소상공인 협업 활성화 내역사업 공동장비 지원 현황	361
〈표 Ⅲ-49〉 백년가게 및 백년소공인 육성 연도별 지정 현황	363
〈표 Ⅲ-50〉 2021년 백년가게 및 백년소공인 육성 지역별 시설개선 현황	364
〈표 Ⅲ-51〉 2021년 이마트 진출 밀키트의 생존율	365
〈표 Ⅲ-52〉 2021년 프레시지 진출 밀키트의 생존율	366
〈표 Ⅲ-53〉 2020년 수준평가 우수프랜차이즈의 2021년 지정 여부	371
〈표 Ⅲ-54〉 소공인특화지원센터 내역사업 규모의 경제 효과 검토	375
〈표 Ⅲ-55〉 클린제조환경 조성 내역사업 지원 항목	380
〈표 Ⅲ-56〉 2021년 소공인 판로개척지원 내역사업 지원 항목별 구성	384
〈표 Ⅲ-57〉 2021년 스마트공방기술보급 내역사업 보급현황	389
〈표 Ⅲ-58〉 2021년 스마트공방기술보급 내역사업 산출성과(수혜 소공인 인식)	390
〈표 Ⅲ-59〉 매장에서 이미 자체 비용으로 도입하여 사용하고 있는 스마트 기술	396
〈표 Ⅲ-60〉 매장에서 자체 도입을 고려하고 있는 스마트 기술	397

〈표 Ⅲ-61〉 스마트상점기술보급 기술	397
〈표 Ⅲ-62〉 상점 이용 프로세스와 기술보급 현황	398
〈표 Ⅲ-63〉 경쟁력강화사업(군) 중복 내용 검토(2020~2021년 보고서 검토결과)	401
〈표 Ⅲ-64〉 경쟁력강화사업(군) 내역사업 사이의 중복 수혜 현황	402

그림 목차

[그림 I-1] 소상공인 경쟁력강화사업(군) 세부사업 내역	237
[그림 I-2] 소상공인 경쟁력강화(군)의 예산 규모	239
[그림 I-3] 소상공인성장지원 세부사업의 내역사업 구성	240
[그림 I-4] 온라인판로지원 내역사업의 예산	242
[그림 I-5] 소상공인역량강화 내역사업의 예산	244
[그림 I-6] 소상공인 협업 활성화 내역사업의 예산	247
[그림 I-7] 백년가게 및 백년소공인 육성 내역사업의 예산	249
[그림 I-8] 상생협력프랜차이즈 육성 내역사업의 예산	251
[그림 I-9] 특화지원센터 설치 및 운영 내역사업의 예산	253
[그림 I-10] 클린제조환경 조성 내역사업의 예산	254
[그림 I-11] 판로개척지원 내역사업의 예산	255
[그림 I-12] 스마트공방기술보급 내역사업의 예산	257
[그림 I-13] 스마트상점기술보급 내역사업의 예산	258
[그림 II-1] 논리모형의 구조	261
[그림 II-2] 논리모형 도출의 프레임워크	262
[그림 II-3] SIMS 자료 기준 산업분류에 따른 지원 추세	274
[그림 III-1] 온라인판로지원 내역사업 추진실적	345
[그림 III-2] 온라인판로지원 내역사업의 논리 구조	346
[그림 III-3] 온라인판로지원 내역사업 수혜 소상공인의 채널진출 성과	347
[그림 III-4] 온라인판로지원 내역사업 포트폴리오 분석	349
[그림 III-5] 온라인판로지원 내역사업 만족도	351
[그림 III-6] 소상공인역량강화 내역사업 추진실적, 집행률	352
[그림 III-7] 소상공인역량강화 내역사업 추진실적, 달성률	353
[그림 III-8] 소상공인역량강화 컨설팅 권고사항 이행비율	353
[그림 III-9] 소상공인역량강화 언·컨택트교육 1년 생존확률	354
[그림 III-10] 소상공인역량강화 내역사업 컨설팅 부문 만족도	355
[그림 III-11] 언·컨택트교육 내역사업 컨설팅 부문 만족도	356

[그림 Ⅲ-12] 소상공인 협업 활성화 내역사업 추진실적	357
[그림 Ⅲ-13] 소상공인 협업 활성화 조합규모의 확대	358
[그림 Ⅲ-14] 소상공인 협업 활성화 조합의 공동시설 보유 여부	358
[그림 Ⅲ-15] 소상공인 협업 활성화 조합규모의 확대	359
[그림 Ⅲ-16] 백년가게 및 백년소공인 육성사업 현황	362
[그림 Ⅲ-17] 백년가게 및 백년소공인 내역사업 시설개선의 당위성 검토	364
[그림 Ⅲ-18] 백년가게 및 백년소공인 내역사업에 대한 만족도	367
[그림 Ⅲ-19] 상생협력프랜차이즈 육성 내역사업 추진실적	369
[그림 Ⅲ-20] 특화지원센터 내역사업 추진실적	373
[그림 Ⅲ-21] 소공인특화지원센터 설치 및 운영 참여성과에 대한 인식	374
[그림 Ⅲ-22] 소공인특화지원사업 참여사업 유형	376
[그림 Ⅲ-23] 비수혜 소공인이 특화지원센터 사업에 참여하지 않는 이유	377
[그림 Ⅲ-24] 특화지원센터 내역사업 만족도 분석	378
[그림 Ⅲ-25] 클린제조환경 조성 내역사업 추진실적	379
[그림 Ⅲ-26] 클린제조환경 조성 내역사업 참여 목적	381
[그림 Ⅲ-27] 소공인 클린제조환경 조성 내역사업 만족 이유	382
[그림 Ⅲ-28] 소공인 판로개척지원 내역사업 추진실적	383
[그림 Ⅲ-29] 소공인 판로개척지원 내역사업 참여목적	385
[그림 Ⅲ-30] 온라인판로지원 사업과 소공인 판로개척지원 사업 간 유사성	386
[그림 Ⅲ-31] 소공인 판로개척지원 내역사업의 만족도	387
[그림 Ⅲ-32] 스마트공방기술보급 내역사업 추진실적	388
[그림 Ⅲ-33] 스마트공방기술보급 참여 소공인의 투자비용 구성	390
[그림 Ⅲ-34] 스마트공방기술보급 내역사업의 만족도	391
[그림 Ⅲ-35] 스마트공방기술보급 내역사업 추가지원 희망 분야	392
[그림 Ⅲ-36] 스마트상점기술보급 내역사업 추진실적	393
[그림 Ⅲ-37] 상점 이용 프로세스와 기술보급 현황	394
[그림 Ⅲ-38] 스마트상점기술보급 내역사업 지원 기술의 적합성	395
[그림 Ⅲ-39] 스마트상점기술보급 불만 및 애로사항	399
[그림 Ⅲ-40] 소상공인 경쟁력강화사업(군)의 수행구조	400
[그림 Ⅲ-41] 경쟁력강화사업(군)의 실행조직 구조 개편 방향	404

I. 소상공인·자영업자 경쟁력강화사업(군)의 개요

1. 사업(군)의 개요

□ 경쟁력강화사업(군)의 구성

- 경쟁력강화사업(군)은 소상공인성장지원사업, 소공인특화지원사업, 소상공인 스마트화 지원사업 부문(세부사업)을 포함하며, 각 부문의 내역은 아래 [그림 I-1]과 같음
- 본 사업군에 속하는 세부사업의 경우 일부 사업을 제외하고는 사업시행주체가 중 소벤처기업부와 소상공인시장진흥공단으로 일원화되어 있으며, 민간경상보조 방식으로 지원이 이루어지고 있음

[그림 I-1] 소상공인 경쟁력강화사업(군) 세부사업 내역

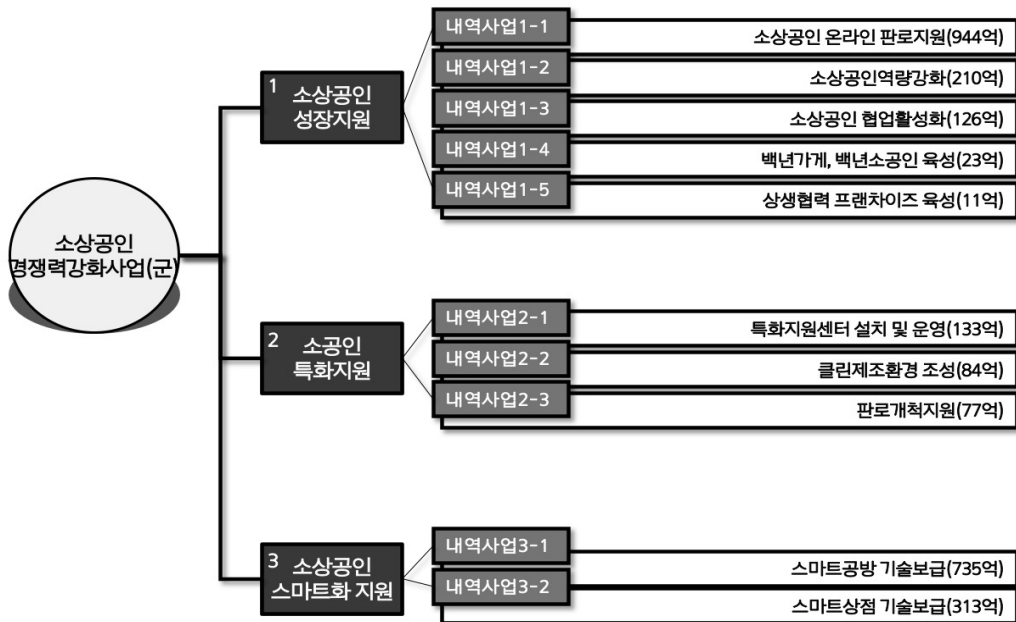

자료: 저자 작성

□ 소상공인 경쟁력강화사업(군)의 배경 및 목적

- 전국 사업체 중 소상공인이 차지하는 비중은 매년 증가(표 I-1) 참고)

- 소상공인 사업체 수는 2015년부터 지속적으로 증가하여 2020년 기준으로 370.1만개로 그 비중이 전체 사업체 수의 85.6%에 이룸
- 종사자수는 2015년부터 2019년까지는 증가하였으나 2020년에 크게 감소하여, 2020년 기준 645.1만명으로 전체 종사자 수 대비 29.9%를 차지함

〈표 1-1〉 소상공인 사업체 수 및 종사자수 연도별 현황(2015~2020년)

(단위: 천 개, 천 명, %)

구분		2015	2016	2017	2018	2019	2020
사업체 수	전체	3,874 (100.0)	3,950 (100.0)	4,020 (100.0)	4,103 (100.0)	4,177 (100.0)	4,325 (100.0)
	소상공인	3,246 (83.8)	3,301 (83.6)	3,358 (83.5)	3,409 (83.1)	3,466 (83.0)	3,701 (85.6)
종사자수	전체	20,889 (100.0)	21,259 (100.0)	21,627 (100.0)	22,235 (100.0)	22,723 (100.0)	21,583 (100.0)
	소상공인	6,395 (30.6)	6,549 (30.8)	6,721 (31.1)	6,786 (30.5)	6,997 (30.8)	6,451 (29.9)

주: () 안은 비중임

자료: 통계청, 「전국사업체조사」를 이용하여 연구진 계산

○ 소상공인 사업체의 효율성 및 경쟁력 제고 필요

- 2000년대 초반부터 소상공인 사업체의 매출 증대·비용 절감의 목적으로 여러 세부사업이 실시되었고, 그 지원 규모도 확대되는 추세
- 살포식 금융지원에서 벗어나 소상공인의 경쟁력을 고취시킬 수 있는 실질적 지원이 필요하다는 사회적 요구를 반영하여, 인력 교육, 혁신·기술 전파, 인프라 구축, 마케팅 보조 등 다방면의 사업을 수행함(국회예산정책처, 2020)
- 다만, 소상공인의 역량이나 인프라, 지식 부족 등으로 인해 사업의 수요가 저조하거나 사업효과가 낮게 나타나고 있음(국회예산정책처, 2021)

□ 사업군 내 세부사업 내용

○ 경쟁력강화사업(군)의 예산은 약 2,791억원 수준([그림 1-2] 참조)

- 경쟁력강화사업(군)의 예산은 소상공인지원(기금) 약 5,054억원의 55% 비중
- 경쟁력강화사업(군)은 3개 세부사업 부문으로 구분되는데, 이 중에서 소상공인성장지원 부문은 꾸준히 확대되어 왔으며, 소공인특화 부문의 경우 2021년부터 축소되고 있는 반면 소상공인스마트화 부문의 예산 비중은 확대되고 있는 추세

[그림 1-2] 소상공인 경쟁력강화(군)의 예산 규모

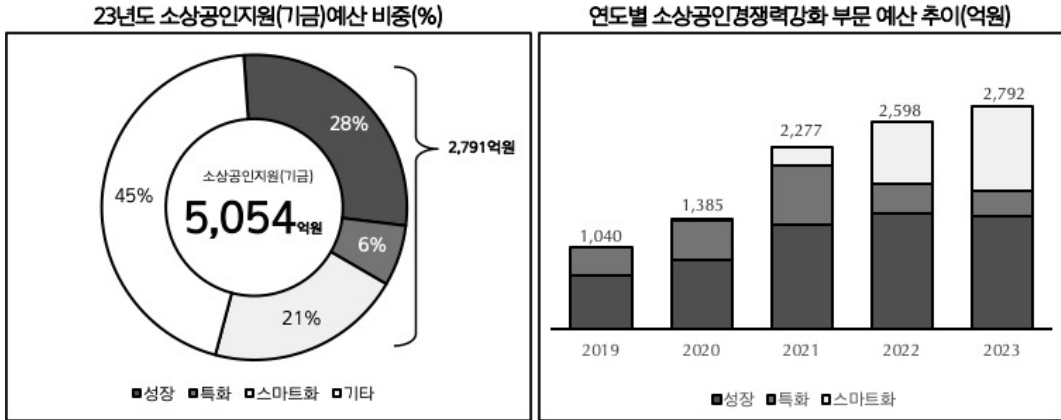

자료: 중소벤처기업부, 「예산 및 기금운용계획 사업설명자료」, 각 연도

○ 각 세부사업별 예산현황은 아래 <표 1-2>에 제시되어 있음

<표 1-2> 경쟁력강화사업(군)의 기초정보

사업(군)명	소상공인 경쟁력강화사업(군)				
사업의 목적	소상공인 사업체의 효율성 및 경쟁력 제고가 요구됨에 따라, 소상공인 사업체의 매출 증대·비용 절감의 목적으로 여러 세부사업이 실시됨				
사업의 범위	소상공인성장지원사업, 소공인특화지원사업, 소상공인스마트화 지원사업				
예산 현황	<사업(군) 예산 현황>				
	(단위: 백만원)				
	영역	사업명(세부사업)	2020	2021	2022
	경쟁력 강화	소상공인성장지원	3,666,906	13,942,539	35,427,368
		소공인특화지원	56,844	74,347	36,470
소상공인스마트화 지원		10,050	22,000	96,250	
합계		3,733,800	14,038,886	35,560,088	
자료: 열린재정(https://www.openfiscaldata.go.kr)					
사업기간	- 소상공인성장지원사업: 2006년~계속 - 소공인특화지원사업: 2015년~계속 - 소상공인스마트화 지원사업: 2020년~계속 (스마트공방기술보급은 2020년 소공인특화지원에서 이관)				
특정문제 및 배경	- 소상공인의 역량이나 인프라, 지식 부족 등으로 인해 사업의 수요가 저조하거나 사업효과가 낮게 나타나고 있어, 이에 대한 개선방안을 마련할 필요 - 코로나19에 대처하기 위한 한시지원금 분배가 예산상에 포함되어 있기 때문에 이를 배제한 후 심층평가하는 것이 평가실익이 있을 것으로 판단됨				
사업수혜자	소상공인 및 소공인(제조업을 영위하는 상시근로자 10인 미만)				
이해관계자	사업 주무자, 수혜자				

자료: 저자 작성

- 소상공인성장지원사업은 코로나19를 대처하는 과정에서 2018년 563억원에서 2022년 약 35조원으로 급격하게 증가하였음. 특히 2022년 2차 방역지원금 분배를 위해 2021년 대비 약 22조원을 증액하였고, 업체당 1,000만원씩 지급되었음
- 소공인특화지원사업은 2022년 365억원으로 사업의 절대적 규모는 크지 않지만 제조업에 특화된 사업이므로 효과성 평가에 의의가 있는 것으로 판단됨
- 소상공인 스마트화 지원사업은 코로나19 기간 동안 실시되었으며, 2020년 약 100억원에서 2022년 963억원으로 거의 10배 가까이 증가하였음

2. 내역사업의 현황

- 본 장에서는 경쟁력강화사업(군)을 구성하는 3개 부문(소상공인성장지원사업, 소공인특화지원사업, 소상공인스마트화 지원사업 세부사업)의 내역사업의 내용과 현황을 제시함

가. 소상공인성장지원

- 소상공인성장지원 세부사업의 구성
 - 본고는 소상공인성장지원 세부사업의 내역사업 중 5가지 영역을 평가

[그림 1-3] 소상공인성장지원 세부사업의 내역사업 구성

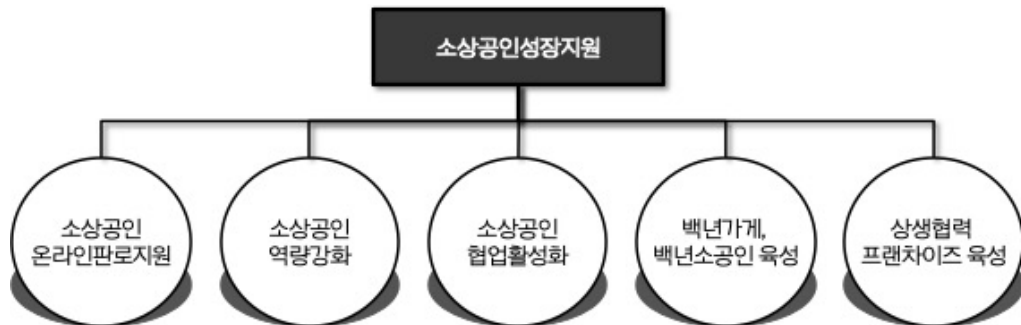

자료: 중소벤처기업부 사업설명서에 기반하여 저자 작성

1) (내역사업 1-1) 온라인판로지원 내역사업의 개요

- 사업의 목적: 소상공인의 온라인 시장 진출 촉진
 - 소상공인 온라인판로지원 내역사업의 추진 배경

- 소상공인·자영업자 지원 대책(2018년 8월), 자영업 성장·혁신 종합대책(2018년 12월)에 포함
- 소상공인 온라인판로지원사업 사업 신설(2019년)
- 소상공인 자생력 강화 대책(2019년 9월), 한국판 뉴딜 종합계획(2020년 7월), 소상공인 디지털전환 대책(2020년 9월)에 포함
- 소상공인 온라인판로지원 내역사업 목표
 - 유통환경의 비대면·온라인화에 대응, 소상공인의 디지털 역량에 따른 맞춤형 지원을 통해 온라인 시장 진출 촉진

□ 사업의 내용

- 온라인판로지원 내역사업은 역량강화, 채널진출, 기반조성, 패키지 지원으로 구분
 - 역량강화를 위한 교육(e-러닝, 특성화대학)과 O2O플랫폼 진출 지원(입점비용 지원 등)은 소상공인시장진흥공단에서 운영하며, 나머지 과제는 유통센터에서 운영

〈표 1-3〉 온라인판로지원 내역사업 지원 내용

구분	내용
역량강화	- 온라인 진출 교육, 상품 개선 컨설팅, 전담셀러 매칭 지원, 우수제품 홍보 및 광고 지원, 콘텐츠 제작 지원, 특성화 대학 등
채널진출	- 온라인쇼핑몰, TV홈쇼핑, V커머스, 해외쇼핑몰 입점지원 / 소상공인 구독서비스 운영 지원 / 라이브커머스 제작 지원/ O2O 입점지원 등
기반조성	- 온라인 시장진출을 돕는 인프라 조성, 가치샵시다 플랫폼 운영 등
패키지 지원(시범사업)	- 온라인 초기 소상공인을 대상으로 디지털 역량을 진단하고, 필요사업을 패키지 형태로 지원

자료: 중소기업유통센터, 「온라인판로지원 사업설명서」, 2023.

- 온라인 채널별 입점 지원
 - 민간 쇼핑몰에 소상공인 전용 기획전 개설 및 상세페이지 제작지원을 통한 제품 홍보 및 판매 지원
 - 홈쇼핑 방송에 대한 입점비, 영상 제작비 등 지원, 홈쇼핑 방송에 대한 멘토링
 - 민간 전문 유통채널(위메프, 티몬 등) 활용, 소상공인 상품 맞춤형 영상 콘텐츠 제작 및 온라인 기획전 개설
 - 해외 쇼핑몰 내 한국 소상공인 상품 등록, 배송, CS 등을 지원하여 소상공인의 해외 온라인시장 진출 지원 및 마케팅 지원

○ 소상공인역량강화

- 소상공인의 온라인 진출 역량강화를 위한 VOD 기반 기본 교육 제공
- 온라인 진출을 위한 상품성 개선 기회를 위한 컨설팅 제공
- 온라인 시장진출 초기기업 등의 통합 지원을 위한 전담셀러(판매대행 전문기관)를 통한 원스톱 지원, 희망 지역에 대한 IPTV 광고 제작, 송출 지원

○ 온라인 진출기반 마련

- 소상공인 온라인 진출을 촉진하기 위한 '가치샵시다' 플랫폼 운영
- 비수도권을 중심으로 소상공인 디지털 콘텐츠 제작부터 온라인시장 진출까지 연계 지원하는 '디지털 커머스 전문기관' 인프라 구축
- 구독경제 비즈니스 모델 개발을 위한 구독경제관 운영, 판촉 및 프로모션 지원
- 소상공인 O2O연계 판매를 위한 온오프라인 플래그십 스토어 구축 및 홍보 프로모션 운영

□ 내역 사업의 예산 현황(그림 1-4) 참조)

- 2023년 소상공인성장지원 세부사업의 예산은 1,417억원이며, 이 중에서 온라인판로 지원 내역사업의 예산은 약 944억원으로 전체 세부사업 예산의 66.6%를 차지함
- 2023년 전체예산 944억원 중 온라인 채널별 입점 지원 사업의 예산은 58%, 역량강화 예산은 30%, 온라인 진출기반 마련 예산은 12% 수준

[그림 1-4] 온라인판로지원 내역사업의 예산

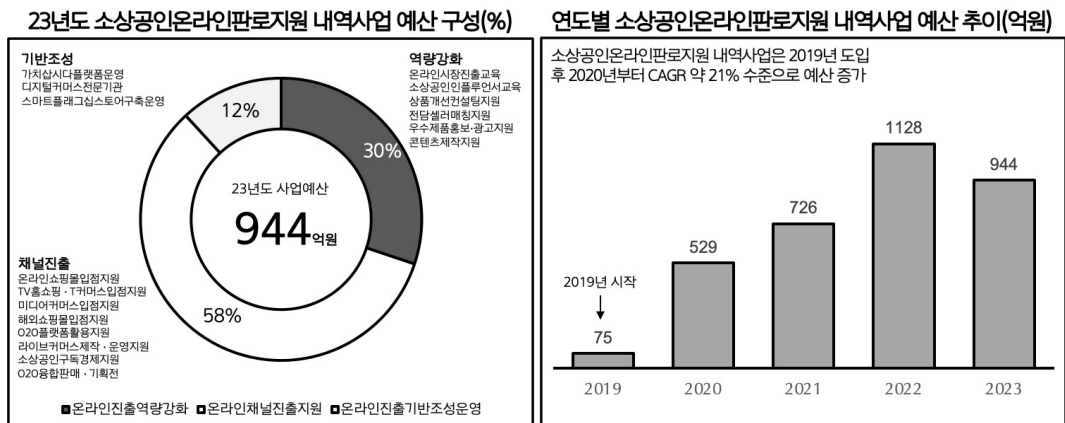

자료: 중소벤처기업부, 「예산 및 금융운용계획 사업설명자료」, 각 연도

2) (내역사업 1-2) 소상공인역량강화 내역사업의 개요

□ 사업의 목적: 소상공인의 창의적인 아이디어 실현

- 소상공인역량강화 내역사업 중 소상공인 컨설팅 추진 배경
 - 영세 자영업자 종합지원대책에 의하여 시범사업 추진(2005년 5월 31일)
 - 소상공인 무료법률지원사업 추진(2005년), 자영업 컨설팅사업 추진(2006년)
 - 소상공인 역량 Jump-Up 프로그램 시범 추진(2015년)
- 소상공인역량강화 내역사업 중 소상공인 언·컨택트교육 추진 배경
 - 소상공인진흥원 설립과 함께 소상공인의 경쟁력 강화를 위해 창업·경영개선교육 1,291명 시범 실시(2006년)
 - 소상공인 자생력 배양을 위한 전용교육장 설치·운영(2009년)
- 소상공인역량강화 내역사업 목표
 - 소상공인의 창업과 경영활동에 필요한 다양한 교육과 경영상 노하우를 가진 전문가를 활용한 소상공인 맞춤형 컨설팅을 제공하여 소상공인이 가진 창의적 아이디어를 사업화할 수 있도록 바우처 지원

□ 사업의 내용

- 소상공인역량강화 내역사업은 소상공인 컨설팅, 소상공인 언·컨택트교육으로 구분
 - (소상공인 컨설팅) 경영 노하우를 가진 전문가를 활용하여 맞춤형 컨설팅을 제공하고 아이디어를 사업화할 수 있는 바우처 지원

〈표 1-4〉 소상공인역량강화 내역사업 컨설팅 지원내용

구분	내용
경영안정(긴급경영)	- 문제해결 중심의 온·오프라인 긴급경영 컨설팅을 통해 소상공인 문제를 정확히 진단하고 해결
기업가형 육성(창의육성)	- 창업·사업모델 전환·확장 등 성장을 지향하는 소상공인을 위한 창의육성컨설팅(컨설팅+바우처)
동네상권(신규)	- 골목상권, 상인회 등의 지역·상권의 문제를 기획자와 공동으로 해결하는 묶음단위 컨설팅 추진(동네상권, 지역상인 문제)
무료법률 구조	- 소상공인의 경영안정 및 권익보호를 위해 상행위 관련 민사사건에 대한 제반 소송비용 등 지원

자료: 중소벤처기업부, 「소상공인 역량강화(컨설팅) 사업설명서」, 2023.

- (소상공인 언·컨택트교육) 경영환경 및 트렌드 변화에 따른 소상공인의 대응력을 강화하기 위한 온·오프라인 교육 지원

〈표 1-5〉 소상공인역량강화 내역사업 언·컨택트 교육 지원내용

구분	내용
로컬콘텐츠 중점대학	- 차별화된 로컬 콘텐츠를 개발하고, 로컬창업에 필요한 체계적 계획 및 현장 경험을 갖춘 잠재력 있는 예비창업자 육성
전문기술	- 소상공인의 역량강화를 위해 신메뉴개발, 최신 전문기술 등 현장 교육 중심의 업종별 고급기술교육을 지원(수요자 선택형 교육비 지원)
경영개선	- 경영환경·디지털 변화에 따른 경영지식(이론), 온라인 시장 진출·스마트 기기활용 등 스마트 교육, 업종별 특화(실습) 교육 지원
온택트	- 업종·대상·수준별 온라인 실시간 교육 제공(수요자 참여형), 민·관 협업, 지식배움터·나눔터 서비스 제공
기업가형 온라인 셀러 양성	- 민·관이 협업하여 성장단계(기초→심화→실전)별 온라인 셀러 양성프로그램 운영

자료: 중소벤처기업부, 「소상공인 언컨택트 교육 사업설명서」, 2023.

□ 내역 사업의 예산 현황(그림 I-5) 참조)

- 2023년 소상공인성장지원 세부사업의 예산은 1,417억원이며, 이 중에서 소상공인역량강화 내역사업의 예산은 약 210억원으로 전체 세부사업 예산의 14.9%를 차지
 - 2023년 전체예산 210억원 중 소상공인 컨설팅 예산은 46%, 소상공인 언·컨택트 교육은 53%를 점하며, 그 외 재난지원금 사후관리 비용을 1% 배정

[그림 1-5] 소상공인역량강화 내역사업의 예산

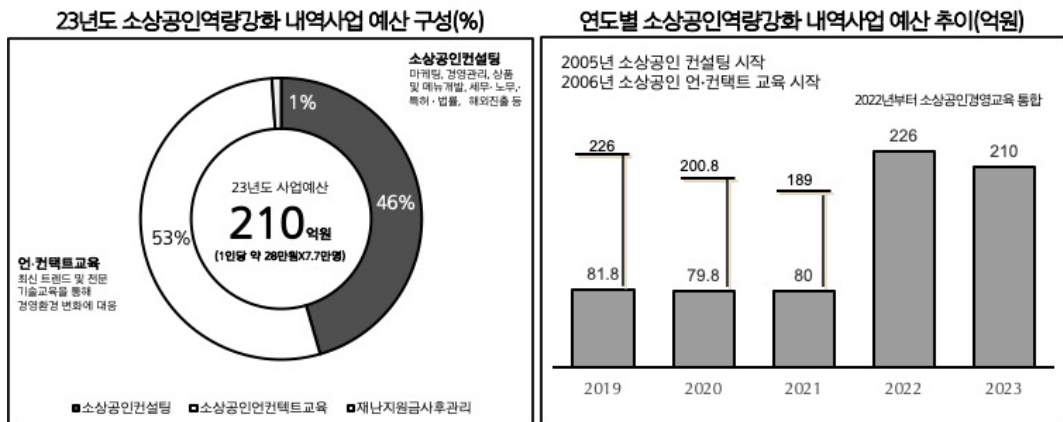

자료: 중소벤처기업부, 「예산 및 자금운용계획 사업설명자료」, 각 연도

3) (내역사업 1-3) 소상공인 협업 활성화 내역사업의 개요

□ 사업의 목적: 경쟁력 있는 협동조합 육성

○ 소상공인 협업 활성화 내역사업 추진 배경

- 소상공인 경쟁력 제고 방안(2012년 9월 19일, 위기관리대책회의)에 동종 또는 이업종에 종사하는 소상공인들이 지역기반 소규모 협동조합 설립 시 지원 포함
- 기존의 소상공인 교육·컨설팅 등 지원사업의 성과 제고와 규모의 경제효과 실현을 위한 체계적인 협업화 추진 필요에 따라 대선공약, 국정과제에 반영(2013년 4월)
- 국정과제 “소상공인·자영업자 역량강화”에 중소기업 협업화 성공모델 육성 및 확대 포함(2017년 7월). 「자영업 성장혁신 종합대책」에 소상공인 조직화·협업화 지원내용 포함(2018년 12월)

○ 소상공인 협업 활성화 내역사업 목표

- 협동조합을 성장단계별로 구분하여 조합의 니즈에 맞는 전략적 지원정책을 집중 제공함으로써, 경쟁력 있는 협동조합 육성

□ 사업의 내용

○ 성장단계별 중점 지원 방향을 설정하고, 성장단계가 높아질수록 지원금액을 확대하여 고성장 소상공인협동조합의 발굴·육성

- (교육) 협업아카데미 전문기관 위탁을 통한 협업교육, 인큐베이팅 등으로 협동조합 설립 초기 정착 및 안정지원
- (공동사업) 협동조합의 성장단계별(초기·성장·도약) 맞춤형 협업사업지원(공동개발, 마케팅, 장비 등)으로 경쟁력 제고
- (판로) 온·오프라인 유통채널연계 등 판로지원 다각화로 협동조합 제품의 판로개척 기회 및 매출 증대에 기여

〈표 1-6〉 소상공인 협업 활성화 지원 내용

구분	준비 단계	초기 단계	성장 단계	도약 단계
목적	협동조합 육성	자립기반 확보	혁신성장 촉진	성장형 조합 정착
기본 요건	(업력) 예비~설립 6개월 미만 조합설립을 희망하는 소상공인	(업력) 설립 1~3년차	(업력) 설립 4~6년차 (규모) 조합원 10인 이상 또는 (매출) 전년 대비 매출 또는 (고용) 10% 이상 증가	(업력) 설립 7년차 이상 (규모) 조합원 20인 이상 또는 (매출) 최근 3년 이내 매출 또는 (고용) 20% 이상 증가
	(교육) - 설립 전 교육(협동조합의 이해, 설립절차 및 방법 등) - BM의 이해 및 도출 · (인큐베이팅) - 설립지원을 위한 교육 및 팀 학습 - 사업화 지원	(교육) - 설립 후 기본교육(법과 제도, 행정, 갈등관리 등) - BM 활용방안 수립 - 전문 상담, 연구회 - 초기단계 자율프로그램	(교육) - 설립 후 심화교육(리더십, 성장전략, 조직운영 등) - BM 활용 고도화 - 네트워킹 지원 - 성장단계 자율프로그램	(교육) - 유형별 맞춤형 교육 - BM 후속 사업 개발 - 네트워킹 강화 - 도약단계 자율프로그램
지원 내용		(공동사업) - 브랜드(BI·CI) 개발 - 사업초기 개발(신제품· 기술 등)	(공동사업) - 마케팅 지원 - 성장기 개발(추가제품· 기술 등) - 네트워크(홈페이지 등)	(공동사업) - 마케팅 강화 - 규모화(설명회) 지원 - 프랜차이즈 시스템 구축
		- 공동장비 (초기 기반조성)	- 공동장비 (스마트, ESG 등)	- 공동장비 (수출기반 조성 등)
		(판로사업) 온라인 - 온라인 판매 교육 - 상품개발, 큐레이션 - 상세페이지, SB광고 오프라인 - 박람회 참여관련 선행교육 - 홍보배너, 족자봉 제작	(판로사업) 온라인 - 온라인유통플랫폼 내 기획전 입점 - 라이브커머스 오프라인 - 유명박람회 입점 지원 - 바이어상담회 - O2O연계지원	(판로사업) 온라인(수출) - 해외유통플랫폼 입점 - 해외 라이브커머스 오프라인(수출) - 해외바이어상담회 - 운송 관련 지원 등 - 해외박람회 참여 - 해외진출 컨설팅 등

자료: 소상공인시장진흥공단, 「2023년 소상공인 협업 활성화 사업 통합공고」, 2023.

□ 내역 사업의 예산 현황(그림 1-6) 참조)

- 2023년 소상공인성장지원 세부사업의 예산은 1,417억원이며, 이 중에서 소상공인 협업 활성화 내역사업 예산은 약 126억원으로 전체 세부사업 예산의 8.9%를 차지

[그림 1-6] 소상공인 협업 활성화 내역사업의 예산

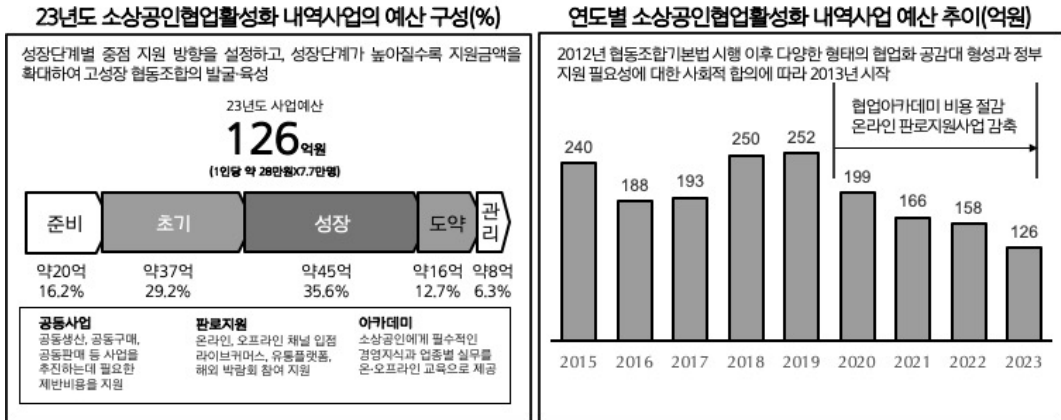

자료: 중소벤처기업부, 「예산 및 기금운용계획 사업설명자료」, 각 연도

4) (내역사업 1-4) 백년가게 및 백년소공인 육성 내역사업의 개요

□ 사업의 목적: 전통 있는 우수 소상공인 존속과 성공모델 확대

○ 백년가게 및 백년소공인 육성 내역사업의 추진 배경

- 백년가게 육성방안 발표(2018년 6월 18일)
- 대내외 환경변화에 대응한 소상공인 자생력 강화대책 발표(2019년 9월 10일)
- 혁신형 강소·중견기업 성장전략(2020년 11월 12일, 국정현안점검조정회의)
- 2018년 비예산 사업(지정사업)으로 시작, 2020년 혁신형 소상공인 육성사업에 포함, 2021년 신규예산으로 단독편성

○ 백년가게 및 백년소공인 육성 내역사업의 목표

- 오랜 경험과 노하우를 바탕으로 장수하는 소상공인 ‘백년가게’, ‘백년소공인’을 발굴하고 백년 이상 존속·성장할 수 있도록 육성

□ 사업의 내용

- (발굴·선정) 업력 30년 이상 소상공인(중소기업 포함)과 업력 15년 이상의 소공인 중 전문성, 경쟁력 등 차별화된 경영역량 보유 업체
- (성장지원) 기존 사업을 체계화하여 성장할 수 있도록 판로개척, 시설개선 지원
 - (온라인판로) 플랫폼(위메프)을 통한 온라인몰 입점, 기획전, 라이브커머스 등 디지털 전환 기반 마련

〈표 1-7〉 백년가게 및 백년소공인 육성 내역사업의 온라인판로 지원 내용

구분	내용
제품개선 및 판로교육	온라인유통의 이해, 온라인 마케팅, 온라인시장의 교육과 전문기관 MD가 직접 상품성 개선 지도 등
온라인 콘텐츠 제작	제품 판매 상세페이지 제작, 제품 개선,* 마케팅 지원 등 * 상품 브랜딩, 상품디자인 및 패키지 개선 등
기획전	다양한 온라인유통플랫폼*을 활용한 전용 기획전 입점지원 * 오픈마켓, 종합몰, 소셜커머스 등
광고 및 프로모션	DA*광고, SA광고 진행 및 판촉 프로모션 지원 * DA: display ad(이미지 광고), SA: search ad(키워드 광고)
V-커머스	유통플랫폼 내 V커머스 영상 제작 송출 및 일부 프로모션 지원
라이브커머스	홈쇼핑 형식의 live방송 입점 지원

자료: 중소벤처기업부, 「2022년 백년가게 및 백년소공인 육성 사업 기본계획」, 2022.

- (시설지원) 백년가게·소공인의 노후화된 시설에 대한 전문기관(대한산업안전협회)의 사전진단 결과에 따라 시설개선 지원

〈표 1-8〉 백년가게 및 백년소공인 육성 내역사업의 시설지원 내용

구분	내용
작업환경개선	고열감소, 습기제거 환기설비, 유해물질 제거, 소음방지 시설 등
작업공정개선	이동식 대차, 컨베이어, 높이 조절 가능 작업대 등 근골계질환 예방시설 등
매장환경개선	외부간판 교체, 조명·바닥공사 등 내·외부 인테리어 개선 지원

자료: 중소벤처기업부, 「2022년 백년가게 및 백년소공인 육성 사업 기본계획」, 2022.

- (성과홍보) 업체 우수성을 알리기 위한 온·오프라인 홍보, 스토리보드 지원, 현판식 등으로 백년가게·소공인의 브랜드 인지도 확산

〈표 1-9〉 백년가게 및 백년소공인 육성 내역사업의 홍보지원 내용

구분	국민추천제 추천 이벤트	방문·구매 인증샷 이벤트	여행코스 제안 이벤트
목적	대국민 참여도 증대와 선정 업체의 질적 향상	개별점포 바이럴 홍보 및 매출 증대	지역연계 홍보로 방문 유인
방법	국민추천제 추천 후 추천번호를 통해 응모	방문후기, 구매후기, 블로그 작성 후 응모	'대한민국 구석구석' 여행코스 제안 후 응모
일정	4~8월 (선정평가 전)	4~11월 중(연중)	5월, 9월(여행주간)
횟수	2회	4회	2회

자료: 중소벤처기업부, 「2022년 백년가게 및 백년소공인 육성 사업 기본계획」, 2022.

- (온라인 제품화) 백년가게의 전통 맛을 담은 제품을 밀키트로 상품화하여 비대면 유통 활성화 등 디지털 판로역량 강화

□ 내역 사업의 예산 현황(그림 I-7) 참조)

- 2023년 소상공인성장지원 세부사업의 예산은 1,417억원이며, 이 중에서 백년가게 및 백년소공인 내역사업 예산은 약 23억원으로 전체 세부사업 예산의 1.6% 수준

[그림 I-7] 백년가게 및 백년소공인 육성 내역사업의 예산

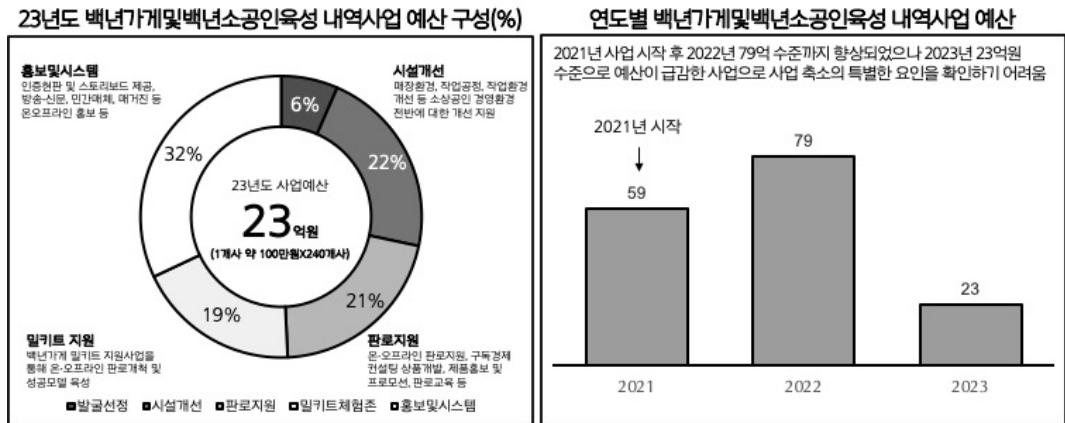

자료: 중소벤처기업부, 「예산 및 자금운용계획 사업설명자료」, 각 연도

5) (내역사업 1-5) 상생협력프랜차이즈 육성 내역사업의 개요

□ 사업의 목적: **프랜차이즈 성장지원 및 상생협력 분위기 조성**

- 상생협력프랜차이즈 내역사업의 추진 배경
 - 제17차 국가경쟁력강화위원회에서 「자영업자 경쟁력 강화를 위한 프랜차이즈 산업활성화 방안」 VIP 보고(2009년 9월 29일)
 - 「자영업 성장·혁신 종합대책」(2018년 12월)에 이익공유형 프랜차이즈 집중 육성 포함(2022년까지 50개)
- 상생협력프랜차이즈 내역사업의 목표
 - 유망 소상공인의 지식재산 창출과 활용을 지원하고, 프랜차이즈 기업으로의 성장과 가맹본부·가맹점 간의 상생협력 문화 확산 지원

□ 사업의 내용

- 지원대상: 유망 아이템을 가진 소상공인 및 중소 프랜차이즈 가맹본부
- 상생협력형 프랜차이즈화 지원
 - 가맹본부와 가맹점주 간 상생협력을 실현하기 위한 협력사항을 규정화 또는 협동조합 모델을 발굴·육성

〈표 1-10〉 상생협력형 프랜차이즈화 지원 내용

구분	상생규정사업모델	협동조합형 프랜차이즈
사업내용	- 상생협력 사업모델(차등로열티, 최저수익보장, 창업지원, 가맹유지보상 등)을 계약서 등에 규정한 브랜드 대상 프랜차이즈 육성 지원	- 협동조합 형태로 가맹본부를 설립한 후 프랜차이즈화를 추진하여 민주적·협동적 운영이 가능한 프랜차이즈를 육성
대상	- 프랜차이즈화 준비 중 소상공인, 중소기업본부	- 예비창업자, 프랜차이즈화 준비 중소기업인
지원내용	- 상생협력구조 구축: 가맹계약서·정보공개서, 운영매뉴얼 개발 지원	- 협동조합 교육·설립: 예비창업자·소상공인, 협동조합 간 네트워킹 지원, 협동조합 교육 및 설립 지원
	- 프랜차이즈화: 프랜차이즈 시스템 체계 구축 지원, 브랜드 디자인, 마케팅, IT환경 구축, 서비스 디자인 등 - 유망 프랜차이즈 육성사업 연계: 성과평가를 거쳐 상생협력 우수업체에 익년도 유망프랜차이즈 사업 신청 시 가점 부여	

자료: 중소벤처기업부, 「22년 상생협력 프랜차이즈 육성 기본계획 변경(안)」, 2022.

- 유망 프랜차이즈 성장단계별 육성
 - 유망 소상공인과 중소 프랜차이즈를 대상으로 ① 초기, ② 성장, ③ 대표브랜드 3단계 성장단계별로 지원체계 구축

〈표 1-11〉 유망 프랜차이즈 성장단계별 육성 내용

단계	초기 단계 (BM 구체화)	성장 단계 (BM의 다양화)	대표브랜드 단계 (브랜드 가치 극대화)
사업 내용	- BM분석 구체화, 브랜딩·디자인 구축 등	- 스마트 기술 도입, 마케팅·판로, BM 고도화 등	- 스마트화, DB구축, 규격인증, 글로벌화 등
대상	- 창업 3년 이내 또는 가맹점 10개 미만	- 창업 4~10년 또는 가맹점 11~70개 미만	- 창업 10년 초과 또는 가맹점 70개 이상

자료: 중소벤처기업부, 「22년 상생협력 프랜차이즈 육성 기본계획 변경(안)」, 2022.

- 성과확산 및 사후관리: 사업지원 후 평가를 통해 우수업체를 선정하여 인센티브를 제공함으로써 지속적 상생유도 등 사업성과 제고
 - 중기부 주도로 프랜차이즈 지원기관 협의체(중기부, 공정위, 소진공, 공정거래조정

- 원, 전국가맹점주협의회, 프랜차이즈산업협회 등) 운영
- 우수 가맹본부·가맹점주가 함께 참여하는 성과공유회 개최

□ 내역 사업의 예산 현황(그림 I-8] 참조)

- 2023년 소상공인성장지원 세부사업의 예산은 1,417억원이며, 이 중에서 상생협력프랜차이즈 육성 내역사업의 예산은 약 11억원으로 전체 세부사업 예산의 0.8%

[그림 I-8] 상생협력프랜차이즈 육성 내역사업의 예산

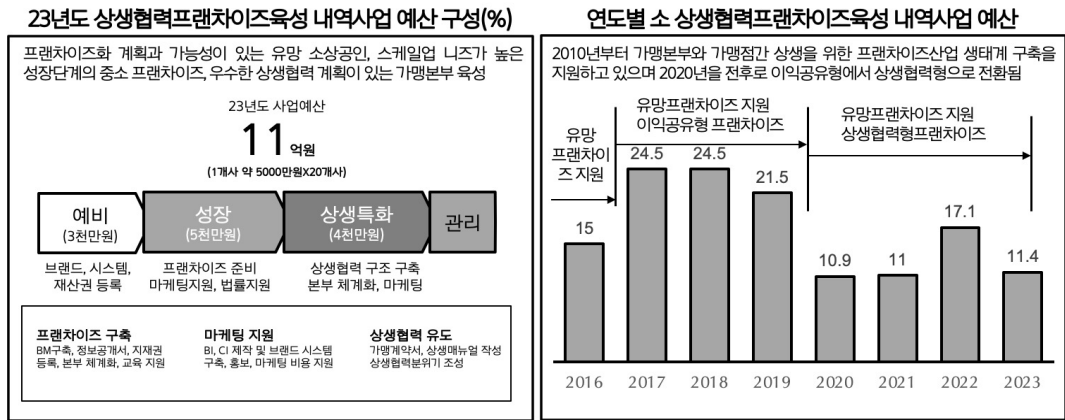

자료: 중소벤처기업부, 「예산 및 자금운용계획 사업설명자료」, 각 연도

나. 소공인특화

□ 소공인특화 세부사업의 구성

- 본고는 소상공인성장지원 세부사업의 내역사업 중 다음 3가지 영역을 평가



자료: 저자 작성

1) (내역사업 2-1) 특화지원센터 설치 및 운영 내역사업의 개요

□ 사업의 목적: 소공인 집적지 중심의 소상공인 지원 체계 구축

- 특화지원센터 설치 및 운영 내역사업의 추진 배경
 - 소공인특화지원센터 6개소 시범운영(2013년부터)
 - 도시형 소공인 지원을 위한 특별법 제정(2014년 5월) 및 시행(2015년 5월)
 - ‘소공인특화지원’(세부사업) 신설, 소공인특화지원센터를 36개로 확대하는 등
 - 소공인 본격 지원(2015년부터)
- 특화지원센터 설치 및 운영 내역사업의 목표
 - 소공인 집적지 내에 특화지원센터를 설치하여 교육·상담, 특화프로그램 운영 등을 통해 소공인의 성장·발전 촉진

□ 사업의 내용

- 교육, 컨설팅, 특화지원프로그램, 센터운영비 등 지원

〈표 1-12〉 특화지원센터 설치 및 운영 사업내용

구분	내용	
기본		- 소공인 및 관련정책 정보제공 및 실태파악, DB구축(규모·특성·협업도 등) - 소공인에 대한 기술정보의 조사 및 제공 - 제조인력 정보 제공, 소공인 지원기관(산학연)과의 서비스 연계 - 공용시설(전시장, 상담실 등)과 공용장비(3D 프린터 등)의 관리·운영 - 소공인특화자금 신청 지원 및 기타 정부지원 사업 연계지원 - 집적지 소공인의 성장을 위한 센터 단계별 역할 로드맵(집적지 중장기 발전방안 등) 수립 및 운영
특화사업	교육	- 상호 정보교류, 경영·기술 역량 배양 등을 위한 교육사업 - 빅데이터 활용, 스마트공정 도입, 스마트장비 구축·활용 실무 등 전문 교육과정 개발 및 교육 운영(관련 전문기관 위탁 가능)
	자율	- 공동구매, 공동판로, 공동개발 등 협업 네트워크 구축 사업 - 동종, 이종 특화지원센터 간 기술교류, 공동연구 사업 - 집적지 소공인의 수출·고용 등에 기여할 수 있는 마케팅 사업 - 집적지 활성화 및 인지도 확산을 위한 집적지 홍보 사업 - 경영관리, 기술지도, 제품개발 등 전문 컨설팅 사업 - 기타 집적지 소공인의 발전을 위해 지역·업종에 특화된 사업

자료: 중소벤처기업부, 「소공인특화지원센터 설치 및 운영 사업설명서」, 2023.

□ 내역 사업의 예산 현황

- 2023년 소공인특화지원 세부사업의 예산은 327억원이며, 이 중에서 특화지원센터

설치 및 운영 내역사업의 예산은 약 133억원으로 전체 세부사업 예산의 40.7%임
 - 특화지원센터 설치 및 운영 내역사업의 예산은 서울강원 19%, 경기인천 31%, 대전충청 13%, 부울경 11%, 대구경북 8%, 광주호남 11%로 배분

[그림 1-9] 특화지원센터 설치 및 운영 내역사업의 예산

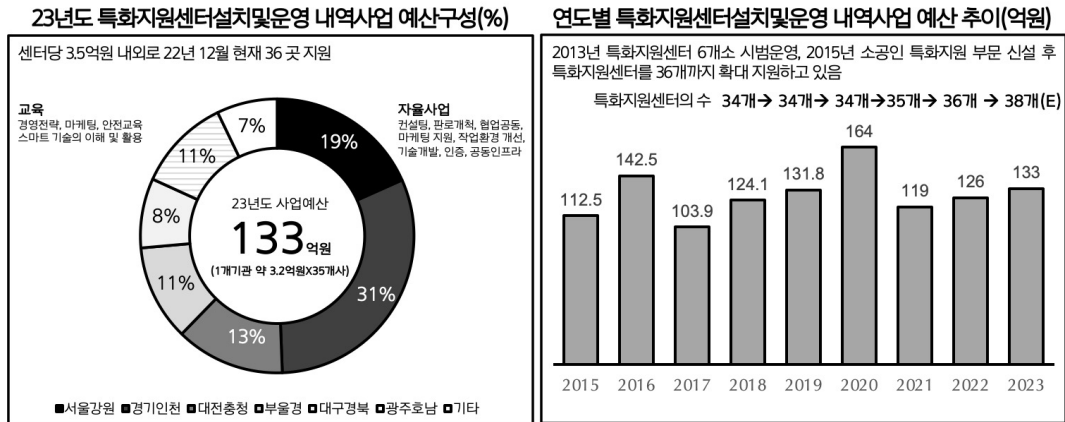

자료: 중소벤처기업부, 「예산 및 자금운용계획 사업설명자료」, 각 연도

2) (내역사업 2-2) 클린제조환경 조성 내역사업의 개요

□ 사업의 목적: 소공인 작업장 환경개선 지원

○ 클린제조환경 조성 내역사업의 목표

- 소공인 산업재해 예방 및 탄소중립을 위한 에너지효율화 등 환경개선 지원

□ 사업의 내용

○ 안전교육, 에너지효율화, 근로환경개선, 안전조치 등 작업장 환경개선 지원

<표 1-13> 클린제조환경 조성 사업내용

지원항목		지원내용
필수	안전교육	업종별 산업안전·인식개선 교육 및 컨설팅 지원
	에너지효율개선	조명시설, 가스장비 등 고효율 제품 교체 및 장치 과부하 방지 지원
택 1	근로환경개선	근로자 작업장 내 유해물질 제거, 노후장비의 개보수 지원
	안전조치	산업재해 발생 고위험 장비 방호 장치 지원

자료: 중소벤처기업부, 「클린제조환경조성 사업설명서」, 2023.

□ 내역 사업의 예산 현황

- 2023년 소공인특화지원 세부사업의 예산은 327억원이며, 이 중에서 특화지원센터 설치 및 운영 내역사업의 예산은 약 84억원으로 전체 세부사업 예산의 25.7%임

[그림 1-10] 클린제조환경 조성 내역사업의 예산

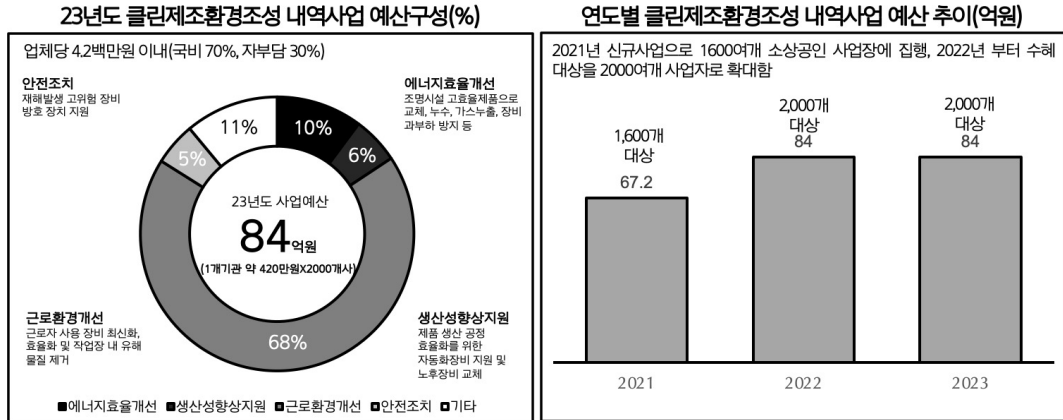

자료: 중소벤처기업부, 「예산 및 기금운용계획 사업설명자료」, 각 연도

3) (내역사업 2-3) 판로개척지원 내역사업의 개요

□ 사업의 목적: 소공인 작업장 환경개선 지원

- 소공인 판로개척지원사업의 목표
 - 유망소공인의 판로개척지원을 통해 우수 소공인 성장촉진 및 매출 향상에 기여

□ 사업의 내용

- (오프라인홍보) 국내 유명 전시박람회 및 쇼핑몰 내 소공인 공동판매관을 개설
- (온라인홍보) 민간 O2O플랫폼 입점 지원 및 프로모션(기획전 등) 지원

<표 1-14> 판로개척지원 내역사업의 지원내용

지원항목	지원내용
전시회 참가	국내·외 전시·박람회 참가비(부스임차비, 집기임차비 등) 지원
온라인마케팅	국내·외 온라인몰 입점 및 광고비 지원, SNS, V-커머스, 블로그 등 홍보지원
오프라인 매장입점	국내·외 오프라인몰(백화점, 아울렛, 대형마트, 팝업스토어 등) 입점을 위한 집기임차비, 판매수수료 비용 등 지원
미디어콘텐츠 제작	카탈로그(종이/전자) 등 디자인 및 홍보영상 제작비용, 홈쇼핑·TV광고영상 제작·송출비 등 지원

자료: 중소벤처기업부, 「소공인 판로개척 지원 사업설명서」, 2023.

□ 내역 사업의 예산 현황

- 2023년 소공인특화지원 세부사업의 예산은 327억원이며, 이 중에서 판로개척지원 내역사업의 예산은 약 77억원으로 전체 세부사업 예산의 23.5%임

[그림 1-11] 판로개척지원 내역사업의 예산

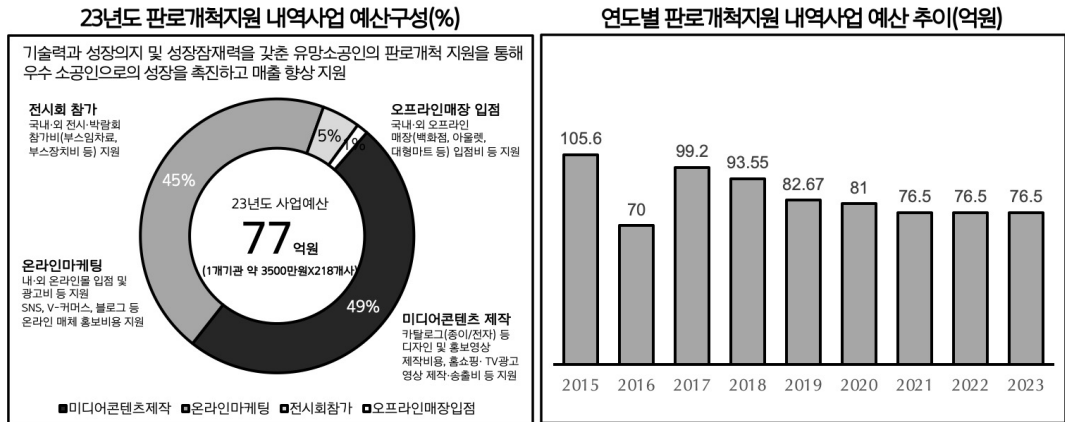

자료: 중소벤처기업부, 「예산 및 금융운용계획 사업설명자료」, 각 연도

다. 소공인스마트화

□ 소공인스마트화 세부사업의 구성

- 본고는 소상공인스마트화 세부사업의 내역사업인 다음 2가지 영역을 평가



자료: 중소벤처기업부 사업설명서에 기반하여 저자 작성

1) (내역사업 3-1) 스마트공방기술보급 내역사업의 개요

□ 사업의 목적: 소공인에 대한 기초단계 스마트기술 보급

- 스마트공방기술보급 내역사업의 추진 배경
 - ‘중소제조업·소공인의 경영 여건 개선과 밀집지역 환경 획기적 개선 등 종합 지원 대책 마련’의 대통령(19대) 공약사항 및 국정과제 포함
 - 소상공인 디지털 인프라 구축, 맞춤형 교육 등 디지털 전환 추진 대통령(20대) 공약 사항 및 국정과제 포함
- 스마트공방기술보급 내역사업의 목표
 - 소공인의 수작업 위주 생산 공정에 자동화기기 도입, 데이터 수집·연계를 위한 기초단계 스마트기술 보급 확대 지원

□ 사업의 내용

- (장비·재료지원) 스마트공방 구축과제에 따라 필요한 연구시설, 기계·장비 임차료 및 부품 등 재료비 지원(최대 4천만원)
- (연구·개발지원) 공정개선, 생산관리 및 제품개발 등 스마트공방 지원유형에 따라 필요한 연구·개발용역비 지원(최대 4천만원)

〈표 1-15〉 스마트공방기술보급 지원 유형

구분	내용
공정개선형	수작업공정 개선, 생산관리 등 H/W 및 S/W 중심 개선형 스마트공방 구축
서비스복합형	고객 주문-생산-판매 과정을 자동연계 등 서비스개선형 스마트공방 구축(B2C)
제품기술혁신형	제품·기술 개발에 스마트기술 접목 등 제품·기술혁신 중심의 스마트공방 구축
클러스터형	공정분임, 공동생산 등 5개 내외 소공인을 팀으로 구성하여, 생산·제조관리, 공급망 관리시스템, 공동활용 장비 등 지원을 통해 스마트 협업생태계 구축

자료: 중소벤처기업부, 「스마트공방기술보급사업 사업설명서」, 2023.

□ 내역 사업의 예산 현황

- 2023년 소상공인스마트화 사업의 예산은 1,048억원이며, 이 중에서 스마트공방기술 보급 내역사업의 예산은 약 735억원으로 전체 세부사업 예산의 70.1%를 차지함
 - 2023년 전체 예산 735억원 중 공정개선형에 대한 예산이 44%, 생산관리형은 31%, 서비스복합형은 14%, 제품기술혁신형은 10%로 배분 계획

[그림 1-12] 스마트공방기술보급 내역사업의 예산

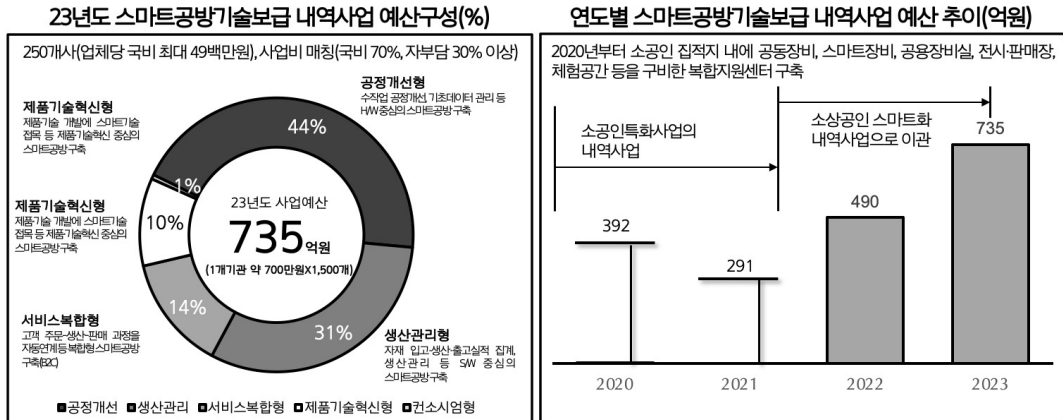

자료: 중소벤처기업부, 「예산 및 자금운용계획 사업설명자료」, 각 연도

2) (내역사업 3-2) 스마트상점기술보급 내역사업의 개요

□ 사업의 목적: 스마트기술 도입을 통한 업무 효율성 제고와 비용절감

○ 스마트상점기술보급 내역 사업의 추진 배경

- ‘소상공인 자생력 강화 대책’(2019년 9월)에 소비·유통환경 변화에 대한 대응력 강화를 위한 스마트상점 보급 및 확산 내용 포함
- ‘인공지능 국가전략’(2019년 12월)에 제조업에서부터 전 산업으로 AI융합 확산에 대하여 AI를 활용한 소상공인 혁신지원 내용 포함
- ‘2020년 경제정책방향’(2019년 12월)에 소비자 맞춤형 스마트상점기술보급 지원 포함

○ 스마트상점기술보급 내역 사업의 목표

- 구인난 심화와 인건비 상승 등 환경변화에 대응할 수 있는 기술 기반 제공
- 스마트 기술 도입을 통해 소상공인의 디지털 전환 지원 및 자생력 제고

□ 사업의 내용

○ (일반형 모델) 점주의 디지털 숙련도별 사전/사후지원

- 사전지원: 스마트기술 Pool 내 자유롭게 기술선택 및 도입지원(최대 500만원)
- 사후지원: 기존에 스마트기술을 도입한 상점 사후 비용지원(최대 300만원)

○ (선도형 모델) 상생형·미래형·경험형 스마트상점 구축 지원

- 상생형: 대기업이 보유한 푸드·리테일 테크와 매장운영 노하우를 접목 지원
 - 미래형: 스마트기술 패키지 지원, 무인점포를 위한 로봇 기술 지원 등
 - 경험형: 오프라인 경험요소와 스마트기술을 결합하여 지원
- (스마트 기술) 스마트화와 관련성이 적은 기초기술 단독도입 지원은 불가하며, 중점 지원 기술과 복합 도입하는 경우에 한해 지원

〈표 1-16〉 스마트 기술 유형

구분	중점 지원 기술	기초 기술
주요 기술	<ul style="list-style-type: none"> - 키오스크, 태블릿 테이블 오더 - 스마트미러 - 로봇기반 기술(서빙로봇, 튀김로봇 등) - 3D 스캐너 및 프린터 등 	<ul style="list-style-type: none"> - QR 및 앱 기반 스마트오더 - 디지털 메뉴보드 - 안면인식 체온측정카메라 등

자료: 소상공인시장진흥공단, 「스마트상점 기술공급기업 모집 공고」, 2023.

□ 내역 사업의 예산 현황

- 2023년 소상공인스마트화 사업의 예산은 1,048억원이며, 이 중에서 스마트상점기술 보급 내역사업의 예산은 약 313억원으로 전체 세부사업 예산의 29.9%를 차지함

[그림 1-13] 스마트상점기술보급 내역사업의 예산

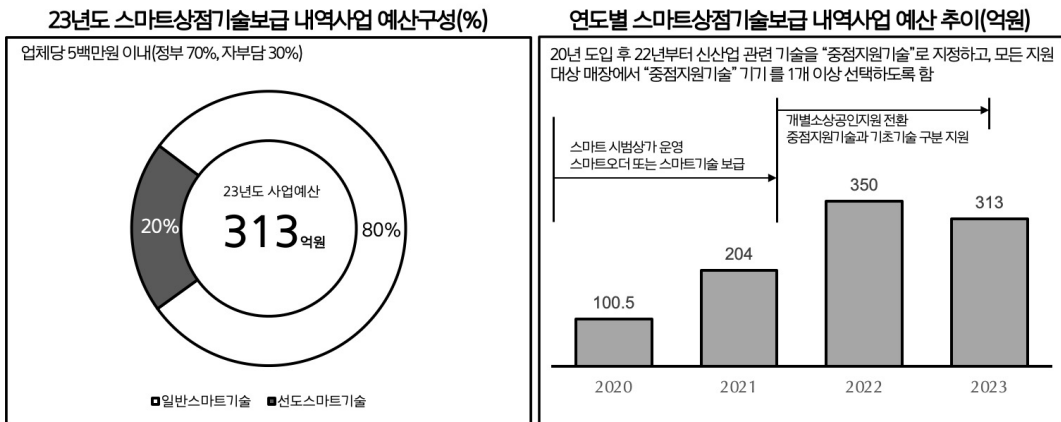

자료: 중소벤처기업부, 「예산 및 기금운용계획 사업설명자료」, 각 연도

3. 평가 필요성 분석

가. 평가 필요성: 내·외부 지적사항

□ 국회예산정책처(2021)

- 중소벤처기업부에서는 소상공인·전통시장의 구조전환을 위한 사업(소상공인성장지원 사업, 소상공인스마트화 지원사업 등)을 운영하고 있으나 소상공인의 역량이나 인프라, 지식부족 등으로 사업의 수요가 저조하거나 사업효과가 낮게 나타나고 있으므로, 이에 대한 개선방안을 마련할 필요가 있음

(소상공인성장지원사업)

동 사업은 다양한 내역사업을 편성하여 소상공인의 구조전환을 유인하고 있으나 사업의 실효성 및 효과성 등에 대한 경제적 효과 분석이 제대로 이루어지지 않아 개선방안을 마련할 필요가 있음

(소상공인스마트화 지원사업)

동 사업은 혁신형소상공인자금과 스마트설비도입자금을 지원하여 소상공인의 성장기반 확충, 디지털 격차해소 및 온라인 경영환경 도입을 지원하는 융자사업이나 수요부족으로 사업실적이 저조하게 나타나고 있으며 운전자금 지원비중이 높아 사업의 목적과 부합하지 않는 측면이 있으므로 이에 대한 개선이 필요

□ 평가 필요성

- 소상공인역량강화를 위한 다양한 사업을 추진하고 있으나 사업효과가 크게 드러나지 않고 있으며, 특히 코로나19 상황과 맞물려 정책효과의 식별이 어려운 상황
- 이에 준실험적 방법론을 활용한 인과효과 분석을 수행하고, 다각도로 강건성 검토 - 복수지원의 효과 및 코로나19 팬데믹 전후의 상황을 최대한 통제

〈표 1-17〉 평가대상 사업(군)에 대한 평가의 필요성 분석

사업(군)명	소상공인경쟁력강화 지원 사업
국회 지적	<ul style="list-style-type: none"> - (소상공인스마트화 지원사업) 동 사업은 혁신형 소상공인자금과 스마트설비 도입자금을 지원하여 소상공인의 성장기반 확충, 디지털 격차해소 및 온라인 경영환경 도입을 지원하는 융자사업이나 수요부족으로 사업실적이 저조하게 나타나고 있으며 운전자금 지원비중이 높아 사업의 목적과 부합하지 않는 측면이 있으므로 이에 대한 개선이 필요 - (소상공인성장지원 사업) 동 사업은 내역사업 중 하나인 소상공인 온라인판로지원사업의 소상공인 입점업체 및 매출액 성과가 저조하고, 민간시장에 비해 경쟁력을 확보할 수 있는지 우려되므로, 사업의 실효성에 대하여 면밀하게 점검 필요
평가 필요성	<ul style="list-style-type: none"> - 소상공인역량강화를 위한 다양한 사업을 추진하고 있으나 사업효과가 크게 드러나지 않고 있으며, 특히 코로나19의 상황과 맞물려 정책효과의 식별이 어려운 상황 - 준실험적 방법론을 활용한 인과효과 분석을 수행하고, 강건성 검토

자료: 국회예산정책처, 「2022년도 예산안 위원회별 분석: 산업통상자원중소벤처기업위원회」, 2021. 10.

나. 평가방향

□ 적절성

- 재정지원 대상 및 범위가 적절한지에 대한 평가
 - 정부의 개입이 필요한가, 민간부문에서 서비스 공급의 여지가 있는가?
 - 사업의 목적과 사업을 통해 해결하고자 하는 문제가 명확하고 사업 내용이 이러한 문제점을 해결하고 있는가?
 - 수혜의 범위 및 크기 등 수요예측이 적절한가, 수혜대상 선정 및 지원조건 등이 적절한가?
- 유사중복 등 사업을 점검하고, 수혜기업 관점에서 사업추진 체계 지출효율화 검토
 - 내역 사업의 구성은 지원 대상 및 목적 관점에서 중복이 없는가?

□ 효과성

- 정책대상 집단에 의도한 정책 효과가 발생했는지 성과 분석
 - 소상공인 경쟁력 강화 사업의 사업 목표가 달성되었는가?
 - 경쟁력 강화 사업이 궁극적으로 매출액 증대(또는 비용 감소) 효과가 있는가?
 - 해당 사업의 성과는 중장기적으로 지속가능한가?

□ 효율성

- 수혜기업 관점에서 사업추진 체계 지출효율화 검토
 - 사업목표 달성에 소요된 재원의 규모 대비 사업 효과 달성 정도가 적절한가?

II. 평가개요

1. 사업의 논리모형 및 평가범위

□ 논리모형 설계의 전제

- 경쟁력 강화사업은 다양한 내역사업으로 구성되며 내역사업 간 이질성이 큼
 - 내역사업 간 수혜대상이 다름: 예) 소상공인유통물류지원(슈퍼마켓 대상), 상생프랜차이즈육성(가맹본부 대상), 소상공인 협업 활성화(협동조합 대상), 백년가게 및 백년소공인 육성(30년 이상 소상공인 대상) 등
 - 내역사업 간 사업의 목적, 범위 및 예산 규모의 차이 존재

□ 논리모형의 기본 구조

- 각 내역사업별 “투입-산출-성과” 개입 논리모형 개요
 - 투입의 내용 명시화(금액, 수혜 여부, 혹은 수혜기간)
 - 산출의 내용을 명시화(수혜기업의 만족도 조사 혹은 결과보고서 관련 지표)
 - 중장기 성과 명시화(비용, 매출액, 고용, 생존확률, 노동생산성, 순이익률 등)
 - 투입, 산출, 성과의 측정은 내역사업 간 달라질 수 있음

[그림 II-1] 논리모형의 구조

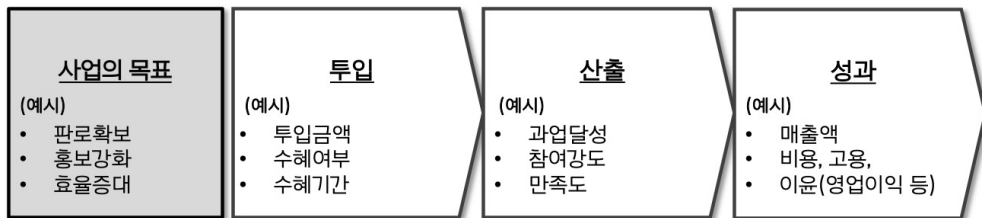

자료: 저자 작성

- 단, 경쟁력 강화 부문의 경우 내역사업이 많아 성과를 측정하는 지표 도출을 위한 논리 구조를 단순화할 필요가 있음
 - 소상공인 경쟁력 강화(군)에서 경쟁력 강화의 원천은 현대화, 협업화, 판로확대의 3가지 전략으로 구분할 수 있고 그러한 전략 수행의 결과는 시장에서의 생존 가

- 능성 증가, 비용절감 혹은 이윤증가, 매출액 증가로 귀결
- 논리모형 설계의 기본 원리(투입-산출-단기 및 중기 성과)는 모든 내역사업에 공통으로 적용되어야 하나 내역사업별로 사업 목적에 이질성이 존재함
 - 이에 내역사업 사이의 이질성과 논리모형의 단순화 필요성을 종합하기 위해 내역사업의 목표를 '자생력 제고-경쟁력 제고-성장·발전'의 3단계로 구분하고 각 목표에 따른 논리모형을 도출함

[그림 11-2] 논리모형 도출의 프레임워크

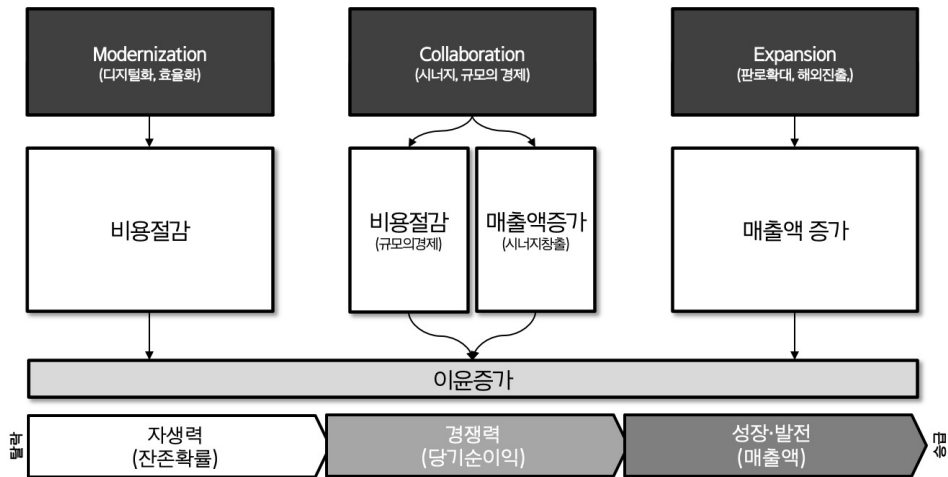

자료: 저자 작성

- 평가모형에서 각 내역사업의 성공 혹은 실패의 메커니즘을 식별하는 방안 검토
 - 산출변수를 명시적으로 수량화할 것(예: 만족도 조사)
 - 산출변수와 투입변수의 상호작용 활용(예: 수혜를 받은 기업 중 사업의 내용이 잘 집행되어 만족도가 높은 기업의 성과가 얼마나 더 우수한지 파악)
 - 필요시, 과정평가의 구체적인 항목에 대한 만족도 조사 결과 활용

□ 평가범위

- 소상공인 경쟁력 강화 사업 내 총 10개 내역사업을 평가 대상으로 함
 - 소상공인성장지원 부문의 5개 내역사업, 소공인특화지원사업 부문의 3개 내역사업, 소상공인스마트화 사업의 2개 내역사업
 - 이 중에서 자료를 제공하지 않은 소상공인성장지원 부문의 '상생협력프랜차이즈 육성 내역사업'은 계량분석에서 제외하고 정성분석만 수행

가. 소상공인 경쟁력강화

1) (내역사업 1-1) 온라인판로지원

- 온라인판로지원 내역사업의 논리모형
- 온라인판로지원 내역사업은 교육 및 컨설팅, 기반조성, 온라인 채널 입점지원을 통해 주로 **매출액 향상**을 목표로 함

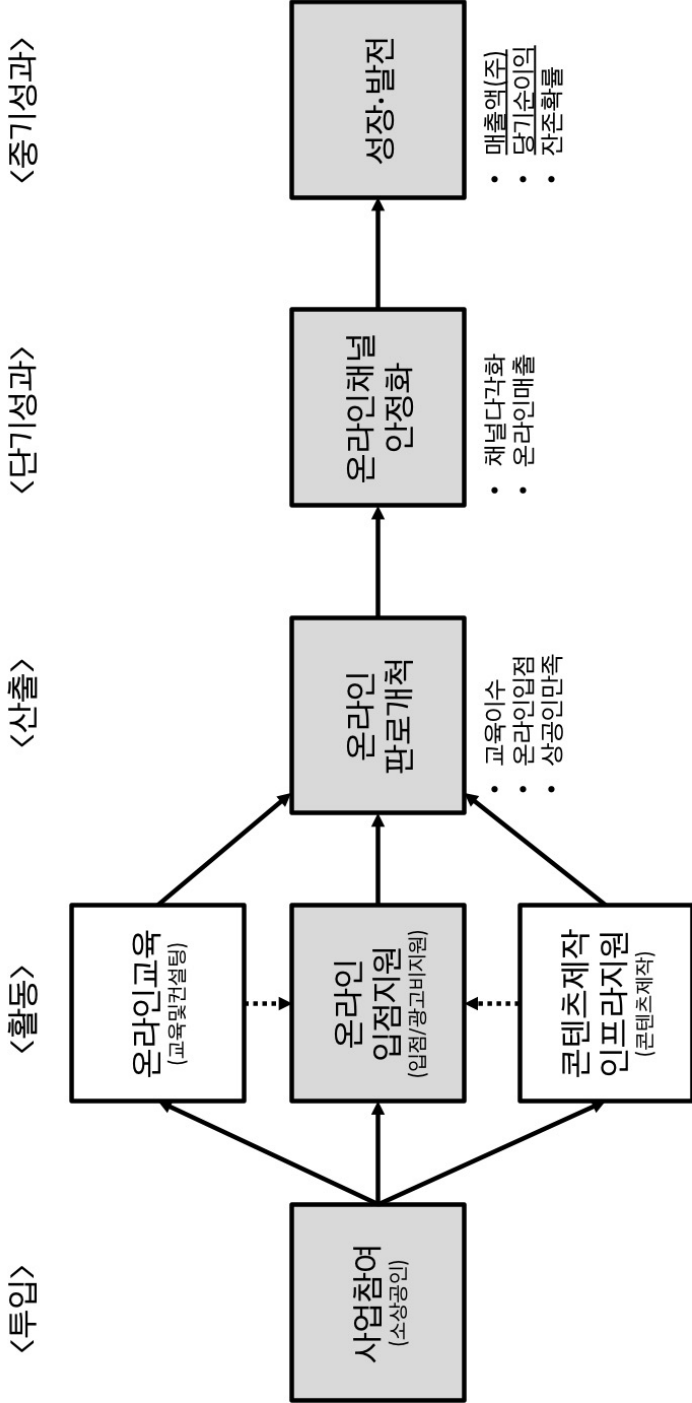

자료: 저자 작성

2) (내역사업 1-2) 소상공인역량강화

- 소상공인역량강화 내역사업의 논리모형
- 소상공인역량강화 내역사업은 컨설팅과 인·컨택트교육을 통해 소상공인의 역량을 강화하고 자생력을 제고함을 목표

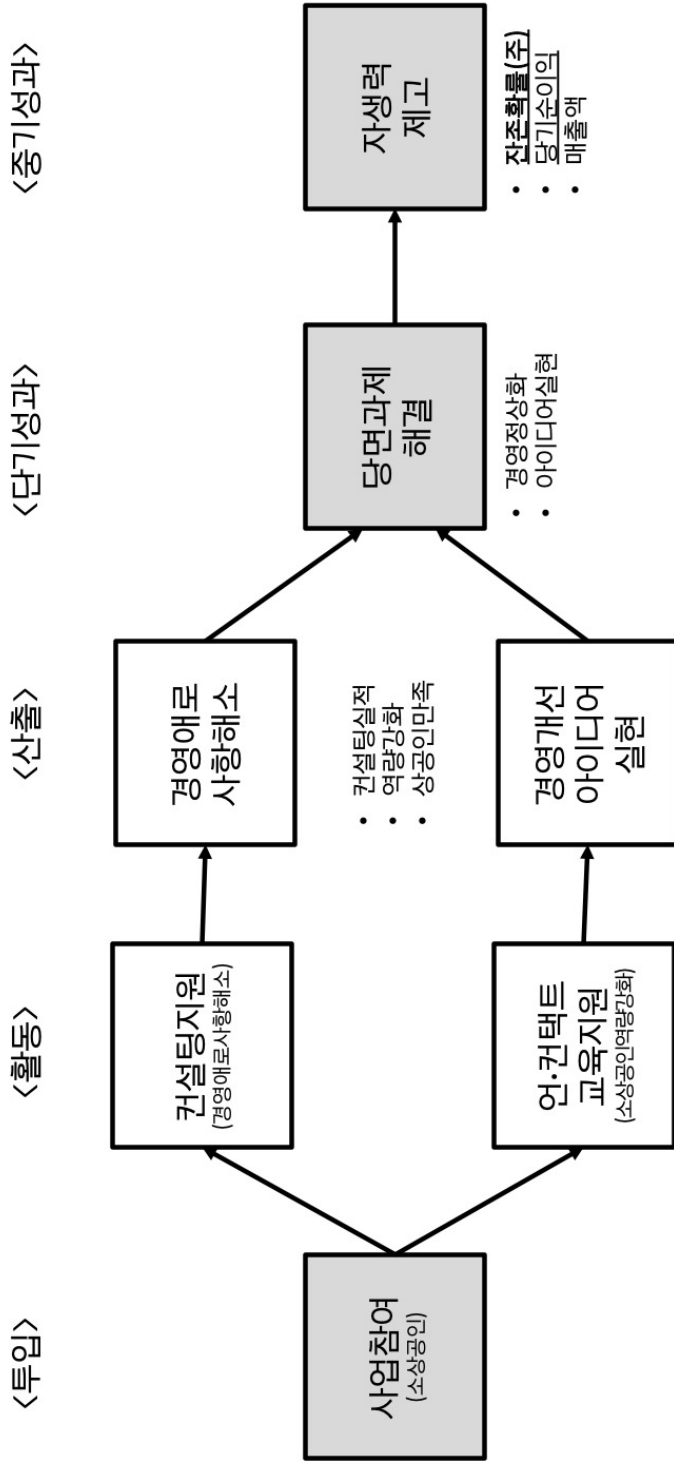

자료: 저자 작성

3) (내역사업 1-3) 소상공인 협업 활성화

- 소상공인 협업 활성화 내역사업의 논리모형
- 협동조합에 단계별 교육, 공동활동, 장비공유를 통하여 **협동조합을 활성화**고 규모의 경제를 통해 **소속 소상공인의 성장** 도모

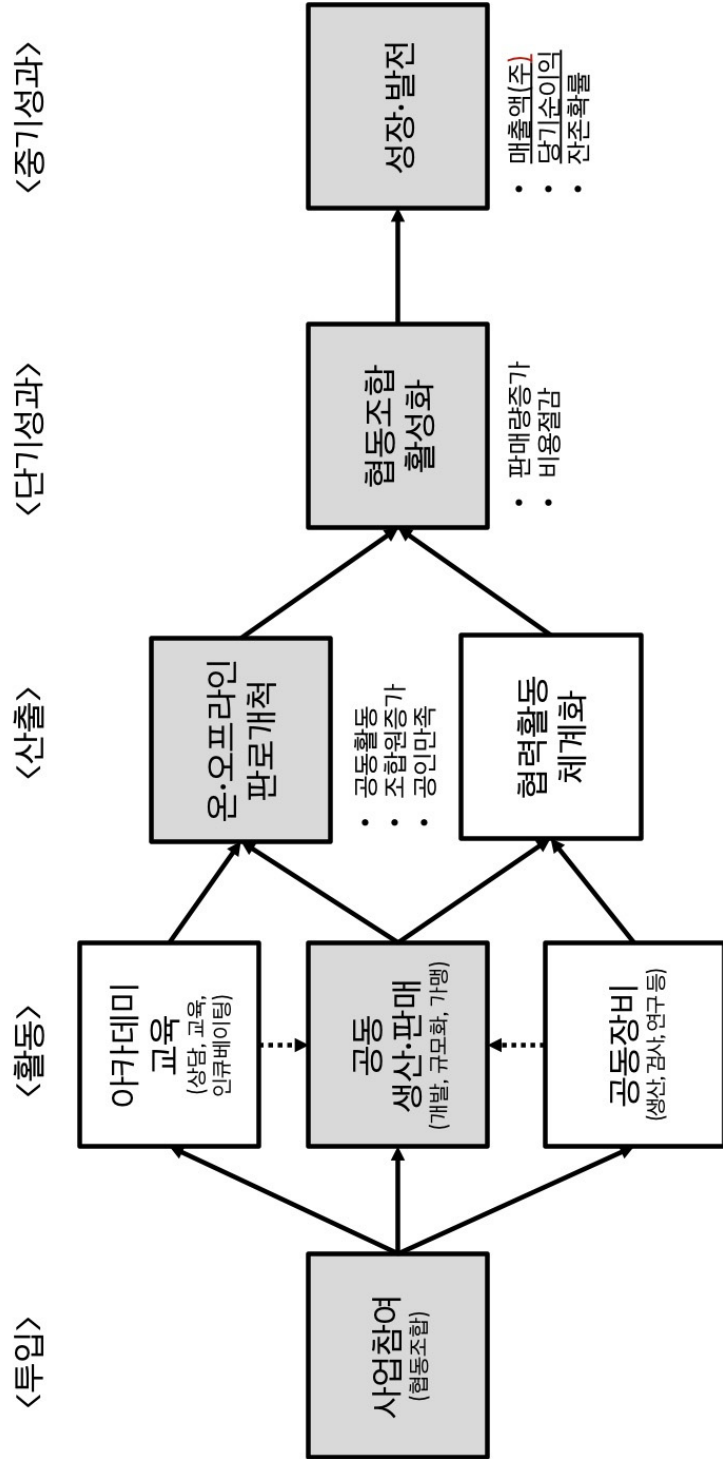

자료: 저자 작성

5) (내역사업 1-5) 상생협력프랜차이즈 육성

- 상생협력프랜차이즈 육성 내역사업의 논리모형
- 유망한 가맹점의 상생협력을 지원하여 프랜차이즈 체계에서 **상생문화를 확산**하고 가맹점과 소상공인의 성장 도모

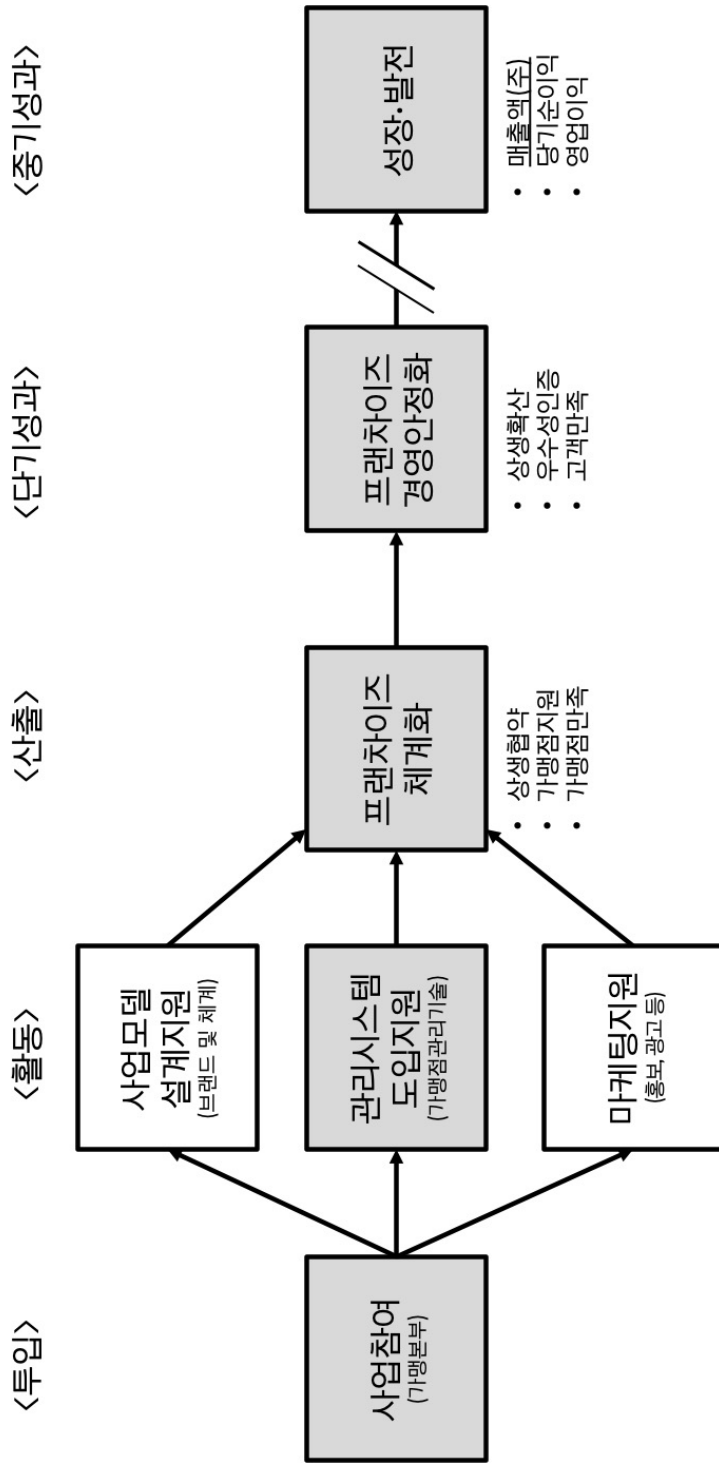

자료: 자차 작성

나. 소공인특화

- 1) (내역사업 2-1) 특화지원센터 설치 및 운영
- 특화지원센터 설치 및 운영 내역사업의 논리모형
- 집적지 내 특화센터를 설치하여 소공인의 지식·기술·시설 공유와 협업을 촉진하고 중기적으로 매출 향상 유도

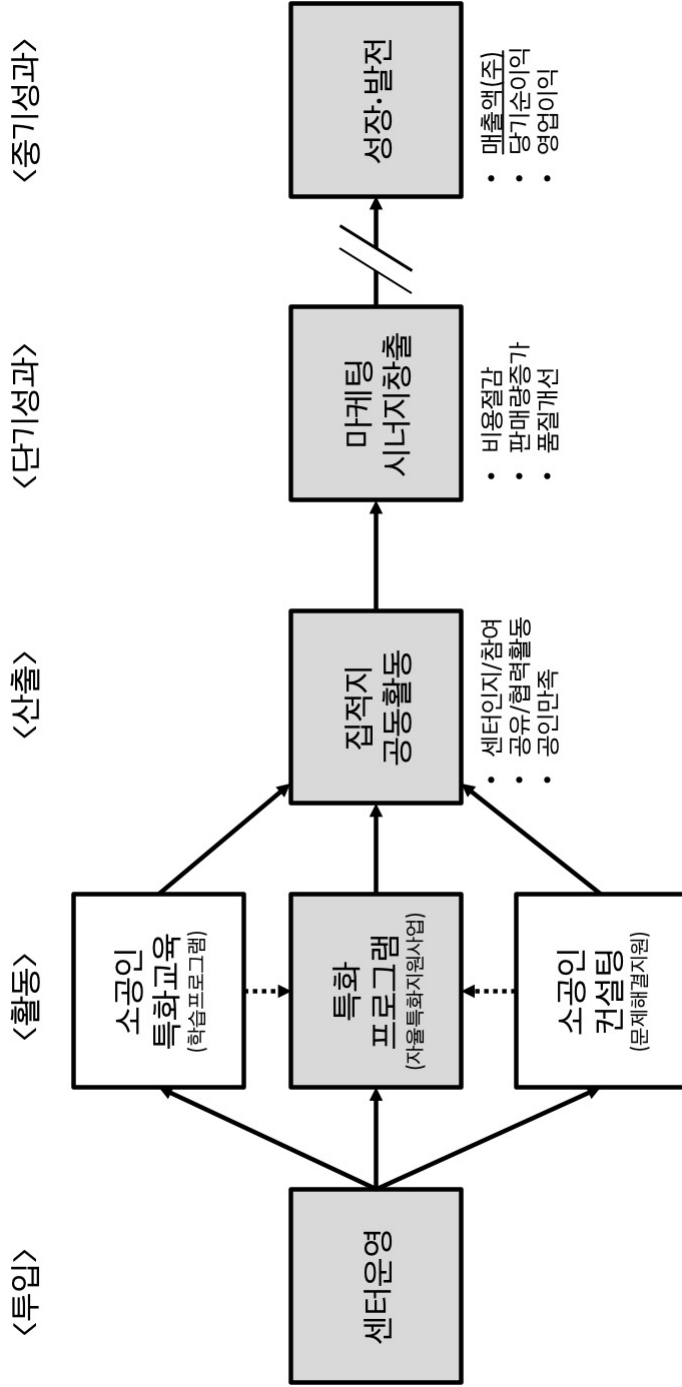

자료: 저자 작성

2) (내역사업 2-2) 클린제조환경 조성 및 운영

□ 클린제조환경 조성 내역사업의 논리모형

○ 산업재해 예방 및 탄소중립을 위한 에너지효율화 등 환경개선을 지원하는 데 목적

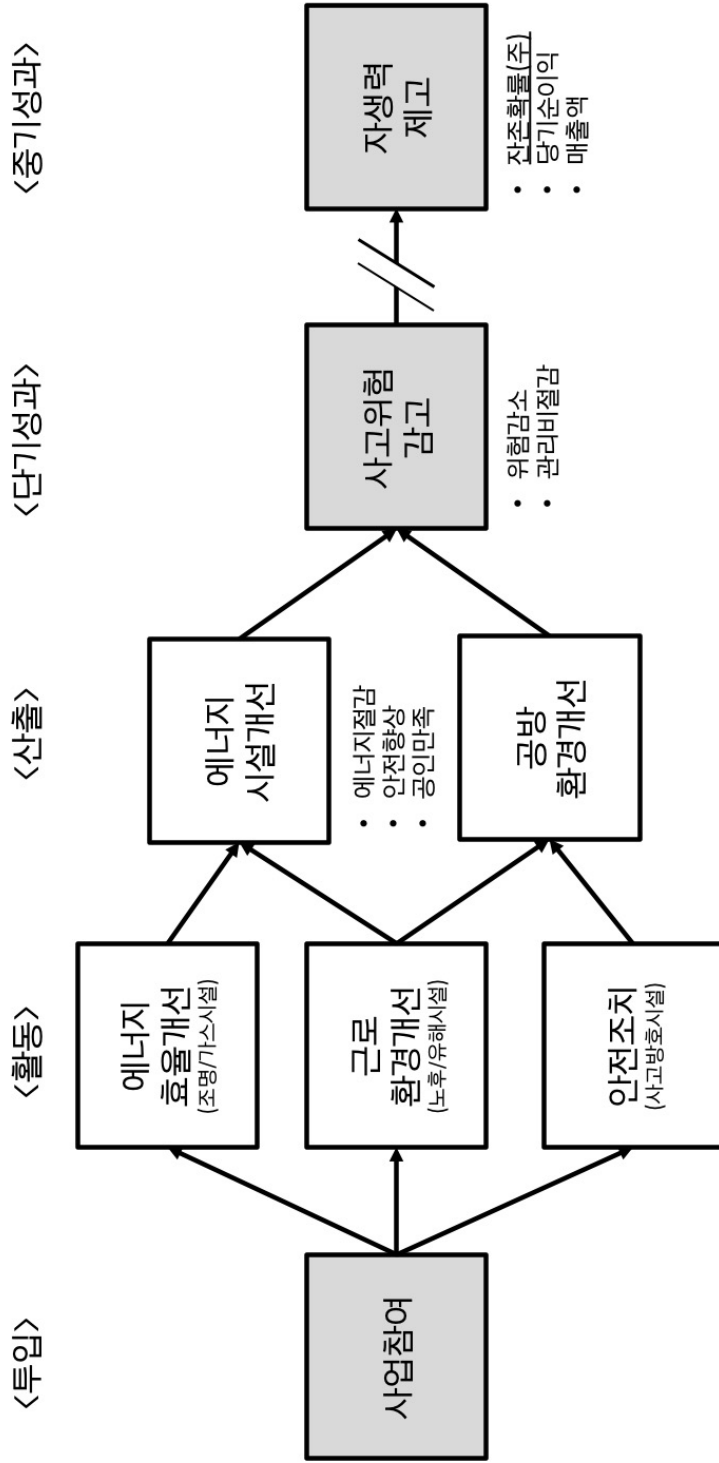

자료: 저자 작성

3) (내역사업 2-3) 판로개척지원

- 판로개척지원 내역사업의 논리모형
- 유망소공인의 성장을 위해 새로운 판로를 개척할 뿐 아니라 판로 안정화를 위한 마케팅 투자로 매출액 향상 실현

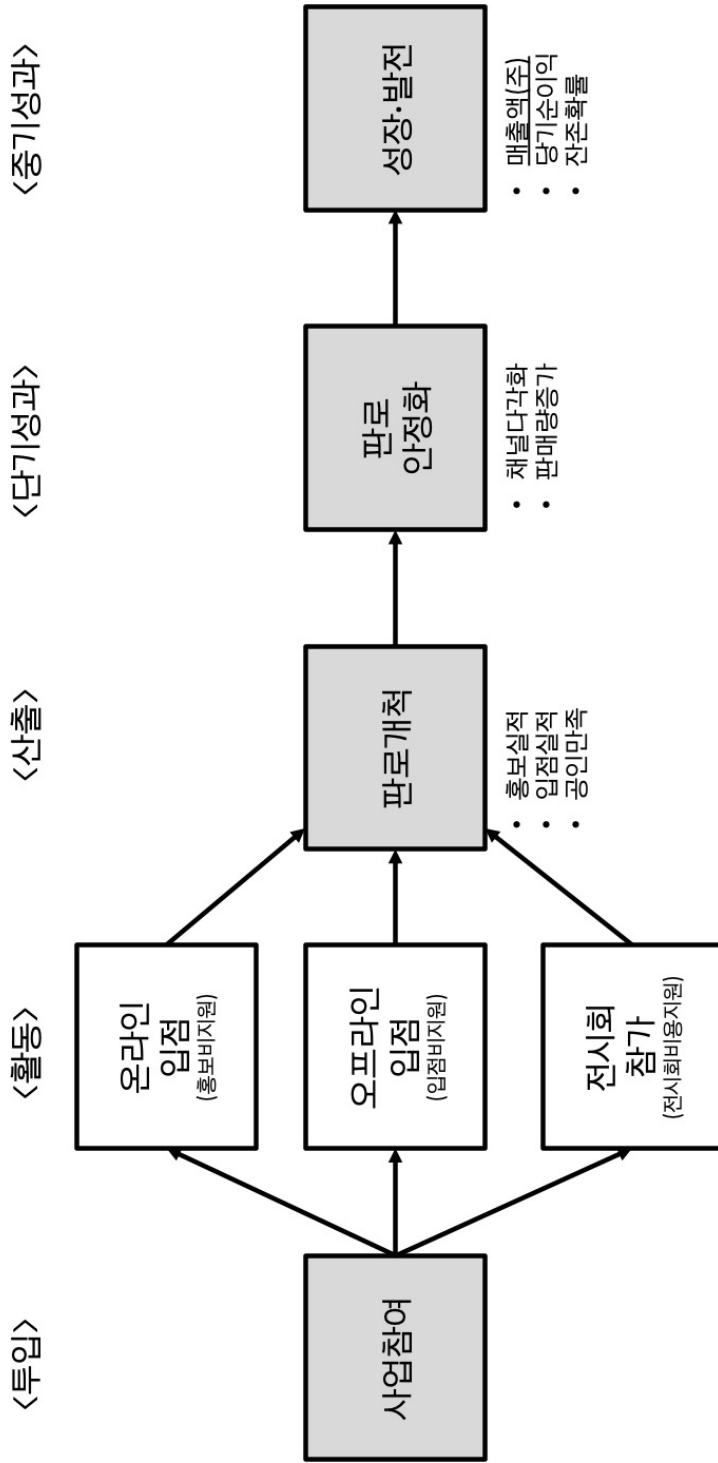

자료: 저자 작성

다. 소상공인스마트화

1) (내역사업 3-1) 스마트공방기술보급

- 스마트공방기술보급 내역사업의 논리모형
- 수작업 위주 생산 공정에 자동화기기 도입, 데이터 수집·연계를 위한 스마트기술 보급 확대를 지원하여 공정개선과 생산성 향상

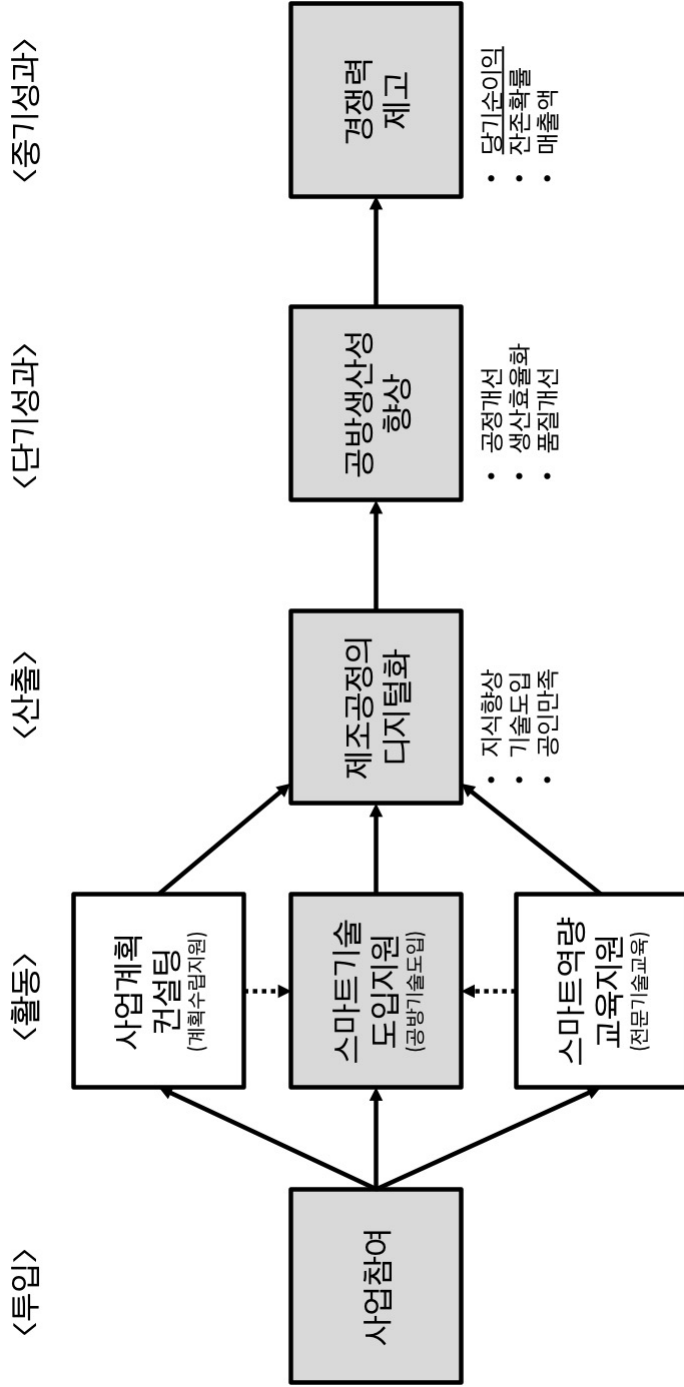

자료: 저자 작성

2) (내역사업 3-2) 스마트상점기술보급

- 스마트상점기술보급 내역사업의 논리모형
- 급격한 비데면·디지털화에 대응, 소상공인 현장에 스마트기술을 도입·적용하여 운영효율화와 비용절감 추구

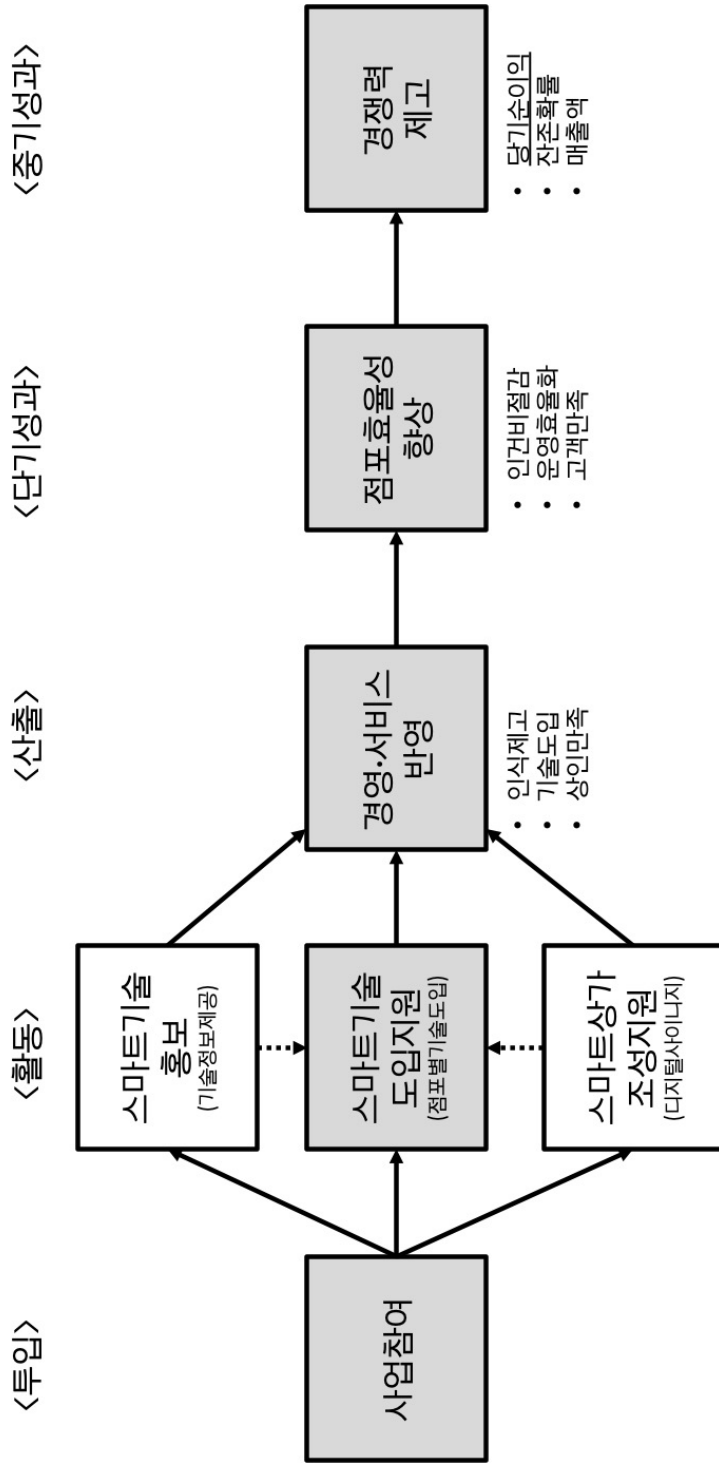

자료: 저자 작성

〈표 II-1〉 내역사업의 논리구조(요약)

(단위: 억원)

세부사업	내역사업	시작 연도	'23년 규모	지원대상	투입	신출	성과
	소상공인 온라인판로지원	2019	944	소상공인	참여 투입액	교육이수, 온라인입점, 상공인만족	매출액, 당기순이익
	소상공인역량강화	2005	210	소상공인	참여 투입액	컨설팅실적, 역량강화, 상공인만족	진존확률, 당기순이익
	소상공인 협업 활성화	2013	126	협동조합	참여 투입액	공동활동, 조합완증가, 공인만족	매출액, 당기순이익
	백년가게, 백년소공인 육성	2021	23	소상공인 (30/15년 이상 운영)	참여 투입액	시설개선, 홍보확대, 공인만족	매출액, 당기순이익
소공인 특화지원	상생협력프랜차이즈 육성	2010	11	기맹본부	참여 투입액	상생협력, 기맹점지원, 기맹점만족	매출액, 당기순이익
	특화지원센터 설치및운영	2013	133	특화지원센터 (소공인 이용)	참여 투입액	인지/참여, 공유협업, 공인만족	매출액, 당기순이익
	클린제조환경 조성	2021	84	소공인	참여 투입액	에너지절감, 안전향상, 공인만족	진존확률, 당기순이익
	판로개척지원	2015	77	소공인	참여 투입액	홍보실적, 입점실적, 공인만족	매출액, 당기순이익
소상공인 스마트화 지원	스마트공방기술보급	2020	735	소공인(제조업)	참여 투입액	기술도입, 생산성향상, 공인만족	당기순이익, 진존확률
	스마트상점기술보급	2020	313	소상공인(상점)	참여 투입액	기술도입, 운영효율화, 상인만족	당기순이익, 진존확률

자료: 저자 작성

2. 평가유형 및 평가질문

□ 소상공인의 현황과 이슈

- 전국 사업체 중 소상공인이 국가 경제에서 차지하는 비중은 매년 증가
 - 소상공인 사업체 수는 2015년부터 지속적으로 증가하여 2020년 기준으로 370.1만개로 그 비중이 전체 사업체 수의 85.6%에 이룸
 - 종사자수는 2015년부터 2019년까지는 증가하였으나 2020년에 크게 감소하여, 2020년 기준 645.1만명으로 전체 종사자수 대비 29.9%를 차지
 - **소상공인 중 누구를 선별하여 어떤 수준으로 지원할 것인지의 문제 발생**
- 경쟁력강화사업(군)의 수혜는 대체로 제조업과 도·소매업 중심
 - 정부의 정책 방향(소상공인의 기업화, 골목의 산업화, 스마트 기술 도입 등)을 고려하면 기업화가 가능한 산업 중심의 지원 전략 수립 필요

[그림 II-3] SIMS 자료 기준 산업분류에 따른 지원 추세

(단위: 개)

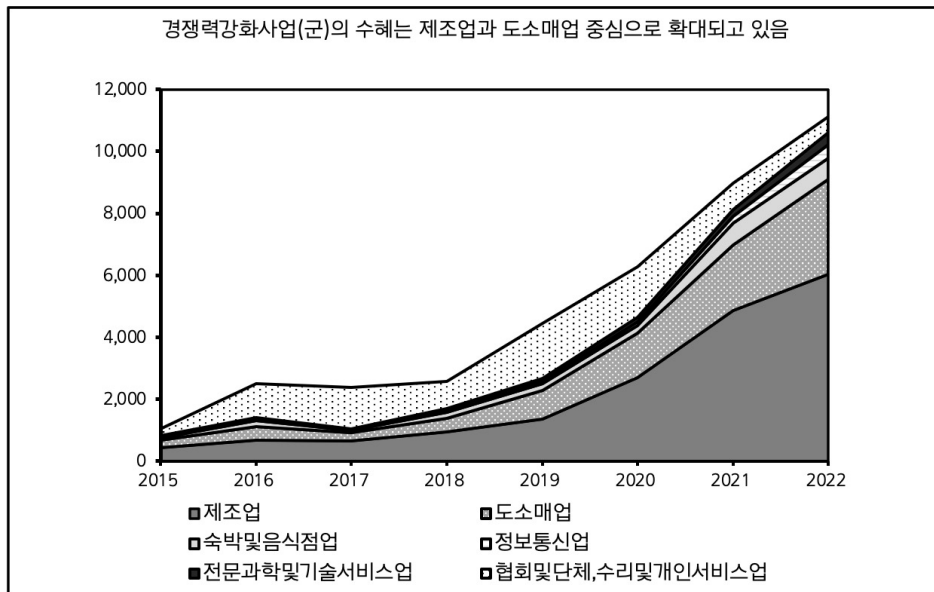

자료: 중소벤처기업연구원 중소기업지원사업 통합관리시스템(SIMS) 자료

- 경쟁력강화사업(군)의 제조업과 도소매업에 대한 지원 비중이 확대되고 있는 상황
 - 제조업에 대한 지원 비중은 2015년 37.9%에서 2022년 51.0%까지 증가함
 - 도·소매업에 대한 지원 비중은 2015년 20.9%에서 2022년 25.8%까지 증가함

- 혁신과 성장 관점에서 한계가 있는 업종이 다수 포함된 숙박 및 음식점업과 협회 및 단체, 수리 및 개인서비스업 분야에 대한 지원은 감소 추세에 있음

〈표 II-2〉 SIMS 자료 기준 경쟁력강화사업(군)의 산업분류에 따른 지원 현황

(단위: 개, %)

업력	2015	2016	2017	2018	2019	2020	2021	2022	계
농업 임·어업	12 (1.1)	19 (0.7)	15 (0.6)	18 (0.7)	48 (1.0)	120 (1.8)	198 (2.1)	262 (2.2)	692 (1.7)
제조업	431 (37.9)	676 (24.9)	643 (25.8)	940 (34.1)	1,367 (28.8)	2,708 (40.9)	4,867 (51.4)	6,040 (51.0)	17,672 (42.3)
전기, 가스 등 공급업	1 (0.1)	0 (0.0)	1 (0.0)	0 (0.0)	0 (0.0)	1 (0.0)	2 (0.0)	8 (0.1)	13 (0.0)
수도, 하수 및 폐기물 처리	1 (0.1)	2 (0.1)	2 (0.1)	2 (0.0)	2 (0.0)	2 (0.0)	9 (0.1)	11 (0.1)	31 (0.1)
건설업	13 (1.1)	27 (1.0)	16 (0.6)	29 (1.1)	38 (0.8)	24 (0.4)	41 (0.4)	71 (0.6)	259 (0.6)
도·소매업	238 (20.9)	442 (16.3)	275 (11.0)	454 (16.5)	921 (19.4)	1436 (21.7)	2,119 (22.4)	3,055 (25.8)	8,940 (21.4)
운수 및 창고업	3 (0.3)	25 (0.9)	13 (0.5)	10 (0.4)	18 (0.4)	16 (0.2)	10 (0.1)	17 (0.1)	112 (0.3)
숙박 및 음식점업	95 (8.4)	200 (7.4)	79 (3.2)	187 (6.8)	217 (4.6)	227 (3.4)	708 (7.5)	689 (5.8)	2,402 (5.7)
정보통신업	27 (2.4)	35 (1.3)	27 (1.1)	59 (2.1)	74 (1.6)	129 (1.9)	201 (2.1)	427 (3.6)	979 (2.3)
금융 및 보험업	0 (0.0)	1 (0.0)	0 (0.0)	0 (0.0)	1 (0.0)	3 (0.0)	3 (0.0)	0 (0.0)	8 (0.0)
부동산업	5 (0.4)	6 (0.2)	1 (0.0)	6 (0.2)	16 (0.3)	13 (0.2)	17 (0.2)	45 (0.4)	109 (0.3)
전문, 과학 및 기술서비스업	26 (2.3)	47 (1.7)	31 (1.2)	58 (2.1)	91 (1.9)	135 (2.0)	232 (2.5)	385 (3.2)	1,005 (2.4)
사업시설 관리	18 (1.6)	23 (0.8)	14 (0.6)	35 (1.3)	38 (0.8)	39 (0.6)	51 (0.5)	138 (1.2)	356 (0.9)
교육 서비스업	24 (2.1)	88 (3.2)	41 (1.6)	68 (2.5)	108 (2.3)	107 (1.6)	91 (1.0)	116 (1.0)	643 (1.5)
보건업 및 사회복지 서비스업	0 (0.0)	1 (0.0)	1 (0.0)	1 (0.0)	1 (0.0)	4 (0.1)	9 (0.1)	13 (0.1)	30 (0.1)
예술, 스포츠 및 여가관련 서비스	7 (0.6)	28 (1.0)	14 (0.6)	24 (0.9)	35 (0.7)	30 (0.5)	50 (0.5)	55 (0.5)	243 (0.5)
협회 및 단체, 수리 및 기타 개인 서비스업	236 (20.8)	1,092 (40.3)	1,316 (52.8)	868 (31.5)	1,773 (37.3)	1,632 (24.6)	855 (9.0)	522 (4.4)	8,294 (4.4)
기타	0 (0.0)	1 (0.0)	2 (0.1)	0 (0.0)	0 (0.0)	0 (0.0)	0 (0.0)	0 (0.0)	3 (0.0)
계	1,137	2,713	2,491	2,759	4,748	6,626	9,463	11,854	41,791

주: () 안은 비중임

자료: 중소기업연구원 중소기업지원사업 통합관리시스템(SIMS) 자료

□ 정책 방향 (새정부 소상공인·자영업 정책방향, 2022년 8월)

- 기업가정신·경쟁력을 갖춘 소상공인·로컬상권 육성을 통해 소상공인을 혁신기업가로 육성하는 비전 수립→ **경쟁력과 혁신의지를 갖춘 소상공인 선별 지원 필요**

(단기)코로나19·3고(高) 충격 긴급대응계획(플랜) 추진	(중장기)지능형(스마트)·디지털기반 소상공인경영혁신
<ul style="list-style-type: none"> - 선제적·종합적 재기지원 - 촘촘한 사회안전망 구축 - 저금리 대출 등 경영부담 완화 - 소비 진작 분위기 조성 	<ul style="list-style-type: none"> - 빅데이터 기반 창업·경영 정보 제공, 데이터 활용 신사업 창출 - 스마트상점·공방 보급 및 고도화 - 소상공인 온라인 진출 지원, 상생촉진 - 전통시장의 디지털 역량 강화
(중장기)성장을 추구하는 '기업가형 소상공인' 육성	(중장기)민간 협업을 통한 행복한 지역(로컬) 상권 조성
<ul style="list-style-type: none"> - 소상공인 기준을 매출액으로 단일화 - 준비된 창업을 위한 교육·훈련 강화, 생계형 창업자는 재취업 유도 - 유망 소상공인 스케일업 촉진 	<ul style="list-style-type: none"> - 로컬브랜딩 및 골목산업화 추진 - 민간혁신가·자본 유입을 위한 상권기획자, 상권발전기금 도입 - 동네상권발전소, 로컬유통망 등 로컬상권 혁신 인프라 구축

자료: 관계부처합동, 「위기 대응과 새로운 도약을 위한 새정부 소상공인·자영업 정책방향」, 2022.

- 시장 수요와 산업구조 변화에 적응할 수 있는 소상공인 지원 초점
 - 4차 산업혁명에 대한 국가적 대응을 위해 제조 현장의 경쟁력 강화에 초점
 - 특히 유통산업 구조가 빠르게 변화하고 있고 온라인 쇼핑의 확산은 소상공인의 혁신과 성장을 위해 피할 수 없는 도전이자 기회로 부각
 - 정부 재정지원은 소상공인의 생산성 향상을 위한 투자 지원, 온라인 판로 등 시장 확장을 기회의 제공, 경쟁을 통해 선별된 소상공인 사업체의 기업화 유도, 실패한 소상공인의 재취업 지원 등 단계별 지원체계를 갖출 필요가 있음

□ 정책적 검토의 방향성

- 소상공인이 국내 경제에서 차지하는 비중을 고려하면 정부 재정지원의 명분이 존재하나 다음 3가지 관점에서 내역사업을 관리할 필요가 있음
 - 첫째, 혁신의지가 있고, 기업화를 기대할 수 있는 소상공인의 선별 노력 중요
 - 둘째, 소상공인의 자생력과 경쟁력 강화에 효과가 있는 지원 분야 검증 필요
 - 셋째, 효율성 관점에서 사업의 우선순위를 조정해야 하며, 지원이 종료된 후에도 지속가능한 분야인지 검토가 필요함

- 3가지 세부사업의 종합적 성과를 측정하고 내역사업에 대한 상세 분석 추진
 - 사업의 기획-집행-성과-환류의 관점에서 평가를 수행하고 사업의 기획서, 성과보고서, 예산요구서 등을 참조하여 정량 및 정성 분석 수행
 - 장단기 성과에 대한 평가는 사업자 단위의 패널자료를 이용한 계량분석 추진
 - 정성적 사업 평가를 위해 이해당사자에 대한 인터뷰 등을 활용할 수 있음

〈표 II-3〉 단계별 평가질문과 평가유형

평가단계	평가질문	평가유형
결과평가	사업의 목적에 부합하는 중기성과가 달성되었는가? 사업이 소상공인의 경쟁력 강화에 기여하는가?	정성분석 계량분석
과정평가	사업의 계획과 집행은 사업의 목적에 부합하는가? 당초 계획대로 사업 활동이 집행되었는가? 사업의 목적에 부합하는 산출성과가 달성되었는가? 사업 참여자는 사업의 과정 및 결과에 만족하는가?	사업계획서 결과보고서 만족도조사 검토

자료: 저자 작성

3. 평가모형 및 평가방법

- **준실험적 방법론을 활용한 인과효과 분석**
 - **비교집단의 식별**
 - 처치그룹: 정책의 수혜 소상공인
 - 비교집단: 정책의 비수혜 소상공인
 - **비교집단 설정의 기본 원칙**
 - 정책의 순효과를 정확하게 추정하기 위해서는 처치그룹과 비교집단에 있는 소상공인이 랜덤하게 할당되어야 하지만 현실세계에서 이러한 실험은 불가능
 - 차선택으로, 수혜 소상공인과 유사한 소상공인을 비교집단에 할당한 준실험적 방법을 사용
 - 하지만 수혜 소상공인과의 유사성은 다양한 측면을 가지고 있으므로 강건성 검증이 필수
 - 즉, 분석의 강건성을 보장하기 위해서 다양한 비교집단을 만들 필요가 있음
 - **비교집단 후보 1안**
 - 각 내역사업별, 2022년에 수혜를 받은 소상공인을 비교집단으로 선정

- 이 경우, 각 내역사업별 처치그룹과 비교집단의 주요 차이점은 사업의 수혜시점이 다르다는 점임. 전자는 2022년 전에 내역사업에 선정되었고, 후자는 2022년에 내역사업에 선정되었음
- 내역사업에 선정된 소상공인은 내역사업의 목적과 자격요건에 부합한다는 점에서 두 그룹 간 유사성이 대단히 클 가능성이 있음
- 단점: 회귀분석에서 소상공인의 잔존확률을 계산하지 못하는 단점이 있음(2022년에 내역사업에 선정된 소상공인은 2022년까지 생존했다는 것을 의미. 즉 비교집단의 생존확률은 100%임)

○ 비교집단 후보 2안

- 중소벤처기업연구원 데이터베이스(SIMS)에 등록된 소상공인 중 중기부의 다양한 내역사업에 참여하지 않은 소상공인을 비교집단으로 선정
- 장점: 비교집단을 선택하는 기준이 자의적이지 않고 비교집단에 속하는 소상공인의 수가 절대적으로 많아서 회귀분석에서 추정치의 변동성이 작음. 또한 잔존확률 계산 시 적합함
- 단점: 처치그룹에 있는 소상공인과의 유사성이 크지 않을 수 있음

○ 본 연구에서는 비교집단 후보 1안을 잔존확률을 제외한 모든 계량분석에서 주되게 사용하고, 비교집단 후보 2안을 사용하여 잔존확률 계산 및 분석의 강건성 검증

□ 복수지원의 효과를 구별하기 위한 방법 고려

- 소상공인 지원 내역 사업에 선정된 소상공인이 소상공인 용자 지원사업도 수혜받을 가능성이 있음
 - 용자지원 사업의 효과를 통제하지 않을 경우, 누락변수 편의가 발생할 가능성이 있음. 예를 들어, 용자를 지원받은 소상공인이 내역사업에 선정된 확률이 체계적으로 더 높거나 낮을 경우에 누락변수 편의가 발생할 수 있음
 - 국회에서 확정된 2019년 소상공인지원사업, 소상공인지원용자사업, 전통시장활성화지원사업의 예산 중에서 소상공인지원사업이 차지하는 비중은 7%로 대단히 낮은 비중임⁴⁹⁾
 - 이는 소상공인 지원사업의 개별 내역사업의 수혜 소상공인이 소상공인 지원용자사

49) 중소벤처기업부, 「2019년도 예산 및 기금운용계획 사업설명자료」, 2019 참조

업의 수혜를 받았을 가능성이 상당히 높음을 의미함

- 따라서 소상공인 지원사업의 개별 내역사업별 경제적 효과성을 정확하게 식별하기 위해서는 회귀분석에서 융자지원 사업의 영향을 명시적으로 통제할 필요가 있음
- 동일 시점에 2개 이상의 소상공인 지원사업을 수혜받은 기업이 존재할 수 있고 시간에 따라 2개 이상의 소상공인 지원사업을 수혜받은 기업이 존재할 수 있음
 - 특정 사업의 효과성을 정확하게 분석하기 위해서는 이 사업의 수혜기업이 다른 사업의 지원을 받았는지 여부를 판별할 수 있는 자료가 필요하고 비교를 위한 비수혜기업의 선택 시에도 관련 기준이 적용될 필요가 있음
 - 소상공인지원사업의 각 내역사업별 경제적 효과성을 정확하게 식별하기 위해서는 회귀분석에서 지원을 받은 다른 내역사업의 영향을 명시적으로 통제할 필요가 있음

□ 이중차분법 모형(단순모형)

- 회귀모형 (1)은 일반적으로 정책의 효과를 분석하기 위해 사용되는 단순 모형

$$\ln Y = \beta_0 + \beta_1(Post \times Treat) + \beta_2 Post + \beta_3 Treat + X\gamma + u \quad (1)$$

- Y 는 소상공인의 경영성과를 나타내는 변수임
- $Post = 1$: 내역사업이 실행된 시점; $Post = 0$: 내역사업이 실행되기 전
- $Treat = 1$: 수혜기업; $Treat = 0$: 비수혜기업
- X 는 소상공인의 경영성과에 영향을 미치는 변수들을 포함
- $E[\ln Y \mid Post = 0, Treat = 0] = \beta_0 + X\gamma$ 내역사업이 시행되기 전 비수혜 소상공인의 경영성과 평균
- $E[\ln Y \mid Post = 0, Treat = 1] = \beta_0 + \beta_3 + X\gamma$ 내역사업이 시행되기 전 수혜 소상공인의 경영성과 평균
- β_3 : 내역사업이 시행되기 전 수혜 소상공인과 비수혜 소상공인의 경영성과 평균 차이
- $E[\ln Y \mid Post = 1, Treat = 0] = \beta_0 + \beta_2 + X\gamma$ 내역사업이 시행된 후 비수혜 소상공인의 경영성과 평균
- $E[\ln Y \mid Post = 1, Treat = 1] = \beta_0 + \beta_1 + \beta_2 + \beta_3 + X\gamma$ 내역사업이 시행된 후

수혜 소상공인의 경영성과 평균

- $\beta_1 + \beta_3$: 내역사업이 시행된 후 수혜 소상공인과 비수혜 소상공인의 경영성과 평균 차이

- β_1 : 내역사업의 경제적 효과를 측정(내역사업이 시행된 후 수혜 소상공인과 비수혜 소상공인의 경영성과 평균 차이 ($\beta_1 + \beta_3$)에서 내역사업이 시행되기 전 수혜 소상공인과 비수혜 소상공인의 경영성과 평균 차이 (β_3)를 뺀 값)

- 이 모형은 정책이 동일 시점에 한 번만 수행된 경우를 분석하기에 적합함
- 하지만 중기부의 모든 내역사업 여러 기간에 지속적으로 진행되었기 때문에 정책의 효과를 적절하게 분석하기 위해서는 다른 모형이 필요함

□ 이중차분법 모형(기본모형)

○ 다기간 고정효과 이중차분 모형

- 소상공인경쟁력강화사업의 구체적인 내역사업은 여러 기간에 걸쳐서 지속적으로 시행되어 왔기 때문에 소상공인간 사업의 수혜를 받은 시점이 다름

- 내역사업의 순효과를 추정하기 위해서, 위의 두 기간 회귀모형을 다기간 회귀모형으로 확장할 필요가 있음

- 이러한 내역사업의 특성을 반영하면서 내역사업의 경제적 효과를 추정하기 위해 다음의 고정효과 모형을 사용:

$$\ln Y_{i,t} = \beta_0 + \beta_1 D_{i,t} + \alpha_i + \delta_t + u_{i,t} \quad (2)$$

- Y 는 소상공인의 경영성과를 나타내며 매출액, 당기순이익, 생존 여부를 포함함

- $D_{i,t}$ 는 i 소상공인이 t 년도에 내역사업에 선정되었는지 혹은 이전년도에 선정되었는지를 측정함. 만일 i 소상공인이 t 년도에 내역사업의 수혜를 받았으면 $D_{i,\tau} = 1, \tau \geq t$ 이고, 그렇지 않으면 $D_{i,t} = 0$

- 소상공인의 경영성과에 영향을 미치는 변수 중 연도에 따라 변화하는 변수들을 회귀모형에 포함해야 하지만 자료의 이용 가능성 때문에 포함하지 못했음

- α_i 는 소상공인의 특성, 직종 등 소상공인 i 의 시간불변 고유효과를 통제

- δ_t 는 t 년도 모든 소상공인이 공통으로 영향을 받는 연도효과를 통제

- β_1 는 시간불변 소상공인 고유효과와 연도효과를 통제한 상태에서 내역사업의 경제적 성과를 측정
- 즉, 시간불변 소상공인 고유효과와 연도효과를 통제한 상태에서 내역사업에 선정된 소상공인의 평균적인 경제적 성과와 선정되지 않은 소상공인의 평균적인 경제적 성과를 측정
- 이 점에서 회귀모형 (2)는 내역사업의 경제적 효과성을 평가
- 기본모형의 변형 1: 지원사업의 액수 고려(사업의 처치강도 고려)
 - 각 내역사업 내에서 제공된 지원액이 소상공인 간 차이가 있음
 - 상대적으로 지원을 더 많이 받은 소상공인과 적게 받은 소상공인 간 사업의 경제적 성과가 다를 수 있음
 - 즉, 지원액의 처치강도를 고려한 분석을 통해 사업비 사용의 효율성을 평가
 - 이를 위해 다음의 고정효과 모형을 사용:

$$\ln Y_{i,t} = \beta_0 + \beta_3 M_{i,t} + \alpha_i + \delta_t + u_{i,t} \quad (3)$$

- $M_{i,t}$ 는 i 소상공인이 t 년도에 받은 내역사업의 지원액 강도를 측정. 만약 i 소상공인이 t 년도에 내역사업의 수혜를 받았으면 $M_{i,t} = A_{i,t}/A_{\max,t}$ 이고 그렇지 않으면 $M_{i,t} = 0$. 여기서 $A_{\max,t}$ 는 t 년도에 제공된 지원액의 최대금액이고, $A_{i,t}$ 는 i 소상공인이 t 년도에 받은 지원액임
- $0 \leq M_{i,t} \leq 1$ 지원액의 처치강도를 측정함. $M_{i,t} = 0$ 은 비수혜 소상공인을 나타냄. $M_{i,t} = 1$ 은 최대지원액을 받은 수혜 소상공인을 나타냄
- β_3 는 “소상공인 고유효과와 연도효과를 통제한 상태에서” 내역사업의 경제적 성과를 측정
- 즉, β_3 는 내역사업의 최대 지원액을 받은 소상공인과 지원을 받지 않은 소상공인 간의 경영성과의 차이를 측정
- 회귀모형 (2)와 회귀모형 (3)의 비교
 - 회귀모형 (2)는 내역사업의 선정 여부의 식별을 통해 사업의 효과성을 추정하는 반면에 회귀모형 (3)은 내역사업의 지원금액의 차이를 활용해 사업의 효율성을 추정

○ 기본모형의 변형 2: (소상공인지원용자사업의 효과 고려)

- 국회에서 확정된 2019년 소상공인지원사업, 소상공인지원용자사업, 전통시장활성화지원사업의 예산 중에서 소상공인지원용자사업이 차지하는 비중은 76%로 대단히 높은 비중임⁵⁰⁾
- 따라서 다수의 소상공인이 용자지원사업의 수혜를 받았을 가능성이 있음
- 만약 용자지원사업의 수혜가 내역사업의 통제집단과 처치집단에 있는 소상공인에게 무작위로 이루어졌다면 용자지원사업의 효과를 고려할 필요가 없음
- 하지만 용자지원사업의 수혜가 통제집단이나 처치집단에 있는 소상공인에게 체계적으로 이루어졌다면 용자지원사업의 효과를 고려하지 않을 시 누락변수 편이가 발생할 수 있음. 예를 들어, 용자지원사업의 수혜를 많이 받은 소상공인일수록 내역사업에 선정될 가능성이 높다면 누락변수 편이가 발생할 수 있음
- 특히 소상공인지원용자사업의 수혜를 받은 소상공인이 다수임
- 따라서 용자사업의 효과를 통제된 분석을 통해 사업의 효과성 및 효율성을 평가할 필요가 있음
- 용자지원의 영향을 통제하면서 사업의 경제적 효과성을 평가하기 위해 다음의 고정효과 모형 사용:

$$\ln Y_{i,t} = \beta_0 + \beta_1 D_{i,t} + \beta_2 F_{i,t} + \alpha_i + \delta_t + u_{i,t} \quad (4)$$

- 만약 i 소상공인이 t 년도에 내역사업의 수혜를 받았으면 $D_{i,\tau} = 1, \tau \geq t$ 이고 그렇지 않으면 $D_{i,t} = 0$
- $F_{i,t}$ 는 i 소상공인이 t 년도에 용자사업의 수혜를 받았는지를 측정함. 만약 i 소상공인이 t 년도에 용자사업의 수혜를 받았으면 $F_{i,\tau} = 1, \tau \geq t$ 이고 그렇지 않으면 $F_{i,t} = 0$
- β_1 은 “소상공인 고유효과와 연도효과를 통제하고 용자지원사업의 효과를 통제된 상태에서” 내역사업의 경제적 성과를 측정

50) 중소벤처기업부, 「2019년도 예산 및 기금운용계획 사업설명자료」, 2019 참조

- 용자지원의 영향을 통제하면서 사업비 사용의 효율성을 평가하기 위해 다음의 고정효과 모형 사용:

$$\ln Y_{i,t} = \beta_0 + \beta_1 M_{i,t} + \beta_2 F_{i,t} + \alpha_i + \delta_t + u_{i,t} \quad (4-1)$$

□ 코로나19의 영향 통제

○ 필요성

- 팬데믹 기간 상대적으로 소상공인이 부정적인 충격에 많이 노출되었음(예: 사회적 거리두기 조치로 인한 영업제한)
- 이러한 부정적인 충격을 완화하기 위해 다양한 측면에서 정부의 막대한 지원정책이 시행되었음
- 따라서 팬데믹 이전과 팬데믹 기간의 내역사업의 효과가 달라질 가능성이 있음
- 이중차분법을 사용하는 기본모형에서 중요한 가정 중 하나가 내역사업 이전과 이후에 추세가 변화지 않는다는 것임. 하지만 팬데믹 이전과 이후에 추세가 바뀔 수 있다는 점에서 내역사업의 효과와 추세변화가 혼재될 수 있으므로 이를 회귀분석에서 고려할 필요가 있음

○ 한계점

- 소상공인스마트화 지원사업 등 특정 내역사업의 시행기간이 팬데믹 기간과 정확히 맞물려 있어, 계량분석에서 코로나19에 따른 영향을 완전히 배제하기 어려울 것으로 판단
- 따라서 해당 시점의 상세한 정책지원 자료를 확보할 수 있는 경우 해당 사업의 순효과를 식별하기 위한 정성적 방안을 검토

○ 코로나19의 영향을 통제하기 위해 다음 모형 사용:

$$\ln Y_{i,t} = \beta_0 + \beta_3 D_{i,t} + \beta_4 COV^* D_{i,t} + \alpha_i + \delta_t + u_{i,t} \quad (5)$$

- 연도가 2020년, 2021년이면 $COV=1$, 그렇지 않으면 $COV=0$
- 이 모형은 팬데믹 기간과 이전에 내역사업의 경제적 효과에서 차이가 있는지를 검정하는 데 사용됨

□ 이중차분법 모형(기본모형 2)

- 다음 회귀모형은 잔존확률을 추정하기 위한 기본모형으로 두 시점-정책이 시행되기 전과 후-사이의 잔존 여부를 비교함

$$\ln Y_{i,t_0+h} - \ln Y_{i,t_0} = \beta_0 + \beta_1 D_i + \tau + u_{i,t_0+h}, \quad h = 1, 2, 3 \quad (6)$$

- t_0 는 내역사업이 시행되기 전 해
- $D=1$: 수혜 소상공인, $D=0$: 비수혜 소상공인
- τ 는 연도 터미변수로서 연도효과를 통제
- $\beta_1 = E[(\ln Y_{i,t_0+h} - \ln Y_{i,t_0}) | D=1] - E[(\ln Y_{i,t_0+h} - \ln Y_{i,t_0}) | D=0]$
 $= (E[\ln Y_{i,t_0+h} | D=1] - E[\ln Y_{i,t_0+h} | D=0])$
 $- (E[\ln Y_{i,t_0} | D=1] - E[\ln Y_{i,t_0} | D=0])$
- β_1 는 정책의 효과를 측정(구체적인 해석은 아래 참조)
- 회귀모형 (6)은 두 기간 고정효과 모형에서 도출된 모형으로 소상공인의 연도 불변 고정효과를 통제
- $h = 1, 2, 3$ 은 내역사업의 효과가 얼마나 지속적인지를 포착
 - $h = 1$ 은 1년 잔존확률(즉, 내역사업이 시행된 당해연도 말까지)
 - $h = 2$ 은 2년 잔존확률(즉, 내역사업이 시행되고 익년도 말까지)
 - $h = 3$ 은 3년 잔존확률(즉, 내역사업이 시행되고 익익년도 말까지)
- 회귀모형 (7)의 도출
 - 다음은 전형적인 고정효과 회귀모형임(위의 회귀모형 (2) 참조)

$$\ln Y_{i,t} = \beta_1 D_{i,t} + \alpha_i + \delta_t + v_{i,t}, \quad t = 1, \dots, T$$

- $D_{i,t} = 1$: t 연도에 내역사업에 선정된 i 소상공인, $D_{i,t} = 0$: 그렇지 않은 경우
- α_i 는 시간 불변 소상공인 i 의 고유효과를 통제
- δ_t 는 연도효과(거시경제효과)를 통제
- $T = 2$ 이면,

$$\Delta \ln Y_{i,t} = \beta_0 + \beta_1 D_{i,t} + \Delta v_{i,t} \quad (7)$$

- $\Delta D_{i,t} = D_{i,t}$ 임. 이유는 $t=1$ 이면 내역사업이 시행되기 전을 의미하고 $t=2$ 이면 내역사업이 시행된 연도를 의미하기 때문

○ 회귀모형 (6)와 (7) 비교

- 회귀모형 (7)과 달리 회귀모형 (6)는 연도효과 τ 를 포함함
- 내역사업이 한 번만 동시에 시행되었다면 연도효과를 고려할 필요가 없고 회귀모형 (7)을 사용하여 분석이 가능
- 하지만 내역사업이 여러 기간 지속적으로 시행된 경우에는 연도효과를 통제해야 함. 이 경우 연도효과를 통제한 회귀모형 (6)을 사용하여 분석하는 것이 적절함
- 예: 내역사업 A가 2019년부터 2020년까지 매년 진행되었다고 가정하면, 2019년에 내역사업에 선정된 소상공인과 2020년에 내역사업에 선정된 소상공인의 경제적 성과를 평가하기 위해서는 2019년과 2020년에 거시 경제변수에 의해 영향을 받는 부분을 통제할 필요가 있음

○ 회귀모형 (6)에서 β_1 의 해석

- $h=1$ 인 경우, β_1 은 시간불변 소상공인 고유효과와 내역사업이 선정된 연도의 고정효과를 통제한 상태에서 1년 잔존확률로, 내역사업 시행 전년도와 사업이 시행된 해의 처치집단의 평균적인 경제적 성과(잔존확률)의 차이와 통제집단의 평균적인 경제적 성과(잔존확률)의 차이를 비교
- $h=2$ 인 경우, β_1 은 시간불변 소상공인 고유효과와 내역사업이 선정된 연도의 고정효과를 통제한 상태에서 2년 잔존확률로, 내역사업 시행 전년도와 사업이 시행되고 1년이 지난 해의 처치집단의 평균적인 경제적 성과의 차이와 통제집단의 평균적인 경제적 성과(잔존확률)의 차이를 비교
- $h=3$ 인 경우, β_1 은 시간불변 소상공인 고유효과와 내역사업이 선정된 연도의 고정효과를 통제한 상태에서 3년 잔존확률로, 내역사업 시행 전년도와 사업이 시행되고 2년이 지난 해의 처치집단의 평균적인 경제적 성과의 차이와 통제집단의 평균적인 경제적 성과(잔존확률)의 차이를 비교

○ 다음 회귀모형은 사업비의 효율적 사용이 잔존확률에 미치는 영향을 추정하기 위한 모형임

$$\ln Y_{i,t_0+h} - \ln Y_{i,t_0} = \beta_0 + \beta_1 M_i + \tau + u_{i,t_0+h}, \quad h = 1, 2, 3 \quad (6-1)$$

- 다음 회귀모형은 내역사업이 잔존확률에 미치는 영향이 팬데믹 기간과 이전 기간에 다른지를 추정하기 위한 모형임

$$\ln Y_{i,t_0+h} - \ln Y_{i,t_0} = \beta_0 + \beta_1 D_i + \beta_1 COVID \cdot D_i + \tau + u_{i,t_0+h}, \quad h = 1, 2^* \quad (6-2)$$

* 데이터를 2021년도까지만 사용하기 때문에, $h = 2$ 까지만 분석할 수 있음

□ 내역사업의 경제적 성과의 측정

- 내역사업의 경제적 성과는 소상공인의 경영성가로 측정
 - 매출액
 - 당기순이익
 - 잔존확률
- 경영성과 변수의 선택 시 고려사항
 - 경제적 성과의 구체적인 측정은 내역사업의 성격에 따라 달라질 가능성이 있음
 - 다만 분석의 강건성을 위해 모든 계량분석에서 위의 세 변수를 사용할 예정
 - 다만, 자료의 이용가능성을 고려하여 매출액과 잔존확률을 주요 성과변수로 사용할 예정
- 순이익의 측정
 - 순이익을 종속변수로 사용할 때는 순이익이 0 혹은 음수인 경우가 종종 있음
 - 이를 고려해서, 순이익에 대한 inverse hyperbolic transformation을 적용:

$$IHS = \ln(\pi + \sqrt{\pi^2 + 1}) \quad (8)$$

- π 는 순이익(혹은 당기순이익)
- 매출액과 당기순이익을 종속변수로 사용 시 로그를 취함
 - 즉, 로그 매출액과 로그 IHS를 종속변수로 사용

4. 자료수집

□ 데이터 소스

- 중소기업부의 내역사업별 수혜 소상공인 리스트
 - 구체적인 리스트는 아래 설명 참조
- 중소기업부의 내역사업별 사업계획서, 결과보고서 및 만족도 조사
 - 구체적인 내용은 아래 설명 참조
 - 만족도 조사 자료: 소상공인 온라인판로지원 사업의 자료를 포함한 일부 사업의 자료
- 중소기업연구원의 SIMS

□ 데이터 사용

- 계량분석
 - 중소기업부의 내역사업별 수혜 소상공인 리스트 자료와 중소기업연구원의 SIMS 자료를 결합해서 사용
 - 중소기업부의 내역사업별 수혜 소상공인 리스트 자료에는 재무자료 및 기업활동 자료가 없음
 - SIMS 자료에는 수혜 소상공인 리스트가 완전하게 업데이트되어 있지 않음
 - 결합 과정에서 재무자료가 없는 수혜 및 비수혜 소상공인은 정보는 사용하지 않음
- 정성분석
 - 중소기업부의 내역사업별 사업계획서, 결과보고서 및 만족도 조사를 중점적으로 사용
 - 필요시, 중소기업부의 내역사업별 수혜 소상공인 리스트 자료와 중소기업연구원의 SIMS 자료도 사용

□ 내역사업별 수혜기업 리스트(중소벤처기업부)

- 소상공인 성장 지원사업
 - 소상공인 온라인판로 지원사업(2019~2022년)
 - 소상공인역량강화 사업(2015~2022년)

- 소상공인 협업 활성화 사업(2015~2022년)
 - 백년가계, 백년소공인 육성 사업(2021~2022년)
 - 소상공인특화 지원사업
 - 특화지원센터 설치 및 운영 사업(2015~2022년)
 - 클린제조환경 조성 사업(2021~2022년)
 - 판로개척지원 사업(2015~2022년)
 - 소상공인스마트화 지원사업
 - 스마트공방기술보급 사업(2020~2022년)
 - 스마트상점기술보급 사업(2020~2022년)
 - 내역사업별 수혜기업의 사업자번호, 연도별 수혜 여부 및 금액(중기부 제공)
 - 내역사업별 2022년도 수혜기업 리스트는 비교집단을 설정하는 데 사용
- SIMS(중소벤처기업연구원)
- 소상공인의 재무자료를 이용하여 종속변수 및 설명변수 구성
 - 2015~2022년까지 사업자번호가 있는 소상공인 그룹에 대한 재무자료(매출액, 당기순이익 등)
 - 사업자번호가 있는 소상공인 그룹에 대한 특성 자료(종업원 수 등)
 - 정책자금 수혜 소상공인 리스트
 - 성장기반자금에는 특화자금, 성장촉진자금, 스마트자금, 민간선투자금 등 포함
- 내역사업별 사업계획서, 수혜기업 결과보고서 및 만족도 조사 결과 자료
- 내역사업별 성과자료를 분석하여 산출변수 구성 및 성과 창출 메커니즘 검토
 - 내역사업별 사업계획서(사업 목표, 내용 및 대상 확인)
 - 내역사업별 수혜기업의 만족도 조사(만족도 문항, 사업자번호/문항별 결과)
 - 내역사업별 수혜기업의 결과보고서(성과 지표 및 달성도 등)
 - 내역사업별 수행기관의 결과보고서(정성 및 정량 평가와 개선사항 등)
- 요약통계량
- 처치집단과 비교집단 1 비교
 - 업력(3년 이하, 4~7년, 8년 이상), 산업분류(제조업, 도매 및 소매업, 숙박 및 음

식점업, 협회, 단체, 수리 및 기타 개인서비스업, 나머지 산업), 고용원 수의 평균이 두 집단 간 아주 유사함

- 이는 비교집단 1을 이중차분법에 기초한 계량분석에 사용하기가 적절하다는 것을 의미
- 예: 소상공인 온라인판로지원 사업에서 사업에 선정된 소상공인 중 업력이 3년 이하인 소상공인은 66%를 차지하고, 업력이 4~7년 사이인 소상공인은 18%를 차지하고, 업력이 8년 이상인 소상공인은 15%를 차지함. 반면에 소상공인 온라인판로지원 사업에서 비교집단에 속한 소상공인 중 업력이 3년 이하인 소상공인은 65%를 차지하고, 업력이 4~7년 사이인 소상공인은 18%를 차지하고, 업력이 8년 이상인 소상공인은 17%를 차지함. 이 두 집단 간 업력 구간별 소상공인의 비중이 대단히 유사함(〈표 II-6〉 참조)
- 소상공인 온라인판로지원 사업에서 사업에 선정된 소상공인 중 제조업에 속한 소상공인은 48%를 차지하고, 도매 및 소매업에 속한 소상공인은 30%를 차지하고, 숙박 및 음식점업에 속한 소상공인은 1%를 차지하고, 협회, 단체, 수리 및 기타 개인서비스업에 속한 소상공인은 1%를 차지하고, 나머지 산업에 속한 소상공인은 19%를 차지함. 반면에 소상공인 온라인판로지원 사업에서 비교집단에 속한 소상공인 중 제조업에 속한 소상공인은 36%를 차지하고, 도매 및 소매업에 속한 소상공인은 30%를 차지하고, 숙박 및 음식점업에 속한 소상공인은 6%를 차지하고, 협회, 단체, 수리 및 기타 개인서비스업에 속한 소상공인은 1%를 차지하고, 나머지 산업에 속한 소상공인은 26%를 차지함. 이 두 집단 간 산업별 소상공인의 비중이 대단히 유사함(〈표 II-6〉 참조)

〈표 II-4〉 요약통계량: (내역사업 1-1) 소상공인 온라인판로지원 사업

변수	처치집단		비교집단 1	
	평균	관측치수	평균	관측치수
로그 매출액	19.3	9,288	18.92	23,409
당기순이익(IHS)	11.2	4,980	9.65	13,710
내역사업비 비중	0.13	9,759	0	19,456
업력(3년 이하)	0.66	9,759	0.65	26,542
업력(4~7년)	0.18	9,759	0.18	26,542
업력(8년 이상)	0.15	9,759	0.17	26,542
제조업	0.48	9,759	0.36	26,542
도매 및 소매업	0.3	9,759	0.3	26,542
숙박 및 음식점업	0.01	9,759	0.06	26,542
협회·단체·수리 및 기타 개인서비스업	0.01	9,759	0.01	26,542
나머지 산업	0.19	9,759	0.26	26,542
고용원 수	3.08	7,433	2.88	16,294

자료: 중소벤처기업연구원 중소기업지원사업 통합관리시스템(SIMS) 자료를 이용하여 저자 작성

〈표 II-5〉 요약통계량: (내역사업 1-2) 소상공인역량강화 사업

변수	처치집단		비교집단 1	
	평균	관측치수	평균	관측치수
로그 매출액	17.76	50,447	17.84	31,257
당기순이익(IHS)	12.99	5,489	10.55	6,027
내역사업비 비중	0.12	57,018	0	40,871
업력(3년 이하)	0.56	57,018	0.58	40,871
업력(4~7년)	0.19	57,018	0.17	40,871
업력(8년 이상)	0.26	57,018	0.25	40,871
제조업	0.09	57,018	0.13	40,871
도매 및 소매업	0.12	57,018	0.14	40,871
숙박 및 음식점업	0.06	57,018	0.05	40,871
협회·단체·수리 및 기타 개인서비스업	0.31	57,018	0.26	40,871
나머지 산업	0.42	57,018	0.41	40,871
고용원 수	1.61	18,343	1.85	12,610

자료: 중소벤처기업연구원 중소기업지원사업 통합관리시스템(SIMS) 자료를 이용하여 저자 작성

〈표 II-6〉 요약통계량: (내역사업 1-3) 소상공인 협업 활성화 사업

변수	처치집단		비교집단 1	
	평균	관측치수	평균	관측치수
로그 매출액	18.38	2,060	17.89	262
당기순이익(IHS)	4.16	1,193	-0.21	204
내역사업비 비중	0.07	2,304	0	353
업력(3년 이하)	1	2,304	1	353
업력(4~7년)	0	2,304	0	353
업력(8년 이상)	0	2,304	0	353
제조업	0.21	2,304	0.13	353
도매 및 소매업	0.21	2,304	0.12	353
숙박 및 음식점업	0.01	2,304	0.01	353
협회·단체·수리 및 기타 개인서비스업	0.39	2,304	0.62	353
나머지 산업	0.17	2,304	0.12	353
고용원 수	2.3	1,412	2.99	141

자료: 중소벤처기업연구원 중소기업지원사업 통합관리시스템(SIMS) 자료를 이용하여 저자 작성

〈표 II-7〉 요약통계량: (내역사업 1-4) 백년가게 및 백년소공인 육성

변수	처치집단		비교집단 1	
	평균	관측치수	평균	관측치수
로그 매출액	19.74	446	19.6	1,060
당기순이익(IHS)	18.14	158	16.92	378
내역사업비 비중	0.19	473	0	1,110
업력(3년 이하)	0.05	473	0.06	1,110
업력(4~7년)	0.1	473	0.10	1,110
업력(8년 이상)	0.85	473	0.84	1,110
제조업	0.55	473	0.44	1,110
도매 및 소매업	0.11	473	0.11	1,110
숙박 및 음식점업	0.12	473	0.19	1,110
협회·단체·수리 및 기타 개인서비스업	0.03	473	0.03	1,110
나머지 산업	0.19	473	0.24	1,110
고용원 수	3.08	356	2.76	815

자료: 중소벤처기업연구원 중소기업지원사업 통합관리시스템(SIMS) 자료를 이용하여 저자 작성

〈표 II-8〉 요약통계량: (내역사업 2-1) 특화지원센터 설치 및 운영 사업

변수	처치집단		비교집단 1	
	평균	관측치수	평균	관측치수
로그 매출액	19.37	6,670	19.52	6,588
당기순이익(IHS)	15.88	3,262	15.03	4,051
내역사업비 비중	0.21	7,335	0	7,692
업력(3년 이하)	0.38	7,335	0.43	7,692
업력(4~7년)	0.19	7,335	0.17	7,692
업력(8년 이상)	0.42	7,335	0.40	7,692
제조업	0.75	7,335	0.78	7,692
도매 및 소매업	0.07	7,335	0.07	7,692
숙박 및 음식점업	0.00	7,335	0.00	7,692
협회·단체·수리 및 기타 개인서비스업	0.01	7,335	0.01	7,692
나머지 산업	0.16	7,335	0.14	7,692
고용원 수	2.92	5,262	3.14	5,371

자료: 중소벤처기업연구원 중소기업지원사업 통합관리시스템(SIMS) 자료를 이용하여 저자 작성

〈표 II-9〉 요약통계량: (내역사업 2-2) 클린제조환경 조성 사업

변수	처치집단		비교집단 1	
	평균	관측치수	평균	관측치수
로그 매출액	20.45	1,184	20.31	3,988
당기순이익(IHS)	17.42	689	16.55	2,990
내역사업비 비중	0.87	1,197	0	4,096
업력(3년 이하)	0.24	1,197	0.23	4,096
업력(4~7년)	0.22	1,197	0.22	4,096
업력(8년 이상)	0.54	1,197	0.55	4,096
제조업	0.90	1,197	0.91	4,096
도매 및 소매업	0.04	1,197	0.04	4,096
숙박 및 음식점업	0.00	1,197	0.00	4,096
협회·단체·수리 및 기타 개인서비스업	0.00	1,197	0.00	4,096
나머지 산업	0.06	1,197	0.05	4,096
고용원 수	3.80	1,139	3.55	3,763

자료: 중소벤처기업연구원 중소기업지원사업 통합관리시스템(SIMS) 자료를 이용하여 저자 작성

〈표 II-10〉 요약통계량: (내역사업 2-3) 판로개척지원 사업

변수	처치집단		비교집단 1	
	평균	관측치수	평균	관측치수
로그 매출액	18.62	4,863	19.27	3,321
당기순이익(IHS)	13.76	3,358	10.64	2,626
내역사업비 비중	0.23	4,971	0	3,561
업력(3년 이하)	0.59	4,971	0.69	3,561
업력(4~7년)	0.20	4,971	0.16	3,561
업력(8년 이상)	0.21	4,971	0.15	3,561
제조업	0.81	4,971	0.80	3,561
도매 및 소매업	0.08	4,971	0.10	3,561
숙박 및 음식점업	0.00	4,971	0.00	3,561
협회·단체·수리 및 기타 개인서비스업	0.01	4,971	0.01	3,561
나머지 산업	0.10	4,971	0.09	3,561
고용원 수	3.56	4,551	3.55	2,896

자료: 중소벤처기업연구원 중소기업지원사업 통합관리시스템(SIMS) 자료를 이용하여 저자 작성

〈표 II-11〉 요약통계량: (내역사업 3-1) 스마트공방기술보급 사업

변수	처치집단		비교집단 1	
	평균	관측치수	평균	관측치수
로그 매출액	20.06	564	20.00	3,299
당기순이익(IHS)	15.38	345	15.18	2,541
내역사업비 비중	0.89	567	0	3,367
업력(3년 이하)	0.42	567	0.40	3,367
업력(4~7년)	0.23	567	0.23	3,367
업력(8년 이상)	0.35	567	0.37	3,367
제조업	0.84	567	0.87	3,367
도매 및 소매업	0.05	567	0.06	3,367
숙박 및 음식점업	0.00	567	0.00	3,367
협회·단체·수리 및 기타 개인서비스업	0.01	567	0.00	3,367
나머지 산업	0.10	567	0.07	3,367
고용원 수	3.91	534	3.66	3,042

자료: 중소벤처기업연구원 중소기업지원사업 통합관리시스템(SIMS) 자료를 이용하여 저자 작성

〈표 II-12〉 요약통계량: (내역사업 3-2) 스마트상점기술보급 사업

변수	처치집단		비교집단 1	
	평균	관측치수	평균	관측치수
로그 매출액	18.21	4,631	18.13	6,951
당기순이익(IHS)	12.21	137	14.00	494
내역사업비 비중	0.1	4,916	0	7,324
업력(3년 이하)	0.37	4,916	0.34	7,324
업력(4~7년)	0.22	4,916	0.23	7,324
업력(8년 이상)	0.41	4,916	0.43	7,324
제조업	0.02	4,916	0.02	7,324
도매 및 소매업	0.12	4,916	0.11	7,324
숙박 및 음식점업	0.14	4,916	0.14	7,324
협회·단체·수리 및 기타 개인서비스업	0.13	4,916	0.16	7,324
나머지 산업	0.59	4,916	0.57	7,324
고용원 수	1.11	1,801	1.31	2,461

자료: 중소벤처기업연구원 중소기업지원사업 통합관리시스템(SIMS) 자료를 이용하여 저자 작성

Ⅲ. 심층평가 결과

1. 소상공인 경쟁력강화사업(군)의 효과분석(계량분석) 결과

가. 경쟁력강화사업(군) 결과 요약

1) 계량분석 방법

□ 전제

- 계량분석은 내역사업별로 독립적으로 진행
 - 내역사업은 독립적으로 진행되었고 사업의 진행기간도 다름
 - 내역사업 간 사업의 특성이나 내용이 다르고 수혜 대상이나 목적도 다름
 - 비교집단 선정 시, 내역사업 고유의 특성을 고려할 필요
 - 따라서 사업의 효과성 및 효율성을 평가하기 위해서는 계량분석을 내역사업별로 진행하는 것이 바람직함. 예를 들어 소상공인역량강화사업의 경우 교육 프로그램이므로 이론적으로 효과가 발생하겠지만, 그 효과가 통계적으로 유의하다는 보장이 없으므로 실증적 평가가 필요함
 - 다만, 개별적으로 수행된 사업비 사용의 추정치를 활용하여 내역사업 간 비교
- 아래는 실증분석을 수행한 9개 내역사업 리스트

소상공인 온라인판로지원사업(2019~2021년 기간 시행된 사업 분석)
소상공인역량강화사업(2015~2021년 기간 시행된 사업 분석)
소상공인 협업 활성화사업(2015~2021년 기간 시행된 사업 분석)
백년가게, 백년소공인 육성사업(2021년에 시행된 사업 분석)
특화지원센터 설치 및 운영사업(2015~2021년 기간 시행된 사업 분석)
클린제조환경 조성 사업(2021년에 시행된 사업 분석)
판로개척지원 사업(2015~2021년 기간 시행된 사업 분석)
스마트공방기술보급 사업(2020~2021년에 시행된 사업 분석)
스마트상점기술보급 사업(2020~2021년에 시행된 사업 분석)

- 사업의 성과를 가능한 정확하게 평가하기 위해 계량분석은 다음 5가지 측면을 고려하면서 진행

- 사업의 경제적 효과성을 평가하기 위해 회귀모형 (2) 사용
- 사업비 사용의 효율성을 평가하기 위해 회귀모형 (3) 사용
- 용자지원 등 중복지원 문제의 영향을 통제하면서 사업의 경제적 효과성과 효율성을 평가하기 위해 회귀모형 (4)와 (4-1) 사용
- 코로나 팬데믹의 영향을 통제하면서 사업의 경제적 효과성을 평가하기 위해 회귀모형 (5) 사용
- 계량분석 결과의 강건성을 체크하기 위해서 다양한 회귀모형과 비교집단 사용
- 사업의 지속가능성(즉, 잔존확률)을 평가하기 위해 회귀모형 (6) 사용
- 사업성과를 가능한 정확하게 평가하기 위해 다음 두 개의 비교집단을 선정하여 사용
 - 비교집단 1: 각 내역사업별 2022년에 처음으로 사업의 수혜를 받은 소상공인을 비교집단으로 선정
 - 비교집단 2: 중소벤처기업원의 SIMS 데이터베이스에 있는 소상공인 중 중기부가 시행한 11개 내역사업의 수혜를 받지 않은 소상공인을 비교집단으로 선정
 - 비교집단 2-1: 비교집단 2에서 고용원 수를 보고하지 않은 소상공인 제외
 - 비교집단 1은 비교집단 2나 비교집단 2-1에 비해 처치집단과의 유사성이 훨씬 더 높음
- 사업의 성과를 측정하는 데 사용된 변수
 - 매출액
 - 당기순이익
 - 잔존확률

2) 성과가 우수한 내역사업

□ 실증분석 결과 요약

- 사업의 성과를 전체적으로 요약함에 있어, 경제적 효과성에 우선순위를 두었음
- 아래의 내역사업은 사업의 경제적 효과성 측면에서 성과가 있는 것으로 나타남
- 또한 사업비 사용의 효율성 및 3년 잔존확률 측면에서도 전반적으로 성과가 있는 것으로 나타남

소상공인 온라인판로지원사업
 소상공인역량강화사업
 소상공인 협업 활성화사업
 특화지원센터 설치 및 운영사업
 판로개척지원 사업

- (효과성) 위의 각 내역사업에 선정된 소상공인은 그렇지 않은 소상공인에 비해 평균적으로 매출액과 당기순이익이 더 증가하였고 전반적으로 잔존확률도 더 높아졌음
- (효율성) 위의 각 내역사업에서 가장 많은 금액을 수혜받은 소상공인은 사업에 선정되지 않은 소상공인에 비해 평균적으로 매출액과 당기순이익이 훨씬 크게 증가하였고 전반적으로 잔존확률도 더 높아졌음. 단, 소상공인 협업 활성화 사업의 경우 효율성의 성과가 일관적으로 나타나지 않았음
- (복수지원문제) 융자지원 사업의 영향과 다른 지원사업의 영향을 통제하더라도 위의 결과는 변화가 없었음
- (코로나 팬데믹의 영향) 매출액과 당기순이익을 사용한 경우, 내역사업의 경제적 효과는 팬데믹 전보다 팬데믹 기간에 더 약해졌음. 하지만 잔존확률에 대한 경제적 효과는 팬데믹 기간에 더 강해졌음
- (지속가능성: 잔존확률) 위의 각 내역사업에 선정된 소상공인의 경우, 효과성에 의거한 잔존확률이 그렇지 않은 소상공인에 비해 사업이 시행된 당해연도, 익년도, 익익년도에 비슷하거나 조금 더 커졌음
- (강건성) 위의 결과들은 다양한 회귀모형과 다양한 비교집단을 사용하더라도 대체로 변화하지 않았음

○ 사업의 특징

- 사업이 장기간 수행되어 왔음: 소상공인 온라인판로지원사업(2019년 시작)을 제외하고 나머지 사업들은 2015년 이전부터 수행되어 왔음

○ 결과의 해석 1(사업이 적절하게 타겟팅되어 있는가?):

- 소상공인 온라인판로지원사업과 판로개척지원사업은 온라인진출, 해외진출 등 새로운 시장개척을 통한 수요 확대가 목적: 계량분석 결과는 수요 확대를 통한 매출액 및 순이익 증가가 실현되고 있다는 것을 의미. 그러나 사업이 단기적인 매출 증대에 목적을 두고 있다 보니, 잔존확률이 기간이 증가할수록 다소 감소하는 것

으로 나타났음. 즉, 지속성의 측면에서는 다소 성과가 떨어지는 것으로 판단됨

- 소상공인역량강화사업은 교육지원과 컨설팅지원 등을 통해 소상공인의 경영능력 향상이 목적: 계량분석 결과는 경영능력 향상이 매출 확대와 비용 절감에 기여했다는 것을 의미
- 소상공인 협업 활성화사업과 특화지원센터 설치 및 운영사업은 규모의 경제 실현이 목적: 계량분석 결과는 공동생산 및 판매, 판로개척 등이 매출 확대와 비용 절감에 기여했다는 것을 의미. 다만 소상공인 협업 활성화 사업의 경우 효율성의 성과가 제대로 나타나지 않은 것으로 보아, 사업금액 책정 및 활용에 있어 점검이 필요한 것으로 판단됨

○ 결과의 해석 2(용자사업이 미치는 영향을 어떻게 통제했는가? 복수지원의 문제를 어떻게 통제했는가?):

- 계량분석 결과에 따르면, 용자사업의 영향과 다른 사업의 복수지원 문제를 통제한 상태에서, 위에서 언급한 사업에 참여한 소상공인은 그렇지 않은 소상공인에 비해 매출액과 당기순이익이 더 많이 증가하였고 잔존확률도 높아졌음
- 이는 소상공인 경쟁력 강화에 내역사업의 독자적인 기여도가 있음을 의미

○ 결과의 해석 3:

- 매출액과 당기순이익을 소상공인 경영성파로 측정한 경우, 코로나 팬데믹 이전의 사업의 효과가 팬데믹 기간 사업의 효과보다 더 크게 나옴
- 잔존확률을 소상공인 경영성파로 측정한 경우, 코로나 팬데믹 기간 사업의 효과가 팬데믹 이전 사업의 효과보다 더 크게 나옴
- 팬데믹의 부정적인 경제충격에 대응하기 위해 팬데믹 기간 내역사업의 사업비가 크게 증가하였음. 이는 팬데믹 기간 사업의 수혜를 받는 소상공인이 이전보다 크게 증가했다는 것을 의미. 즉, 비록 선정기준이 변하지 않더라도 팬데믹 이전에 비해 사업에 선정될 확률이 높아졌음을 의미

3) 성과가 불확실한 내역사업

□ 실증분석 결과 요약

○ 다음 내역사업은 사업의 경제적 효과성 및 사업비 사용의 효율성 측면에 대한 계량 분석 결과가 강건하지 못함

백년가게, 백년소공인 육성 사업

클린제조환경 조성 사업

스마트상점기술보급 사업

스마트공방기술보급 사업

※ 추정치가 10% 수준에서 통계적으로 유의하지 않은 경우가 많음

○ 사업의 특징

- 사업이 수행되어 온 기간이 짧음
- 백년가게, 백년소공인 육성사업과 클린제조환경 조성 사업은 2021년부터 사업이 시작되었고 스마트상점기술보급 사업과 스마트공방기술보급 사업은 2020년부터 사업이 시작되었음
- 따라서 지속가능성 분석에 있어 3년 잔존확률의 측정은 모두 불가하였음. 백년가게, 백년소공인 육성사업과 클린제조환경 조성 사업은 1년 잔존확률만 추정가능하였고, 스마트상점기술보급 사업과 스마트공방기술보급 사업은 1년과 2년 잔존확률만 추정 가능하였음

○ 결과의 해석 1(사업이 적절하게 타겟팅되어 있는가?):

- 백년가게, 백년소공인 육성 사업은 전통 있는 (혹은 이미 일정 정도 성장을 이룬) 소상공인이 시설을 개선하고 판로를 개척하여 도약하는 것이 목적: 계량분석 결과는 판로개척을 통한 수요 확대가 실현되지 않았음을 의미. 즉, 의미 있는 판로개척이 되도록 하는 사업내용이 부족했다는 것을 의미
- 클린제조환경 조성 사업은 에너지시설 개선이나 공방 환경개선을 통해 사고위험을 감소하는 것이 목적: 기업의 재무지표에 대한 계량분석 결과만으로 사업의 성과를 평가하기 어려운 점이 있음
- 스마트공방기술보급 사업은 제조공정의 디지털화 등 스마트기술 도입지원을 통해 인건비 절감과 공정개선을 통한 생산효율화가 목적: 매출액과 당기순이익에 대한 계량분석 결과는 사업의 성과가 약하다는 것을 의미. 하지만 스마트상점기술보급 사업과 유사하게 기술 도입의 형태가 다양하므로 기술도입 지원 유무만으로 사업의 성과를 판단하는 것은 한계. 향후 만족도 조사의 내용을 활용하여 구체적인 기술도입의 효과를 평가할 필요가 있음
- 스마트상점기술보급 사업은 스마트기술 도입지원을 통해 인건비 절감 및 점포운영의 효율성 향상이 목적: 매출액과 당기순이익에 대한 계량분석 결과는 사업의 성

과가 약하다는 것을 의미. 하지만 스마트기술 도입의 형태가 다양하므로 기술도입 지원 유무만으로 사업의 성과를 판단하는 것은 한계. 향후 만족도 조사의 내용을 활용하여 구체적인 기술도입의 효과를 평가할 필요가 있음

- 결과의 해석 2(용자사업이 미치는 영향을 어떻게 통제하는가? 복수지원의 문제를 어떻게 통제하는가?):
 - 계량분석 결과에 따르면, 용자사업의 영향과 다른 사업의 복수지원 문제를 통제한 상태에서도 추정치는 통계적으로 유의하지 않음
 - 용자사업의 효과가 주요한 영향이 아님을 의미
- 결과의 해석 3(거버넌스 이슈):
 - 위의 4개 사업은 코로나 팬데믹 기간에 수행되었음
 - 백년가게, 백년소공인 육성 사업의 주요 내용은 인증과 시설개선임. 하지만 이들이 한 단계 도약을 이루기 위해서는 대량생산이나 온라인 진출을 통한 새로운 시장에 대한 판로개척이 중요한 것으로 판단되는데 이러한 부분에 대한 사업내용이 향후 보완되어야 할 것으로 보임
 - 스마트상점기술보급 사업과 스마트공방기술보급 사업은 다양한 스마트기술 도입에 대한 개별적인 평가가 보완되어야 할 것으로 보임

나. 성과변수별, 내역사업별 결과 분석

1) 매출액

- 실증분석 결과 I: 매출액을 성과변수로 사용하여 효과성을 분석
 - 경제적 효과성이 있는 것으로 분석된 내역사업

소상공인 온라인판로지원사업
 소상공인역량강화사업
 소상공인 협업 활성화사업
 특화지원센터 설치 및 운영사업
 판로개척지원 사업

- 비교집단 1과 회귀모형 (2)와 (4)를 사용해서 추정한 것이고, 시간불변 소상공인 고유효과와 연도효과를 통제한 상태에서 추정치는 1% 수준에서 유의함

- 용자지원의 영향을 통제하더라도 결과는 아주 비슷하게 나옴
- 소상공인 온라인판로지원사업: 사업에 선정된 소상공인은 그렇지 않은 소상공인에 비해 평균적으로 매출액이 약 13% 더 증가(〈표 III-1〉의 (1)열과 (3)열 참조)
- 소상공인역량강화사업: 사업에 선정된 소상공인은 그렇지 않은 소상공인에 비해 평균적으로 매출액이 약 11~12% 더 증가(〈표 III-2〉의 (1)열과 (3)열 참조)
- 소상공인 협업 활성화사업: 사업에 선정된 협동조합은 그렇지 않은 협동조합에 비해 평균적으로 매출액이 약 37~38% 더 증가(〈표 III-3〉의 (1)열과 (3)열 참조)
- 특화지원센터 설치 및 운영사업: 사업에 선정된 소상공인은 그렇지 않은 소상공인에 비해 평균적으로 매출액이 약 12% 더 증가(〈표 III-5〉의 (1)열과 (3)열 참조)
- 판로개척지원 사업: 사업에 선정된 소상공인은 그렇지 않은 소상공인에 비해 평균적으로 매출액이 약 31% 더 증가(〈표 III-7〉의 (1)열과 (3)열 참조)
- 결과의 해석: 위의 사업은 참여 소상공인에게 잠재적인 수요를 증가시키는 방향으로 영향을 미쳤거나 잠재적인 수요가 큰 시장에 진입하는 데 도움을 주는 방향으로 진행되었을 가능성이 높음

○ 경제적 효과성이 없거나 매우 약하며 결과가 강건하지 않는 것으로 분석된 내역사업

백년가게, 백년소공인 육성사업
 클린제조환경 조성 사업
 스마트상점기술보급 사업
 스마트공방기술보급 사업

- 비교집단 1과 회귀모형 (2)와 (4)를 사용해서 구한 것이고, 추정치는 일반적인 수준에서 통계적으로 유의하지 않음
- 용자지원의 영향을 통제하더라도 비슷하게 나옴
- 〈표 III-4〉, 〈표 III-6〉, 〈표 III-8〉, 〈표 III-9〉의 (1)열과 (3)열 참조
- 결과의 해석: 이 사업들에서 나온 경제적 효과성에 대한 추정치는 거의 0에 가깝고 통계적으로 유의하지 않아서 사업의 경제적 효과성이 없다고 결론. 다만 사업 기간이 1~2년으로 대단히 짧다는 점을 고려할 필요가 있음

□ 실증분석 결과 II: 매출액을 성과변수로 사용하여 효율성을 측정

○ 사업비가 효율적으로 집행된 것으로 분류된 내역사업

소상공인 온라인판로지원사업
 소상공인역량강화사업
 특화지원센터 설치 및 운영사업
 판로개척지원 사업

- 비교집단 1과 회귀모형 (3)과 (4-1)을 사용해서 추정한 것이고, 시간불변 소상공인 고유효과와 연도효과를 통제한 상태에서 추정치는 1% 수준에서 유의함
 - 결과 해석 시 유의사항: 소상공인 지원사업의 사업비는 0에서 1로 스케일 조정이 이루어졌음. 즉, 사업비가 0이면 사업에 선정되지 않은 것을 의미함. 반면에 사업비가 1이면 사업에 선정된 소상공인 중 가장 많은 사업비를 받은 것을 의미함
 - 용가지원의 영향을 통제하더라도 비슷하게 나옴
 - 소상공인 온라인판로지원사업: 사업비를 가장 많이 받은 소상공인은 사업에 선정되지 않은 소상공인에 비해 평균적으로 매출액이 훨씬 더 많이 증가. 평균적으로 71~72% 더 큼(〈표 III-1〉의 (2)열과 (4)열 참조)
 - 소상공인역량강화사업: 사업비를 가장 많이 받은 소상공인은 사업에 선정되지 않은 소상공인에 비해 평균적으로 매출액이 약 13% 더 증가(〈표 III-2〉의 (2)열과 (4)열 참조)
 - 특화지원센터 설치 및 운영사업: 사업비를 가장 많이 받은 소상공인은 사업에 선정되지 않은 소상공인에 비해 평균적으로 매출액이 약 18% 더 증가(〈표 III-5〉의 (2)열과 (4)열 참조)
 - 판로개척지원 사업: 사업비를 가장 많이 받은 소상공인은 사업에 선정되지 않은 소상공인에 비해 평균적으로 매출액이 약 34% 더 증가(〈표 III-7〉의 (2)열과 (4)열 참조)
 - 결과의 해석: 이 결과는 사업비의 지급액에 따라 사업의 성과가 차이가 있다는 것을 보여주는 것임. 즉, 사업비의 차등 지급이 효율적으로 이루어졌다는 것을 의미함
- 사업비 집행이 효율적이 않거나 결과가 강건하지 않는 것으로 분석된 내역사업

소상공인 협업 활성화사업
 스마트상점기술보급 사업
 스마트공방기술보급 사업

- 비교집단 1과 회귀모형 (3)과 (4-1)을 사용해서 구한 것임
- 용가지원의 영향을 통제하더라도 비슷하게 나옴
- 소상공인 협업 활성화사업: 사업비를 가장 많이 받은 협동조합은 사업에 선정되지

않은 협동조합에 비해 평균적으로 매출액이 약 38% 더 감소. 이 추정치는 10% 수준에서 통계적으로 유의함. 이 사업의 경우 지원 대상 및 지원 품목의 이질성이 대단히 커서 협동조합 간 사업비 지급액의 차이가 너무 큼. 따라서 금액의 크기에 따른 성과가 반드시 효율성을 측정한다고 보기 어려운 문제가 있음

- 스마트공방기술보급 사업: 추정치는 양수이지만 일반적인 수준에서 통계적으로 유의하지 않음. 사업비 사용에 대한 추정치가 통계적으로 유의하지 않아서 사업비가 효율적으로 사용되지 않았다고 결론. 다만 사업기간이 1~2년으로 대단히 짧은 점을 고려할 필요가 있음
- 스마트상점기술보급 사업: 사업비를 가장 많이 받은 소상공인은 사업에 선정되지 않은 소상공인에 비해 평균적으로 매출액이 약 7.2% 더 증가했지만, 10% 수준에서 통계적으로 유의함. 사업비 사용의 효율성에 대한 추정치는 작고, 통계의 유의성이 약함. 다만 현재까지 사업기간이 2년으로 짧은 점을 고려할 필요가 있음

○ 사업비 사용의 효율성을 평가하기 위한 계량분석에서 제외된 내역사업

백년가게, 백년소공인 육성사업
클린제조환경 조성 사업

- 백년가게, 백년소공인 육성사업: 2021년에 시설지원외 사업비 지급이 이루어지지 않아서 분석에서 제외
- 클린제조환경 조성 사업: 2021년에 소상공인 간 사업비 차등 지급이 거의 이루어지지 않아서 분석에서 제외

□ 실증분석 결과 III: 코로나19 팬데믹의 영향을 고려한 상태에서 경제적 효과성 분석

○ 코로나19 팬데믹 영향을 고려한 상태에서 효과성이 있는 것으로 나타난 내역사업

소상공인 온라인판로지원사업
소상공인역량강화사업
소상공인 협업 활성화사업
특화지원센터 설치 및 운영사업
판로개척지원 사업

- 비교집단 1과 회귀모형 (5)를 사용해서 추정된 것이고, 시간불변 소상공인 고유효과와 연도효과를 통제한 상태에서 추정치는 1% 수준에서 유의함
- 용자지원의 영향을 통제하더라도 비슷하게 나옴

- 코로나19 팬데믹 이전과 팬데믹 기간 사업의 경제적 효과성의 크기가 다름: 팬데믹 이전 사업의 효과성이 팬데믹 기간보다 더 큼
- 소상공인 온라인판로지원사업: 코로나19 팬데믹 이전부터 사업에 선정된 소상공인은 그렇지 않은 소상공인에 비해 평균적으로 매출액이 약 25% 더 증가. 하지만 팬데믹 기간에는 사업에 선정된 소상공인이 그렇지 않은 소상공인에 비해 평균적으로 매출액이 약 12% 더 증가(〈표 III-1〉의 (5)열 참조)
- 소상공인역량강화사업: 코로나19 팬데믹 이전부터 사업에 선정된 소상공인은 그렇지 않은 소상공인에 비해 평균적으로 매출액이 약 16% 더 증가. 하지만 팬데믹 기간에는 사업에 선정된 소상공인이 그렇지 않은 소상공인에 비해 평균적으로 매출액이 오히려 약 11% 더 감소(〈표 III-2〉의 (5)열 참조)
- 소상공인 협업 활성화사업: 코로나19 팬데믹 이전부터 사업에 선정된 협동조합은 그렇지 않은 협동조합에 비해 평균적으로 매출액 증가율이 약 42% 더 큼. 하지만 팬데믹 기간에는 사업에 선정된 소상공인과 그렇지 않은 소상공인과의 매출액 증가의 차이가 거의 없음(〈표 III-3〉의 (5)열 참조)
- 특화지원센터 설치 및 운영사업: 코로나19 팬데믹 이전부터 사업에 선정된 소상공인은 그렇지 않은 소상공인에 비해 평균적으로 매출액이 약 17% 더 증가. 하지만 팬데믹 기간에는 사업에 선정된 소상공인과 그렇지 않은 소상공인과의 매출액 증가의 차이가 거의 없음(〈표 III-5〉의 (5)열 참조)
- 판로개척지원 사업: 코로나19 팬데믹 이전부터 사업에 선정된 소상공인은 그렇지 않은 소상공인에 비해 평균적으로 매출액이 약 41% 더 증가. 하지만 팬데믹 기간에는 사업에 선정된 소상공인이 그렇지 않은 소상공인에 비해 평균적으로 매출액이 오히려 약 21% 더 감소(〈표 III-7〉의 (5)열 참조)
- 결과의 해석: 팬데믹 기간에 부정적인 충격을 완화하기 위해 이전에 비해 훨씬 더 많은 소상공인들이 선정되었음. 이는 과거의 선정기준이 동일하게 적용되더라도 상대적으로 사업 수행에 적합하지 않은 소상공인이 선정될 가능성이 많음을 의미

○ 사업기간이 코로나19 팬데믹과 겹쳐서 분석에서 제외된 내역사업

백년가계, 백년소공인 육성사업 클린제조환경 조성 사업 스마트상점기술보급 사업 스마트공방기술보급 사업
--

〈표 III-1〉 매출액 분석 결과: (내역사업 1-1) 소상공인 온라인판로지원 사업

변수	종속변수: 로그 매출액				
	(1)	(2)	(3)	(4)	(5)
내역사업 여부 더미	0.132*** (0.019)		0.134*** (0.019)		0.251*** (0.045)
사업비(금액을 0~1까지 표준화)		0.714*** (0.075)		0.716*** (0.075)	
융자지원 여부 더미			0.269*** (0.099)	0.239** (0.117)	
팬데믹 더미×내역사업 여부 더미					-0.133*** (0.046)
소상공인 고정효과	Y	Y	Y	Y	Y
연도효과	Y	Y	Y	Y	Y
관측치수	32,697	26,489	32,697	26,489	32,697
R ²	0.106	0.094	0.106	0.094	0.106

주: (1)열은 회귀모형 (2), (2)열은 회귀모형 (3), (3)열은 회귀모형 (4), (4)열은 회귀모형 (4-1), (5)열은 회귀모형 (5)와 비교 집단 1을 사용해서 추정한 결과임. *, **, ***은 각각 10%, 5%, 1% 수준에서 통계적으로 유의함을 의미

자료: 중소벤처기업연구원 중소기업지원사업 통합관리시스템(SIMS) 자료를 이용하여 저자 작성

〈표 III-2〉 매출액 분석 결과: (내역사업 1-2) 소상공인역량강화 사업

변수	종속변수: 로그 매출액				
	(1)	(2)	(3)	(4)	(5)
내역사업 여부 더미	0.117*** (0.008)		0.114*** (0.008)		0.157*** (0.008)
사업비(금액을 0~1까지 표준화)		0.132*** (0.015)		0.130*** (0.015)	
융자지원 여부 더미			0.072*** (0.011)	0.076*** (0.011)	
팬데믹 더미×내역사업 여부 더미					-0.272*** (0.015)
소상공인 고정효과	Y	Y	Y	Y	Y
연도효과	Y	Y	Y	Y	Y
관측치수	81,704	81,704	81,704	81,704	81,704
R ²	0.014	0.012	0.015	0.013	0.019

주: (1)열은 회귀모형 (2), (2)열은 회귀모형 (3), (3)열은 회귀모형 (4), (4)열은 회귀모형 (4-1), (5)열은 회귀모형 (5)와 비교 집단 1을 사용해서 추정한 결과임. *, **, ***은 각각 10%, 5%, 1% 수준에서 통계적으로 유의함을 의미

자료: 중소벤처기업연구원 중소기업지원사업 통합관리시스템(SIMS) 자료를 이용하여 저자 작성

〈표 III-3〉 매출액 분석 결과: (내역사업 1-3) 소상공인 협업 활성화 사업

변수	종속변수: 로그 매출액				
	(1)	(2)	(3)	(4)	(5)
내역사업 여부 더미	0.380*** (0.110)		0.373*** (0.110)		0.415*** (0.112)
사업비(금액을 0~1까지 표준화)		-0.381* (0.219)		-0.386* (0.219)	
융자지원 여부 더미			0.126 (0.112)	0.153 (0.112)	
팬데믹 더미×내역사업 여부 더미					-0.434 (0.277)
소상공인 고정효과	Y	Y	Y	Y	Y
연도효과	Y	Y	Y	Y	Y
관측치수	2,322	2,322	2,322	2,322	2,322
R ²	0.090	0.085	0.090	0.086	0.091

주: (1)열은 회귀모형 (2), (2)열은 회귀모형 (3), (3)열은 회귀모형 (4), (4)열은 회귀모형 (4-1), (5)열은 회귀모형 (5)와 비교 집단 1을 사용해서 추정된 결과임. *, **, ***은 각각 10%, 5%, 1% 수준에서 통계적으로 유의함을 의미

자료: 중소벤처기업연구원 중소기업지원사업 통합관리시스템(SIMS) 자료를 이용하여 저자 작성

〈표 III-4〉 매출액 분석 결과: (내역사업 1-4) 백년가게, 백년소공인 육성 사업

변수	종속변수: 로그 매출액				
	(1)	(2)	(3)	(4)	(5)
내역사업 여부 더미	-0.012 (0.027)		-0.012 (0.027)		
사업비(금액을 0~1까지 표준화)					
융자지원 여부 더미			-0.017 (0.044)		
팬데믹 더미×내역사업 여부 더미					
소상공인 고정효과	Y		Y		
연도효과	Y		Y		
관측치수	1,506		1,506		
R ²	0.064		0.064		

주: (1)열은 회귀모형 (2), (2)열은 회귀모형 (3), (3)열은 회귀모형 (4), (4)열은 회귀모형 (4-1), (5)열은 회귀모형 (5)와 비교 집단 1을 사용해서 추정된 결과임. *, **, ***은 각각 10%, 5%, 1% 수준에서 통계적으로 유의함을 의미

자료: 중소벤처기업연구원 중소기업지원사업 통합관리시스템(SIMS) 자료를 이용하여 저자 작성

〈표 III-5〉 매출액 분석 결과: (내역사업 2-1) 특화지원센터 설치 및 운영 사업

변수	종속변수: 로그 매출액				
	(1)	(2)	(3)	(4)	(5)
내역사업 여부 더미	0.122*** (0.020)		0.121*** (0.020)		0.169*** (0.021)
사업비(금액을 0~1까지 표준화)		0.182*** (0.029)		0.181*** (0.029)	
융자지원 여부 더미			0.030 (0.028)	0.035 (0.028)	
팬데믹 더미×내역사업 여부 더미					-0.184*** (0.034)
소상공인 고정효과	Y	Y	Y	Y	Y
연도효과	Y	Y	Y	Y	Y
관측치수	13,258	13,258	13,258	13,258	13,258
R ²	0.016	0.016	0.016	0.016	0.018

주: (1)열은 회귀모형 (2), (2)열은 회귀모형 (3), (3)열은 회귀모형 (4), (4)열은 회귀모형 (4-1), (5)열은 회귀모형 (5)와 비교 집단 1을 사용해서 추정된 결과임. *, **, ***은 각각 10%, 5%, 1% 수준에서 통계적으로 유의함을 의미

자료: 중소벤처기업연구원 중소기업지원사업 통합관리시스템(SIMS) 자료를 이용하여 저자 작성

〈표 III-6〉 매출액 분석 결과: (내역사업 2-2) 클린제조환경 조성 사업

변수	종속변수: 로그 매출액				
	(1)	(2)	(3)	(4)	(5)
내역사업 여부 더미	0.004 (0.022)		0.004 (0.022)		
사업비(금액을 0~1까지 표준화)					
융자지원 여부 더미			-0.018 (0.069)		
팬데믹 더미×내역사업 여부 더미					
소상공인 고정효과	Y		Y		
연도효과	Y		Y		
관측치수	5,172		5,172		
R ²	0.123		0.123		

주: (1)열은 회귀모형 (2), (2)열은 회귀모형 (3), (3)열은 회귀모형 (4), (4)열은 회귀모형 (4-1), (5)열은 회귀모형 (5)와 비교 집단 1을 사용해서 추정된 결과임. *, **, ***은 각각 10%, 5%, 1% 수준에서 통계적으로 유의함을 의미

자료: 중소벤처기업연구원 중소기업지원사업 통합관리시스템(SIMS) 자료를 이용하여 저자 작성

〈표 III-7〉 매출액 분석 결과: (내역사업 2-3) 판로개척지원 사업

변수	종속변수: 로그 매출액				
	(1)	(2)	(3)	(4)	(5)
내역사업 여부 더미	0.308*** (0.034)		0.307*** (0.034)		0.405*** (0.035)
사업비(금액을 0~1까지 표준화)		0.339*** (0.031)		0.339*** (0.031)	
융자지원 여부 더미			0.009 (0.044)	0.019 (0.044)	
팬데믹 더미×내역사업 여부 더미					-0.624*** (0.062)
소상공인 고정효과	Y	Y	Y	Y	Y
연도효과	Y	Y	Y	Y	Y
관측치수	8,184	8,184	8,184	8,184	8,184
R ²	0.111	0.116	0.111	0.116	0.124

주: (1)열은 회귀모형 (2), (2)열은 회귀모형 (3), (3)열은 회귀모형 (4), (4)열은 회귀모형 (4-1), (5)열은 회귀모형 (5)와 비교 집단 1을 사용해서 추정된 결과임. *, **, ***은 각각 10%, 5%, 1% 수준에서 통계적으로 유의함을 의미

자료: 중소벤처기업연구원 중소기업지원사업 통합관리시스템(SIMS) 자료를 이용하여 저자 작성

〈표 III-8〉 매출액 분석 결과: (내역사업 3-1) 스마트공방기술보급 사업

변수	종속변수: 로그 매출액				
	(1)	(2)	(3)	(4)	(5)
내역사업 여부 더미	0.048 (0.036)		0.045 (0.036)		
사업비(금액을 0~1까지 표준화)		0.057 (0.035)		0.057 (0.035)	
융자지원 여부 더미			0.073 (0.060)	0.026 (0.091)	
팬데믹 더미×내역사업 여부 더미					
소상공인 고정효과	Y	Y	Y	Y	
연도효과	Y	Y	Y	Y	
관측치수	3,863	2,660	3,863	2,660	
R ²	0.117	0.137	0.118	0.137	

주: (1)열은 회귀모형 (2), (2)열은 회귀모형 (3), (3)열은 회귀모형 (4), (4)열은 회귀모형 (4-1), (5)열은 회귀모형 (5)와 비교 집단 1을 사용해서 추정된 결과임. *, **, ***은 각각 10%, 5%, 1% 수준에서 통계적으로 유의함을 의미

자료: 중소벤처기업연구원 중소기업지원사업 통합관리시스템(SIMS) 자료를 이용하여 저자 작성

〈표 III-9〉 매출액 분석 결과: (내역사업 3-2) 스마트상점기술보급 사업

변수	종속변수: 로그 매출액				
	(1)	(2)	(3)	(4)	(5)
내역사업 여부 더미	-0.017 (0.019)		-0.017 (0.019)		
사업비(금액을 0~1까지 표준화)		0.072* (0.040)		0.074* (0.040)	
용자지원 여부 더미			0.013 (0.026)	-0.044 (0.030)	
팬데믹 더미×내역사업 여부 더미					
소상공인 고정효과	Y	Y	Y	Y	
연도효과	Y	Y	Y	Y	
관측치수	11,582	7,810	11,582	7,810	
R ²	0.001	0.002	0.001	0.003	

주: (1)열은 회귀모형 (2), (2)열은 회귀모형 (3), (3)열은 회귀모형 (4), (4)열은 회귀모형 (4-1), (5)열은 회귀모형 (5)와 비교 집단 1을 사용해서 추정된 결과임. *, **, ***은 각각 10%, 5%, 1% 수준에서 통계적으로 유의함을 의미

자료: 중소벤처기업연구원 중소기업지원사업 통합관리시스템(SIMS) 자료를 이용하여 저자 작성

□ 실증분석 결과 IV: 강건성 검정

○ 개요

- 강건성 분석은 사업의 경제적 효과성, 사업비 사용의 효율성, 중복지원 문제의 통제, 팬데믹의 영향 통제 측면에서 진행된 앞서의 분석에 대해서 이루어졌음
- 강건성 분석은 비교집단 2-1을 사용하고 회귀모형 (2), (3), (4), (4-1), (5)를 사용하여 수행되었음. 즉, 다른 비교집단을 사용해서 결과가 어떻게 달라지는지를 분석
- 비교집단 2-1은 비교집단 1과는 달리 중소벤처기업원의 SIMS 데이터베이스에 있는 소상공인 중 중기부가 시행한 내역사업의 수혜를 받지 않은 소상공인을 1차로 포함하고, 다음으로 고용원 수를 보고하지 않은 소상공인은 제외하였음
- 고용원 수를 보고하지 않은 소상공인은 고용원이 없는 자영업자일 가능성이 높고 내역사업에 선정된 대다수 소상공인이 고용원 수를 보고한다는 점에서 처치집단의 유사성을 높이기 위해서 제외하였음
- 참고로 내역사업에 선정되지 않은 소상공인 모두를 비교집단에 포함했을 경우에도

- 즉 비교집단 2를 사용한 경우에도-결과는 질적으로 거의 동일하였음
- 비교집단 2-1에 속한 소상공인 중 다른 내역사업의 수혜를 받은 소상공인이 있으므로 회귀분석에서 이 영향을 통제하였음

○ 효과성이 있었고 강진성 검정 결과, 결론이 전과 동일한 내역사업

소상공인 온라인판로지원사업 소상공인역량강화사업 소상공인 협업 활성화사업 특화지원센터 설치 및 운영사업 판로개척지원 사업
--

- 위의 5개 내역사업은 비교집단 1을 사용해서 추정된 결과에 대한 결론이 비교집단 2-1을 사용했을 때에도 거의 변하지 않았음
- 자세한 내용은 아래 <표 III-10>, <표 III-11>, <표 III-12>, <표 III-14>, <표 III-16> 참조
- 사업의 경제적 효과성, 효율성, 중복지원 문제 통제 측면에서 이전과 질적으로 동일한 결과가 나옴. 추정치의 방향과 통계적 유의성 측면에서 질적으로 동일한 결과가 나왔음. 즉, 대다수 추정치는 1% 수준에서 통계적으로 유의함
- 예를 들어, 온라인판로지원사업에서 비교집단 1을 사용한 경우에 내역사업의 경제적 효과성에 대한 추정치는 0.132이지만 비교집단 2-1을 사용한 경우에 내역사업의 경제적 효과성에 대한 추정치는 0.428임(<표 III-1> (1)열과 <표 III-10> (1)열 참조)
- 비교집단 2-1을 사용한 경우와 비교집단 1을 사용한 경우, 가장 중요한 차이점은 팬데믹의 충격에 대한 추정치에 있음. 비교집단 1을 사용한 경우에는 코로나19 팬데믹 기간 내역사업의 효과성에 대한 추정치의 값이 감소하였지만 비교집단 2-1을 사용한 경우에는 팬데믹 기간 내역사업의 효과성에 대한 추정치가 오히려 증가한 것으로 나옴
- 예를 들어, 소상공인 온라인판로지원사업에서 비교집단 1을 사용한 경우에는 팬데믹 이전부터 사업에 선정된 소상공인은 그렇지 않은 소상공인에 비해 평균적으로 매출액이 약 25% 더 증가. 하지만 팬데믹 기간에는 사업에 선정된 소상공인이 그렇지 않은 소상공인에 비해 평균적으로 매출액이 약 12% 더 증가하였음(<표 III-1>의 (5)열 참조)

- 하지만 비교집단 2-1을 사용한 경우에는 코로나19 팬데믹 이전부터 사업에 선정된 소상공인은 그렇지 않은 소상공인에 비해 평균적으로 매출액이 약 19% 더 증가. 하지만 팬데믹 기간에는 사업에 선정된 소상공인이 그렇지 않은 소상공인에 비해 평균적으로 매출액이 약 44% 더 증가하였음(〈표 III-10〉 (5)열 참조)
- 결과의 해석: 비교집단 1에 속한 소상공인이 비교집단 2-1에 속한 소상공인보다 코로나19 팬데믹 기간에 평균적으로 기업활동이 더 우수했을 가능성이 있음

○ 효과성이 없었고 강건성 검정 결과, 결론이 전과 동일한 내역사업

백년가게, 백년소공인 육성사업
스마트상점기술보급 사업

- 위의 2개 내역사업은 비교집단 1을 사용했을 때의 결과에 대한 결론이 비교집단 2-1을 사용했을 때에도 변하지 않았음. 추정치의 방향과 통계적 유의성 측면에서 질적으로 동일한 결과가 나왔음
- 대다수 추정치는 통계적으로 유의하지 않음
- 자세한 내용은 〈표 III-13〉과 〈표 III-18〉 참조

○ 효과성이 없었고 강건성 검정 결과, 결론이 전과 달라진 내역사업

클린제조환경 조성 사업
스마트공방기술보급 사업

- 위의 2개 내역사업은 비교집단 2-1을 사용했을 때, 이전과는 달리 추정치가 1% 수준에서 통계적으로 유의하게 나왔음
- 클린제조환경 조성 사업: 사업에 선정된 소상공인은 선정되지 않은 소상공인에 비해 매출액이 19% 더 많이 증가하였음(〈표 III-15〉의 (1)열과 (3)열 참조)
- 스마트공방기술보급 사업: 사업에 선정된 소상공인은 선정되지 않은 소상공인에 비해 매출액이 19% 더 많이 증가하였음(〈표 III-17〉의 (1)열과 (3)열 참조)
- 이 결과는 비교집단 1을 사용한 경우와 차이가 있음
- 자세한 내용은 〈표 III-15〉와 〈표 III-17〉 참조

〈표 III-10〉 매출액 강건성 검정: (내역사업 1-1) 소상공인 온라인판로지원 사업

변수	종속변수: 로그 매출액				
	(1)	(2)	(3)	(4)	(5)
내역사업 여부 더미	0.428*** (0.012)		0.428*** (0.012)		0.193*** (0.034)
타 내역사업 여부 더미	0.170*** (0.010)	0.176*** (0.011)	0.170*** (0.010)	0.176*** (0.011)	0.170*** (0.010)
사업비(금액을 0~1까지 표준화)		0.976*** (0.057)		0.976*** (0.057)	
융자지원 여부 더미			0.028** (0.011)	0.026* (0.014)	
팬데믹 더미×내역사업 여부 더미					0.244*** (0.033)
소상공인 고정효과	Y	Y	Y	Y	Y
연도효과	Y	Y	Y	Y	Y
관측치수	1,658,756	1,296,459	1,658,756	1,296,459	1,658,756
R ²	0.011	0.013	0.011	0.013	0.011

주: (1)열은 회귀모형 (2), (2)열은 회귀모형 (3), (3)열은 회귀모형 (4), (4)열은 회귀모형 (4-1), (5)열은 회귀모형 (5)와 비교집단 2-1을 사용해서 추정된 결과임. *, **, ***은 각각 10%, 5%, 1% 수준에서 통계적으로 유의함을 의미

자료: 중소벤처기업연구원 중소기업지원사업 통합관리시스템(SIMS) 자료를 이용하여 저자 작성

〈표 III-11〉 매출액 강건성 검정: (내역사업 1-2) 소상공인역량강화 사업

변수	종속변수: 로그 매출액				
	(1)	(2)	(3)	(4)	(5)
내역사업 여부 더미	0.063*** (0.011)		0.062*** (0.011)		0.074*** (0.013)
타 내역사업 여부 더미	0.336*** (0.008)	0.338*** (0.008)	0.336*** (0.008)	0.338*** (0.008)	0.337*** (0.008)
사업비(금액을 0~1까지 표준화)		0.053** (0.026)		0.053** (0.026)	
융자지원 여부 더미			0.037*** (0.009)	0.037*** (0.009)	
팬데믹 더미×내역사업 여부 더미					-0.019* (0.011)
소상공인 고정효과	Y	Y	Y	Y	Y
연도효과	Y	Y	Y	Y	Y
관측치수	2,458,255	2,458,255	2,458,255	2,458,255	2,458,255
R ²	0.009	0.009	0.009	0.009	0.009

주: (1)열은 회귀모형 (2), (2)열은 회귀모형 (3), (3)열은 회귀모형 (4), (4)열은 회귀모형 (4-1), (5)열은 회귀모형 (5)와 비교집단 2-1을 사용해서 추정된 결과임. *, **, ***은 각각 10%, 5%, 1% 수준에서 통계적으로 유의함을 의미

자료: 중소벤처기업연구원 중소기업지원사업 통합관리시스템(SIMS) 자료를 이용하여 저자 작성

〈표 III-12〉 매출액 강건성 검정: (내역사업 1-3) 소상공인 협업 활성화 사업

변수	종속변수: 로그 매출액				
	(1)	(2)	(3)	(4)	(5)
내역사업 여부 더미	0.529*** (0.086)		0.529*** (0.086)		0.481*** (0.090)
타 내역사업 여부 더미	0.254*** (0.007)	0.255*** (0.007)	0.254*** (0.007)	0.255*** (0.007)	0.254*** (0.007)
사업비(금액을 0~1까지 표준화)		-0.612*** (0.168)		-0.613*** (0.168)	
융자지원 여부 더미			0.036*** (0.009)	0.036*** (0.009)	
팬데믹 더미×내역사업 여부 더미					0.084** (0.041)
소상공인 고정효과	Y	Y	Y	Y	Y
연도효과	Y	Y	Y	Y	Y
관측치수	2,458,255	2,458,255	2,458,255	2,458,255	2,458,255
R ²	0.008	0.008	0.008	0.008	0.008

주: (1)열은 회귀모형 (2), (2)열은 회귀모형 (3), (3)열은 회귀모형 (4), (4)열은 회귀모형 (4-1), (5)열은 회귀모형 (5)와 비교집단 2-1을 사용해서 추정된 결과임. *, **, ***은 각각 10%, 5%, 1% 수준에서 통계적으로 유의함을 의미

자료: 중소벤처기업연구원 중소기업지원사업 통합관리시스템(SIMS) 자료를 이용하여 저자 작성

〈표 III-13〉 매출액 강건성 검정: (내역사업 1-4) 백년가게, 백년소공인 육성 사업

변수	종속변수: 로그 매출액				
	(1)	(2)	(3)	(4)	(5)
내역사업 여부 더미	0.047 (0.042)		0.047 (0.042)		
타 내역사업 여부 더미	0.210*** (0.012)		0.210*** (0.012)		
사업비(금액을 0~1까지 표준화)					
융자지원 여부 더미			0.066*** (0.021)		
팬데믹 더미×내역사업 여부 더미					
소상공인 고정효과	Y		Y		
연도효과	Y		Y		
관측치수	878,376		878,376		
R ²	0.001		0.001		

주: (1)열은 회귀모형 (2), (2)열은 회귀모형 (3), (3)열은 회귀모형 (4), (4)열은 회귀모형 (4-1), (5)열은 회귀모형 (5)와 비교집단 2-1을 사용해서 추정된 결과임. *, **, ***은 각각 10%, 5%, 1% 수준에서 통계적으로 유의함을 의미

자료: 중소벤처기업연구원 중소기업지원사업 통합관리시스템(SIMS) 자료를 이용하여 저자 작성

〈표 III-14〉 매출액 강건성 검정: (내역사업 2-1) 특화지원센터 설치 및 운영 사업

변수	종속변수: 로그 매출액				
	(1)	(2)	(3)	(4)	(5)
내역사업 여부 더미	0.150*** (0.018)		0.150*** (0.018)		0.144*** (0.023)
타 내역사업 여부 더미	0.268*** (0.007)	0.268*** (0.007)	0.268*** (0.007)	0.268*** (0.007)	0.268*** (0.007)
사업비(금액을 0~1까지 표준화)		0.212*** (0.031)		0.212*** (0.031)	
융자지원 여부 더미			0.036*** (0.009)	0.035*** (0.009)	
팬데믹 더미×내역사업 여부 더미					0.008 (0.021)
소상공인 고정효과	Y	Y	Y	Y	Y
연도효과	Y	Y	Y	Y	Y
관측치수	2,458,255	2,458,255	2,458,255	2,458,255	2,458,255
R ²	0.008	0.008	0.009	0.008	0.008

주: (1)열은 회귀모형 (2), (2)열은 회귀모형 (3), (3)열은 회귀모형 (4), (4)열은 회귀모형 (4-1), (5)열은 회귀모형 (5)와 비교집단 2-1을 사용해서 추정된 결과임. *, **, ***은 각각 10%, 5%, 1% 수준에서 통계적으로 유의함을 의미

자료: 중소벤처기업연구원 중소기업지원사업 통합관리시스템(SIMS) 자료를 이용하여 저자 작성

〈표 III-15〉 매출액 강건성 검정: (내역사업 2-2) 클린제조환경 조성 사업

변수	종속변수: 로그 매출액				
	(1)	(2)	(3)	(4)	(5)
내역사업 여부 더미	0.193*** (0.023)		0.193*** (0.023)		
타 내역사업 여부 더미	0.201*** (0.013)		0.201*** (0.013)		
사업비(금액을 0~1까지 표준화)					
융자지원 여부 더미			0.066*** (0.021)		
팬데믹 더미×내역사업 여부 더미					
소상공인 고정효과	Y		Y		
연도효과	Y		Y		
관측치수	878,376		878,376		
R ²	0.001		0.001		

주: (1)열은 회귀모형 (2), (2)열은 회귀모형 (3), (3)열은 회귀모형 (4), (4)열은 회귀모형 (4-1), (5)열은 회귀모형 (5)와 비교집단 2-1을 사용해서 추정된 결과임. *, **, ***은 각각 10%, 5%, 1% 수준에서 통계적으로 유의함을 의미

자료: 중소벤처기업연구원 중소기업지원사업 통합관리시스템(SIMS) 자료를 이용하여 저자 작성

〈표 III-16〉 매출액 강건성 검정: (내역사업 2-3) 판로개척지원 사업

변수	종속변수: 로그 매출액				
	(1)	(2)	(3)	(4)	(5)
내역사업 여부 더미	0.431*** (0.020)		0.431*** (0.020)		0.370*** (0.024)
타 내역사업 여부 더미	0.236*** (0.007)	0.246*** (0.007)	0.236*** (0.007)	0.246*** (0.007)	0.234*** (0.007)
사업비(금액을 0~1까지 표준화)		0.224*** (0.025)		0.224*** (0.025)	
융자지원 여부 더미			0.036*** (0.009)	0.036*** (0.009)	
팬데믹 더미×내역사업 여부 더미					0.106*** (0.022)
소상공인 고정효과	Y	Y	Y	Y	Y
연도효과	Y	Y	Y	Y	Y
관측치수	2,458,255	2,458,255	2,458,255	2,458,255	2,458,255
R ²	0.009	0.008	0.009	0.008	0.009

주: (1)열은 회귀모형 (2), (2)열은 회귀모형 (3), (3)열은 회귀모형 (4), (4)열은 회귀모형 (4-1), (5)열은 회귀모형 (5)와 비교집단 2-1을 사용해서 추정한 결과임. *, **, ***은 각각 10%, 5%, 1% 수준에서 통계적으로 유의함을 의미

자료: 중소벤처기업연구원 중소기업지원사업 통합관리시스템(SIMS) 자료를 이용하여 저자 작성

〈표 III-17〉 매출액 강건성 검정: (내역사업 3-1) 스마트공방기술보급 사업

변수	종속변수: 로그 매출액				
	(1)	(2)	(3)	(4)	(5)
내역사업 여부 더미	0.303*** (0.035)		0.303*** (0.035)		
타 내역사업 여부 더미	0.251*** (0.009)	0.196*** (0.012)	0.251*** (0.009)	0.195*** (0.012)	
사업비(금액을 0~1까지 표준화)		0.209*** (0.037)		0.209*** (0.037)	
융자지원 여부 더미			0.026* (0.014)	0.066*** (0.021)	
팬데믹 더미×내역사업 여부 더미					
소상공인 고정효과	Y	Y	Y	Y	
연도효과	Y	Y	Y	Y	
관측치수	1,296,459	878,376	1,296,459	878,376	
R ²	0.013	0.001	0.013	0.001	

주: (1)열은 회귀모형 (2), (2)열은 회귀모형 (3), (3)열은 회귀모형 (4), (4)열은 회귀모형 (4-1), (5)열은 회귀모형 (5)와 비교집단 2-1을 사용해서 추정한 결과임. *, **, ***은 각각 10%, 5%, 1% 수준에서 통계적으로 유의함을 의미

자료: 중소벤처기업연구원 중소기업지원사업 통합관리시스템(SIMS) 자료를 이용하여 저자 작성

〈표 III-18〉 매출액 강건성 검증: (내역사업 3-2) 스마트상점기술보급 사업

변수	종속변수: 로그 매출액				
	(1)	(2)	(3)	(4)	(5)
내역사업 여부 더미	-0.005 (0.021)		-0.005 (0.021)		
타 내역사업 여부 더미	0.310*** (0.010)	0.251*** (0.013)	0.310*** (0.010)	0.251*** (0.013)	
사업비(금액을 0~1까지 표준화)		0.025 (0.094)		0.024 (0.094)	
용자지원 여부 더미			0.028* (0.014)	0.068*** (0.021)	
팬데믹 더미×내역사업 여부 더미					
소상공인 고정효과	Y	Y	Y	Y	
연도효과	Y	Y	Y	Y	
관측치수	1,296,459	878,376	1,296,459	878,376	
R ²	0.013	0.001	0.013	0.001	

주: (1)열은 회귀모형 (2), (2)열은 회귀모형 (3), (3)열은 회귀모형 (4), (4)열은 회귀모형 (4-1), (5)열은 회귀모형 (5)와 비교집단 2-1을 사용해서 추정된 결과임. *, **, ***은 각각 10%, 5%, 1% 수준에서 통계적으로 유의함을 의미

자료: 중소벤처기업연구원 중소기업지원사업 통합관리시스템(SIMS) 자료를 이용하여 저자 작성

2) 당기 순이익

□ 실증분석 결과 I: 당기순이익을 성과변수로 사용하여 효과성을 측정

○ 경제적 효과성이 있는 것으로 분석된 내역사업

소상공인 온라인판로지원사업
 소상공인역량강화사업
 소상공인 협업 활성화사업
 특화지원센터 설치 및 운영사업
 판로개척지원 사업

- 비교집단 1과 회귀모형 (2)와 (4)를 사용해서 구한 것임
- 시간불변 소상공인 고유효과와 연도효과를 통제
- 용자지원의 영향을 통제하더라도 비슷하게 나옴
- 매출액과 유사하게 경제적 효과성이 있는 것으로 나옴
- 하지만 경제적 효과성에 대한 추정치의 통계적 유의성이 매출액의 경우보다 상대적으로 약함

- 당기순이익을 보고한 소상공인의 수가 매출액을 보고한 소상공인의 수보다 훨씬 작음(약 50% 정도 적음)
 - 당기순이익을 보고하는 소상공인 샘플과 매출액을 보고한 소상공인 샘플이 달라서 결과가 다를 수 있음. 하지만 당기순이익과 매출액을 모두 다 보고한 소상공인을 대상으로 회귀분석을 수행하더라도 결과는 질적으로 유사하게 나타남
 - 일반적으로 당기순이익에 대한 추정치의 크기는 매출액에 대한 추정치의 크기보다 훨씬 큼. 이는 당기순이익의 변동성이 매출액에 비해 훨씬 더 큰 것에 기인함. 예를 들어, 당기순이익의 표준편차는 매출액의 표준편차보다 전체적으로 약 8~9배 더 큼
 - 소상공인 온라인판로지원사업: 사업에 선정된 소상공인은 그렇지 않은 소상공인에 비해 평균적으로 당기순이익은 약 62% 더 증가. 하지만 이 추정치는 10% 수준에서 통계적으로 유의함(〈표 III-19〉의 (1)열과 (3)열 참조)
 - 소상공인역량강화사업: 사업에 선정된 소상공인은 그렇지 않은 소상공인에 비해 평균적으로 당기순이익이 약 118% 더 증가. 이 추정치는 1% 수준에서 통계적으로 유의함(〈표 III-20〉의 (1)열과 (3)열 참조)
 - 소상공인 협업 활성화사업: 사업에 선정된 협동조합은 그렇지 않은 협동조합에 비해 평균적으로 당기순이익이 약 388~395% 더 증가. 하지만 추정치는 5% 수준에서 통계적으로 유의(〈표 III-21〉의 (1)열과 (3)열 참조)
 - 특화지원센터 설치 및 운영사업: 사업에 선정된 소상공인은 그렇지 않은 소상공인에 비해 평균적으로 매출액이 약 70~71% 더 증가. 이 추정치는 5% 수준에서 통계적으로 유의(〈표 III-23〉의 (1)열과 (3)열 참조)
 - 판로개척지원 사업: 사업에 선정된 소상공인은 그렇지 않은 소상공인에 비해 평균적으로 매출액이 약 154~155% 더 증가. 이 추정치는 1% 수준에서 통계적으로 유의함(〈표 III-25〉의 (1)열과 (3)열 참조)
 - 결과의 해석: 위에서 언급된 사업은 참여 소상공인의 매출액 증가뿐 아니라 당기순이익의 증가를 야기했다는 점에서 경제적 효과성이 크다고 할 수 있음
- 경제적 효과성이 없거나 대단히 약하며 결과가 강건하지 않은 것으로 분석된 내역 사업

백년가계, 백년소공인 육성사업
 클린제조환경 조성 사업
 스마트상점기술보급 사업
 스마트공방기술보급 사업

- 비교집단 1과 회귀모형 (2)와 (4)를 사용해서 구한 것이고, 추정치는 일반적인 수준에서 통계적으로 유의하지 않음
- 용자지원의 영향을 통제하더라도 비슷하게 나옴
- 매출액에 대한 결과와 질적으로 유사함
- 결과의 해석: 이 사업들에서 나온 경제적 효과성에 대한 추정치는 통계적으로 유의하지 않아서 사업의 경제적 효과성이 없다고 결론. 다만 사업기간이 1~2년으로 대단히 짧다는 점을 고려할 필요가 있음
- 자세한 내용은 <표 III-22>, <표 III-24>, <표 III-26>, <표 III-27>의 (1)열과 (3)열 참조

□ 실증분석 결과 II: 당기순이익을 성과변수로 사용하여 효율성을 측정

○ 사업비가 효율적으로 집행된 것으로 분류된 내역사업

소상공인 온라인판로지원사업
 소상공인역량강화사업
 판로개척지원 사업

- 비교집단 1과 회귀모형 (3)과 (4-1)을 사용해서 구한 것임
- 시간불변 소상공인 고유효과와 연도효과를 통제
- 용자지원의 영향을 통제하더라도 비슷하게 나옴
- 매출액과 유사하게 사업비 사용의 효율성이 있는 것으로 나옴
- 하지만 사업비 집행의 효율성에 대한 추정치의 통계적 유의성이 매출액에 비해 상대적으로 약함
- 매출액의 경우, 4개의 내역사업이 통계적으로 유의했지만 당기순이익의 경우 다음 3개의 내역사업만 통계적으로 유의함. 즉 특화지원센터 설치 및 운영사업에 대한 추정치는 매출액을 사용하면 통계적으로 유의하지만 당기순이익의 경우에는 통계적으로 유의하지 않음
- 소상공인 온라인판로지원사업: 사업비를 가장 많이 받은 소상공인은 사업에 선정

되지 않은 소상공인에 비해 평균적으로 당기순이익이 약 251% 더 많이 증가. 이 추정치는 10% 수준에서 통계적으로 유의(<표 III-19>의 (2)열과 (4)열 참조)

- 소상공인역량강화사업: 사업비를 가장 많이 받은 소상공인은 사업에 선정되지 않은 소상공인에 비해 평균적으로 매출액이 약 139~140% 더 증가. 이 추정치는 5% 수준에서 통계적으로 유의(<표 III-20>의 (2)열과 (4)열 참조)
- 판로개척지원 사업: 사업비를 가장 많이 받은 소상공인은 사업에 선정되지 않은 소상공인에 비해 평균적으로 당기순이익이 약 181~182% 더 증가. 이 추정치는 1% 수준에서 통계적으로 유의함(<표 III-25>의 (2)열과 (4)열 참조)
- 결과의 해석: 이 결과는 매출액과 더불어 당기순이익에서도 사업비의 지급액에 따라 사업의 성과가 차이가 있다는 것을 보여주는 것임. 즉, 사업비의 차등 지급이 효율적으로 이루어졌다는 것을 의미함

○ 사업비 집행이 효율적이 않거나 결과가 강건하지 않은 것으로 분석된 사업

소상공인 협업 활성화사업
특화지원센터 설치 및 운영사업*
스마트공방기술보급 사업
스마트상점기술보급 사업

* 사업비를 가장 많이 받은 소상공인은 사업에 선정되지 않은 소상공인에 비해 평균적으로 매출액이 약 22% 더 증가. 하지만 통계적으로 유의하지 않음

- 비교집단 1과 회귀모형 (3)과 (4-1)을 사용해서 구한 것이고, 추정치는 일반적인 수준에서 통계적으로 유의하지 않음
- 용자지원의 영향을 통제하더라도 비슷하게 나옴
- 결과의 해석: 매출액보다는 당기순이익에서 사업비 사용의 효율성이 적은 내역사업이 더 많음
- 자세한 내용은 <표 III-21>, <표 III-23>, <표 III-26>, <표 III-27>의 (2)열과 (4)열 참조

○ 사업비 효율성을 평가하기 위한 계량분석에서 제외된 내역사업

백년가게, 백년소공인 육성사업*
클린제조환경 조성 사업**

* 2021년에 시설지원 외 사업비 지급이 이루어지지 않아서 분석에서 제외

** 2021년에 사업비 차등 지급이 거의 이루어지지 않아서 분석에서 제외

- 실증분석 결과 III: 코로나19 팬데믹의 영향을 고려한 상태에서 경제적 효과성 분석
 - 코로나19 팬데믹 영향을 고려한 상태에서 효과성이 있는 것으로 나타난 내역사업

소상공인 온라인판로지원사업 소상공인역량강화사업 소상공인 협업 활성화사업 특화지원센터 설치 및 운영사업 판로개척지원 사업
--

- 비교집단 1과 회귀모형 (5)를 사용해서 구한 것임
- 시간불변 소상공인 고유효과와 연도효과를 통제
- 용자지원의 영향을 통제하더라도 비슷하게 나옴
- 팬데믹 이전과 팬데믹 기간 사업의 효과성의 크기가 다름
- 소상공인 온라인판로지원사업: 코로나19 팬데믹 이전부터 사업에 선정된 소상공인은 그렇지 않은 소상공인에 비해 평균적으로 당기순이익이 약 158% 더 증가. 하지만 팬데믹 기간 사업에 선정된 소상공인은 그렇지 않은 소상공인에 비해 평균적으로 매출액이 약 48% 더 증가(〈표 III-19〉의 (5)열 참조)
- 소상공인역량강화사업: 코로나19 팬데믹 이전부터 사업에 선정된 소상공인은 그렇지 않은 소상공인에 비해 평균적으로 당기순이익이 약 146% 더 증가. 하지만 팬데믹 기간 사업에 선정된 소상공인은 그렇지 않은 소상공인에 비해 평균적으로 당기순이익이 약 50% 더 증가(〈표 III-20〉의 (5)열 참조)
- 소상공인 협업 활성화사업: 코로나19 팬데믹 이전부터 사업에 선정된 협동조합은 그렇지 않은 협동조합에 비해 평균적으로 당기순이익이 약 391% 더 증가. 하지만 팬데믹 기간에 사업에 선정된 협동조합은 그렇지 않은 협동조합에 비해 당기순이익 증가의 차이가 거의 없음(〈표 III-21〉의 (5)열 참조)
- 특화지원센터 설치 및 운영사업: 코로나19 팬데믹 이전부터 사업에 선정된 소상공인은 그렇지 않은 소상공인에 비해 평균적으로 매출액이 약 99% 더 증가. 하지만 팬데믹 기간에 사업에 선정된 소상공인은 그렇지 않은 소상공인에 비해 평균적으로 매출액이 오히려 약 12% 더 감소(〈표 III-23〉의 (5)열 참조)
- 판로개척지원 사업: 코로나19 팬데믹 이전부터 사업에 선정된 소상공인은 그렇지 않은 소상공인에 비해 평균적으로 당기순이익이 약 213% 더 증가. 하지만 팬데믹 기간에 사업에 선정된 소상공인은 그렇지 않은 소상공인에 비해 평균적으로 당기

순이익이 오히려 약 121% 더 감소(〈표 III-25〉의 (5)열 참조)

- 결과의 해석: 코로나19 팬데믹 이전과 팬데믹 기간 사업의 효과가 다르게 나오는 현상은 매출액의 경우와 유사함. 전체적으로 팬데믹 기간에 사업의 효과가 감소

○ 사업기간이 코로나19 팬데믹과 겹쳐서 분석에서 제외된 내역사업

백년가계, 백년소공인 육성사업
클린제조환경 조성 사업
스마트상점기술보급 사업
스마트공방기술보급 사업

〈표 III-19〉 당기순이익 분석 결과: (내역사업 1-1) 소상공인 온라인판로지원 사업

변수	종속변수: 로그 당기순이익 (IHS)				
	(1)	(2)	(3)	(4)	(5)
내역사업 여부 더미	0.622*		0.622*		1.579**
	(0.323)		(0.323)		(0.726)
사업비(금액을 0~1까지 표준화)		2.509*		2.512*	
		(1.310)		(1.310)	
융자지원 여부 더미			-0.559	-2.139	
			(2.405)	(2.794)	
팬데믹 더미×내역사업 여부 더미					-1.102
					(0.749)
소상공인 고정효과	Y	Y	Y	Y	Y
연도효과	Y	Y	Y	Y	Y
관측치수	18,690	14,851	18,690	14,851	18,690
R ²	0.013	0.009	0.013	0.009	0.014

주: (1)열은 회귀모형 (2), (2)열은 회귀모형 (3), (3)열은 회귀모형 (4), (4)열은 회귀모형 (4-1), (5)열은 회귀모형 (5)와 비교 집단 1을 사용해서 추정된 결과임. 로그 당기순이익 측정은 식 (8) 참조. *, **, ***은 각각 10%, 5%, 1% 수준에서 통계적으로 유의함을 의미

자료: 중소벤처기업연구원 중소기업지원사업 통합관리시스템(SIMS) 자료를 이용하여 저자 작성

〈표 III-20〉 당기순이익 분석 결과: (내역사업 1-2) 소상공인역량강화 사업

변수	종속변수: 로그 당기순이익 (IHS)				
	(1)	(2)	(3)	(4)	(5)
내역사업 여부 더미	1.184*** (0.372)		1.178*** (0.373)		1.461*** (0.399)
사업비(금액을 0~1까지 표준화)		1.402** (0.663)		1.394** (0.663)	
용자지원 여부 더미			0.134 (0.498)	0.198 (0.498)	
팬데믹 더미×내역사업 여부 더미					-0.962* (0.501)
소상공인 고정효과	Y	Y	Y	Y	Y
연도효과	Y	Y	Y	Y	Y
관측치수	11,516	11,516	11,516	11,516	11,516
R ²	0.011	0.010	0.011	0.010	0.011

주: (1)열은 회귀모형 (2), (2)열은 회귀모형 (3), (3)열은 회귀모형 (4), (4)열은 회귀모형 (4-1), (5)열은 회귀모형 (5)와 비교 집단 1을 사용해서 추정한 결과임. 로그 당기순이익 측정은 식 (8) 참조. *, **, ***은 각각 10%, 5%, 1% 수준에서 통계적으로 유의함을 의미

자료: 중소벤처기업연구원 중소기업지원사업 통합관리시스템(SIMS) 자료를 이용하여 저자 작성

〈표 III-21〉 당기순이익 분석 결과: (내역사업 1-3) 소상공인 협업 활성화 사업

변수	종속변수: 로그 당기순이익 (IHS)				
	(1)	(2)	(3)	(4)	(5)
내역사업 여부 더미	3.949** (1.721)		3.879** (1.722)		3.907** (1.763)
사업비(금액을 0~1까지 표준화)		1.966 (3.222)		1.933 (3.222)	
용자지원 여부 더미			2.209 (1.896)	2.349 (1.900)	
팬데믹 더미×내역사업 여부 더미					0.455 (4.064)
소상공인 고정효과	Y	Y	Y	Y	Y
연도효과	Y	Y	Y	Y	Y
관측치수	1,397	1,397	1,397	1,397	1,397
R ²	0.079	0.074	0.080	0.076	0.079

주: (1)열은 회귀모형 (2), (2)열은 회귀모형 (3), (3)열은 회귀모형 (4), (4)열은 회귀모형 (4-1), (5)열은 회귀모형 (5)와 비교 집단 1을 사용해서 추정한 결과임. 로그 당기순이익 측정은 식 (8) 참조. *, **, ***은 각각 10%, 5%, 1% 수준에서 통계적으로 유의함을 의미

자료: 중소벤처기업연구원 중소기업지원사업 통합관리시스템(SIMS) 자료를 이용하여 저자 작성

〈표 III-22〉 당기순이익 분석 결과: (내역사업 1-4) 백년가게, 백년소공인 육성 사업

변수	종속변수: 로그 당기순이익 (IHS)				
	(1)	(2)	(3)	(4)	(5)
내역사업 여부 더미	1.124 (0.978)		1.086 (0.985)		
사업비(금액을 0~1까지 표준화)					
용자자원 여부 더미			0.540 (1.403)		
팬데믹 더미×내역사업 여부 더미					
소상공인 고정효과	Y		Y		
연도효과	Y		Y		
관측치수	541		541		
R ²	0.020		0.020		

주: (1)열은 회귀모형 (2), (2)열은 회귀모형 (3), (3)열은 회귀모형 (4), (4)열은 회귀모형 (4-1), (5)열은 회귀모형 (5)와 비교 집단 1을 사용해서 추정된 결과임. 로그 당기순이익 측정은 식 (8) 참조. *, **, ***은 각각 10%, 5%, 1% 수준에서 통계적으로 유의함을 의미

자료: 중소벤처기업연구원 중소기업지원사업 통합관리시스템(SIMS) 자료를 이용하여 저자 작성

〈표 III-23〉 당기순이익 분석 결과: (내역사업 2-1) 특화지원센터 설치 및 운영 사업

변수	종속변수: 로그 당기순이익 (IHS)				
	(1)	(2)	(3)	(4)	(5)
내역사업 여부 더미	0.701** (0.335)		0.709** (0.336)		0.993*** (0.366)
사업비(금액을 0~1까지 표준화)		0.215 (0.493)		0.216 (0.493)	
용자자원 여부 더미			-0.205 (0.465)	-0.153 (0.464)	
팬데믹 더미×내역사업 여부 더미					-1.112** (0.559)
소상공인 고정효과	Y	Y	Y	Y	Y
연도효과	Y	Y	Y	Y	Y
관측치수	7,313	7,313	7,313	7,313	7,313
R ²	0.004	0.003	0.004	0.003	0.004

주: (1)열은 회귀모형 (2), (2)열은 회귀모형 (3), (3)열은 회귀모형 (4), (4)열은 회귀모형 (4-1), (5)열은 회귀모형 (5)와 비교 집단 1을 사용해서 추정된 결과임. 로그 당기순이익 측정은 식 (8) 참조. *, **, ***은 각각 10%, 5%, 1% 수준에서 통계적으로 유의함을 의미

자료: 중소벤처기업연구원 중소기업지원사업 통합관리시스템(SIMS) 자료를 이용하여 저자 작성

〈표 III-24〉 당기순이익 분석 결과: (내역사업 2-2) 클린제조환경 조성 사업

변수	종속변수: 로그 당기순이익 (IHS)				
	(1)	(2)	(3)	(4)	(5)
내역사업 여부 더미	0.342 (0.465)		0.355 (0.465)		
사업비(금액을 0~1까지 표준화)					
용자자원 여부 더미				-1.245 (1.255)	
팬데믹 더미×내역사업 여부 더미					
소상공인 고정효과	Y		Y		
연도효과	Y		Y		
관측치수	3,679		3,679		
R ²	0.006		0.007		

주: (1)열은 회귀모형 (2), (2)열은 회귀모형 (3), (3)열은 회귀모형 (4), (4)열은 회귀모형 (4-1), (5)열은 회귀모형 (5)와 비교 집단 1을 사용해서 추정된 결과임. 로그 당기순이익 측정은 식 (8) 참조. *, **, ***은 각각 10%, 5%, 1% 수준에서 통계적으로 유의함을 의미

자료: 중소벤처기업연구원 중소기업지원사업 통합관리시스템(SIMS) 자료를 이용하여 저자 작성

〈표 III-25〉 당기순이익 분석 결과: (내역사업 2-3) 판로개척지원 사업

변수	종속변수: 로그 당기순이익 (IHS)				
	(1)	(2)	(3)	(4)	(5)
내역사업 여부 더미	1.540*** (0.494)		1.554*** (0.494)		2.130*** (0.517)
사업비(금액을 0~1까지 표준화)		1.813*** (0.451)		1.816*** (0.451)	
용자자원 여부 더미			-0.329 (0.632)	-0.264 (0.630)	
팬데믹 더미×내역사업 여부 더미					-3.338*** (0.875)
소상공인 고정효과	Y	Y	Y	Y	Y
연도효과	Y	Y	Y	Y	Y
관측치수	5,984	5,984	5,984	5,984	5,984
R ²	0.031	0.033	0.031	0.033	0.034

주: (1)열은 회귀모형 (2), (2)열은 회귀모형 (3), (3)열은 회귀모형 (4), (4)열은 회귀모형 (4-1), (5)열은 회귀모형 (5)와 비교 집단 1을 사용해서 추정된 결과임. 로그 당기순이익 측정은 식 (8) 참조. *, **, ***은 각각 10%, 5%, 1% 수준에서 통계적으로 유의함을 의미

자료: 중소벤처기업연구원 중소기업지원사업 통합관리시스템(SIMS) 자료를 이용하여 저자 작성

〈표 III-26〉 당기순이익 분석 결과: (내역사업 3-1) 스마트공방기술보급 사업

변수	종속변수: 로그 당기순이익 (IHS)				
	(1)	(2)	(3)	(4)	(5)
내역사업 여부 더미	-0.579 (0.701)		-0.554 (0.702)		
사업비(금액을 0~1까지 표준화)		-0.252 (0.760)		-0.261 (0.760)	
용자자원 여부 더미			-0.849 (1.091)	-2.159 (1.874)	
팬데믹 더미×내역사업 여부 더미					
소상공인 고정효과	Y	Y	Y	Y	
연도효과	Y	Y	Y	Y	
관측치수	2,886	1,898	2,886	1,898	
R ²	0.007	0.012	0.008	0.014	

주: (1)열은 회귀모형 (2), (2)열은 회귀모형 (3), (3)열은 회귀모형 (4), (4)열은 회귀모형 (4-1), (5)열은 회귀모형 (5)와 비교 집단 1을 사용해서 추정된 결과임. 로그 당기순이익 측정은 식 (8) 참조. *, **, ***은 각각 10%, 5%, 1% 수준에서 통계적으로 유의함을 의미

자료: 중소벤처기업연구원 중소기업지원사업 통합관리시스템(SIMS) 자료를 이용하여 저자 작성

〈표 III-27〉 당기순이익 분석 결과: (내역사업 3-2) 스마트상점기술보급 사업

변수	종속변수: 로그 당기순이익 (IHS)				
	(1)	(2)	(3)	(4)	(5)
내역사업 여부 더미	-0.087 (1.602)		-0.047 (1.606)		
사업비(금액을 0~1까지 표준화)		-0.008 (4.467)		-0.111 (4.481)	
용자자원 여부 더미			-1.294 (2.487)	2.257 (3.123)	
팬데믹 더미×내역사업 여부 더미					
소상공인 고정효과	Y	Y	Y	Y	
연도효과	Y	Y	Y	Y	
관측치수	631	345	631	345	
R ²	0.016	0.032	0.017	0.037	

주: (1)열은 회귀모형 (2), (2)열은 회귀모형 (3), (3)열은 회귀모형 (4), (4)열은 회귀모형 (4-1), (5)열은 회귀모형 (5)와 비교 집단 1을 사용해서 추정된 결과임. 로그 당기순이익 측정은 식 (8) 참조. *, **, ***은 각각 10%, 5%, 1% 수준에서 통계적으로 유의함을 의미

자료: 중소벤처기업연구원 중소기업지원사업 통합관리시스템(SIMS) 자료를 이용하여 저자 작성

□ 실증분석 결과 IV: 강건성 검정

○ 개요

- 강건성 분석에 대한 개요는 매출액의 경우와 동일함

○ 효과성이 있었던 사업의 경우에도 강건성 검정 결과, 결론이 전과 동일

소상공인 온라인판로지원사업
소상공인역량강화사업
소상공인 협업 활성화사업
특화지원센터 설치 및 운영사업
판로개척지원 사업

- 위의 5개 내역사업은 사업의 경제적 효과성 및 중복지원문제 통제 측면에서 비교 집단 1 대신 비교집단 2-1을 사용했을 때에도 결론이 거의 변화하지 않았음
- 추정치의 방향과 통계적 유의성 측면에서 질적으로 동일한 결과가 나왔음. 즉, 대다수 추정치는 1% 수준에서 통계적으로 유의함
- 하지만 사업비 사용의 효율성 측면에서 질적으로 다른 결과가 나왔음. 비교집단 1을 사용한 경우에 추정치는 통계적으로 유의하지만 비교집단 2-1을 사용한 경우에는 추정치가 통계적으로 유의하지 않음
- 예를 들어, 소상공인 판로개척지원 사업에서 비교집단 1을 사용한 경우에는 사업비 사용의 효율성에 대한 추정치가 1% 수준에서 통계적으로 유의하지만, 비교집단 2-1을 사용한 경우에는 추정치가 통계적으로 유의하지 않음(〈표 III-25〉의 (2)열과 (4)열 참조 및 〈표 III-34〉의 (2)열과 (4)열 참조)
- 두 비교집단 간 또 다른 차이점은 팬데믹의 충격에 대한 추정치에 있음. 대체적으로 비교집단 1을 사용한 경우에는 코로나19 팬데믹 기간 내역사업의 효과성에 대한 추정치의 값이 감소하였지만, 비교집단 2-1을 사용한 경우에는 팬데믹 기간 내역사업의 효과성에 대한 추정치가 오히려 증가한 것으로 나옴
- 예를 들어, 소상공인역량강화 사업에서 비교집단 1을 사용한 경우에는 코로나19 팬데믹 이전부터 사업에 선정된 소상공인은 그렇지 않은 소상공인에 비해 평균적으로 매출액이 약 146% 더 증가. 하지만 팬데믹 기간에는 사업에 선정된 소상공인이 그렇지 않은 소상공인에 비해 평균적으로 매출액이 약 50% 더 증가하였음(〈표 III-20〉의 (5)열 참조). 그러나 비교집단 2-1을 사용한 경우에는 팬데믹 이전부터 사업에 선정된 소상공인은 그렇지 않은 소상공인에 비해 평균적으로 매출액이 약

109% 더 증가. 하지만 팬데믹 기간에는 사업에 선정된 소상공인이 그렇지 않은 소상공인에 비해 평균적으로 매출액이 약 109% 더 증가하여 두 기간에 차이가 없었음(〈표 III-29〉의 (5)열 참조)

- 자세한 내용은 〈표 III-28〉, 〈표 III-29〉, 〈표 III-30〉, 〈표 III-32〉, 〈표 III-34〉 참조

○ 효과성이 없었던 사업의 경우에도 강건성 검정 결과, 결론이 전과 동일

백년가계, 백년소공인 육성사업 클린제조환경 조성 사업 스마트상점기술보급 사업 스마트공방기술보급 사업
--

- 위의 4개 내역사업은 비교집단 1을 사용했을 때의 결과에 대한 결론이 비교집단 2-1을 사용했을 때에도 변하지 않았음. 즉, 추정치의 방향과 통계적 유의성 측면에서 질적으로 동일한 결과가 나왔음

- 대다수 추정치는 통계적으로 유의하지 않음

- 자세한 내용은 〈표 III-31〉, 〈표 III-33〉, 〈표 III-35〉, 〈표 III-36〉 참조

〈표 III-28〉 당기순이익 강건성 검정: (내역사업 1-1) 소상공인 온라인판로지원 사업

변수	종속변수: 로그 당기순이익 (IHS)				
	(1)	(2)	(3)	(4)	(5)
내역사업 여부 더미	0.956*** (0.238)		0.956*** (0.238)		0.601 (0.665)
타 내역사업 여부 더미	0.581** (0.243)	0.212 (0.291)	0.582** (0.243)	0.212 (0.291)	0.579** (0.243)
사업비(금액을 0~1까지 표준화)		1.004 (1.217)		1.004 (1.217)	
용자지원 여부 더미			-0.224 (0.380)	-0.080 (0.495)	
팬데믹 더미×내역사업 여부 더미					0.373 (0.652)
소상공인 고정효과	Y	Y	Y	Y	Y
연도효과	Y	Y	Y	Y	Y
관측치수	682,536	496,409	682,536	496,409	682,536
R ²	0.002	0.002	0.002	0.002	0.002

주: (1)열은 회귀모형 (2), (2)열은 회귀모형 (3), (3)열은 회귀모형 (4), (4)열은 회귀모형 (4-1), (5)열은 회귀모형 (5)와 비교집단 2-1을 사용해서 추정한 결과임. 로그 당기순이익 측정은 식 (8) 참조. *, **, ***은 각각 10%, 5%, 1% 수준에서 통계적으로 유의함을 의미

자료: 중소벤처기업연구원 중소기업지원사업 통합관리시스템(SIMS) 자료를 이용하여 저자 작성

〈표 III-29〉 당기순이익 강건성 검증: (내역사업 1-2) 소상공인역량강화 사업

변수	종속변수: 로그 당기순이익 (IHS)				
	(1)	(2)	(3)	(4)	(5)
내역사업 여부 더미	1.089*** (0.305)		1.089*** (0.305)		1.093*** (0.348)
타 내역사업 여부 더미	1.141*** (0.149)	1.170*** (0.149)	1.141*** (0.149)	1.171*** (0.149)	1.141*** (0.149)
사업비(금액을 0~1까지 표준화)		-0.087 (0.652)		-0.087 (0.652)	
융자지원 여부 더미			-0.128 (0.289)	-0.129 (0.289)	
팬데믹 더미×내역사업 여부 더미					-0.007 (0.313)
소상공인 고정효과	Y	Y	Y	Y	Y
연도효과	Y	Y	Y	Y	Y
관측치수	1,132,791	1,132,791	1,132,791	1,132,791	1,132,791
R ²	0.001	0.001	0.001	0.001	0.001

주: (1)열은 회귀모형 (2), (2)열은 회귀모형 (3), (3)열은 회귀모형 (4), (4)열은 회귀모형 (4-1), (5)열은 회귀모형 (5)와 비교집단 2-1을 사용해서 추정된 결과임. 로그 당기순이익 측정은 식 (8) 참조. *, **, ***은 각각 10%, 5%, 1% 수준에서 통계적으로 유의함을 의미

자료: 중소벤처기업연구원 중소기업지원사업 통합관리시스템(SIMS) 자료를 이용하여 저자 작성

〈표 III-30〉 당기순이익 강건성 검증: (내역사업 1-3) 소상공인 협업 활성화 사업

변수	종속변수: 로그 당기순이익 (IHS)				
	(1)	(2)	(3)	(4)	(5)
내역사업 여부 더미	5.852*** (1.611)		5.851*** (1.611)		3.507** (1.679)
타 내역사업 여부 더미	1.148*** (0.138)	1.155*** (0.138)	1.149*** (0.138)	1.155*** (0.138)	1.130*** (0.138)
사업비(금액을 0~1까지 표준화)		2.213 (2.961)		2.213 (2.961)	
융자지원 여부 더미			-0.128 (0.289)	-0.129 (0.289)	
팬데믹 더미×내역사업 여부 더미					4.239*** (0.856)
소상공인 고정효과	Y	Y	Y	Y	Y
연도효과	Y	Y	Y	Y	Y
관측치수	1,132,791	1,132,791	1,132,791	1,132,791	1,132,791
R ²	0.001	0.001	0.001	0.001	0.001

주: (1)열은 회귀모형 (2), (2)열은 회귀모형 (3), (3)열은 회귀모형 (4), (4)열은 회귀모형 (4-1), (5)열은 회귀모형 (5)와 비교집단 2-1을 사용해서 추정된 결과임. 로그 당기순이익 측정은 식 (8) 참조. *, **, ***은 각각 10%, 5%, 1% 수준에서 통계적으로 유의함을 의미

자료: 중소벤처기업연구원 중소기업지원사업 통합관리시스템(SIMS) 자료를 이용하여 저자 작성

〈표 III-31〉 당기순이익의 강건성 검증: (내역사업 1-4) 백년가계, 백년소공인 육성 사업

변수	종속변수: 로그 당기순이익 (IHS)				
	(1)	(2)	(3)	(4)	(5)
내역사업 여부 더미	0.963 (1.123)		0.965 (1.123)		
타 내역사업 여부 더미	0.026 (0.326)		0.026 (0.326)		
사업비(금액을 0~1까지 표준화)					
용자지원 여부 더미			1.836 (1.145)		
팬데믹 더미×내역사업 여부 더미					
소상공인 고정효과	Y		Y		
연도효과	Y		Y		
관측치수	307,029		307,029		
R ²	0.001		0.001		

주: (1)열은 회귀모형 (2), (2)열은 회귀모형 (3), (3)열은 회귀모형 (4), (4)열은 회귀모형 (4-1), (5)열은 회귀모형 (5)와 비교집단 2-1을 사용해서 추정된 결과임. 로그 당기순이익 측정은 식 (8) 참조. *, **, ***은 각각 10%, 5%, 1% 수준에서 통계적으로 유의함을 의미

자료: 중소벤처기업연구원 중소기업지원사업 통합관리시스템(SIMS) 자료를 이용하여 저자 작성

〈표 III-32〉 당기순이익의 강건성 검증: (내역사업 2-1) 특화지원센터 설치 및 운영 사업

변수	종속변수: 로그 당기순이익 (IHS)				
	(1)	(2)	(3)	(4)	(5)
내역사업 여부 더미	0.546* (0.325)		0.546* (0.325)		0.917** (0.416)
타 내역사업 여부 더미	1.236*** (0.149)	1.244*** (0.149)	1.236*** (0.149)	1.244*** (0.149)	1.240*** (0.149)
사업비(금액을 0~1까지 표준화)		-0.004 (0.564)		-0.004 (0.564)	
용자지원 여부 더미			-0.130 (0.289)	-0.131 (0.289)	
팬데믹 더미×내역사업 여부 더미					-0.567 (0.396)
소상공인 고정효과	Y	Y	Y	Y	Y
연도효과	Y	Y	Y	Y	Y
관측치수	1,132,791	1,132,791	1,132,791	1,132,791	1,132,791
R ²	0.001	0.001	0.001	0.001	0.001

주: (1)열은 회귀모형 (2), (2)열은 회귀모형 (3), (3)열은 회귀모형 (4), (4)열은 회귀모형 (4-1), (5)열은 회귀모형 (5)와 비교집단 2-1을 사용해서 추정된 결과임. 로그 당기순이익 측정은 식 (8) 참조. *, **, ***은 각각 10%, 5%, 1% 수준에서 통계적으로 유의함을 의미

자료: 중소벤처기업연구원 중소기업지원사업 통합관리시스템(SIMS) 자료를 이용하여 저자 작성

〈표 III-33〉 당기순이익 강건성 검정: (내역사업 2-2) 클린제조환경 조성 사업

변수	종속변수: 로그 당기순이익 (IHS)				
	(1)	(2)	(3)	(4)	(5)
내역사업 여부 더미	0.502 (0.523)		0.498 (0.523)		
타 내역사업 여부 더미	-0.230 (0.388)		-0.228 (0.388)		
사업비(금액을 0~1까지 표준화)					
용자지원 여부 더미			1.827 (1.145)		
팬데믹 더미×내역사업 여부 더미					
소상공인 고정효과	Y		Y		
연도효과	Y		Y		
관측치수	307,029		307,029		
R ²	0.001		0.001		

주: (1)열은 회귀모형 (2), (2)열은 회귀모형 (3), (3)열은 회귀모형 (4), (4)열은 회귀모형 (4-1), (5)열은 회귀모형 (5)와 비교집단 2-1을 사용해서 추정된 결과임. 로그 당기순이익 측정은 식 (8) 참조. *, **, ***은 각각 10%, 5%, 1% 수준에서 통계적으로 유의함을 의미

자료: 중소벤처기업연구원 중소기업지원사업 통합관리시스템(SIMS) 자료를 이용하여 저자 작성

〈표 III-34〉 당기순이익 강건성 검정: (내역사업 2-3) 판로개척지원 사업

변수	종속변수: 로그 당기순이익 (IHS)				
	(1)	(2)	(3)	(4)	(5)
내역사업 여부 더미	1.450*** (0.352)		1.450*** (0.352)		0.375 (0.407)
타 내역사업 여부 더미	1.199*** (0.144)	1.264*** (0.143)	1.199*** (0.144)	1.265*** (0.143)	1.135*** (0.144)
사업비(금액을 0~1까지 표준화)		-1.712*** (0.441)		-1.712*** (0.441)	
용자지원 여부 더미			-0.129 (0.289)	-0.126 (0.289)	
팬데믹 더미×내역사업 여부 더미					2.036*** (0.385)
소상공인 고정효과	Y	Y	Y	Y	Y
연도효과	Y	Y	Y	Y	Y
관측치수	1,132,791	1,132,791	1,132,791	1,132,791	1,132,791
R ²	0.001	0.001	0.001	0.001	0.001

주: (1)열은 회귀모형 (2), (2)열은 회귀모형 (3), (3)열은 회귀모형 (4), (4)열은 회귀모형 (4-1), (5)열은 회귀모형 (5)와 비교집단 2-1을 사용해서 추정된 결과임. 로그 당기순이익 측정은 식 (8) 참조. *, **, ***은 각각 10%, 5%, 1% 수준에서 통계적으로 유의함을 의미

자료: 중소벤처기업연구원 중소기업지원사업 통합관리시스템(SIMS) 자료를 이용하여 저자 작성

〈표 III-35〉 당기순이익 강건성 검정: (내역사업 3-1) 스마트공방기술보급 사업

변수	종속변수: 로그 당기순이익 (IHS)				
	(1)	(2)	(3)	(4)	(5)
내역사업 여부 더미	-0.468 (0.761)		-0.468 (0.761)		
타 내역사업 여부 더미	0.472** (0.222)	0.129 (0.331)	0.472** (0.222)	0.129 (0.331)	
사업비(금액을 0~1까지 표준화)		-0.490 (0.894)		-0.488 (0.894)	
용자지원 여부 더미			-0.084 (0.495)	1.834 (1.145)	
팬데믹 더미×내역사업 여부 더미					
소상공인 고정효과	Y	Y	Y	Y	
연도효과	Y	Y	Y	Y	
관측치수	496,409	307,029	496,409	307,029	
R ²	0.002	0.001	0.002	0.001	

주: (1)열은 회귀모형 (2), (2)열은 회귀모형 (3), (3)열은 회귀모형 (4), (4)열은 회귀모형 (4-1), (5)열은 회귀모형 (5)와 비교집단 2-1을 사용해서 추정된 결과임. 로그 당기순이익 측정은 식 (8) 참조. *, **, ***은 각각 10%, 5%, 1% 수준에서 통계적으로 유의함을 의미

자료: 중소벤처기업연구원 중소기업지원사업 통합관리시스템(SIMS) 자료를 이용하여 저자 작성

〈표 III-36〉 당기순이익 강건성 검정: (내역사업 3-2) 스마트상점기술보급 사업

변수	종속변수: 로그 당기순이익 (IHS)				
	(1)	(2)	(3)	(4)	(5)
내역사업 여부 더미	-1.300 (1.282)		-1.300 (1.282)		
타 내역사업 여부 더미	0.442** (0.219)	0.104 (0.322)	0.443** (0.219)	0.104 (0.322)	
사업비(금액을 0~1까지 표준화)		-2.939 (6.728)		-2.936 (6.728)	
용자지원 여부 더미			-0.082 (0.495)	1.834 (1.145)	
팬데믹 더미×내역사업 여부 더미					
소상공인 고정효과	Y	Y	Y	Y	
연도효과	Y	Y	Y	Y	
관측치수	496,409	307,029	496,409	307,029	
R ²	0.002	0.001	0.002	0.001	

주: (1)열은 회귀모형 (2), (2)열은 회귀모형 (3), (3)열은 회귀모형 (4), (4)열은 회귀모형 (4-1), (5)열은 회귀모형 (5)와 비교집단 2-1을 사용해서 추정된 결과임. 로그 당기순이익 측정은 식 (8) 참조. *, **, ***은 각각 10%, 5%, 1% 수준에서 통계적으로 유의함을 의미

자료: 중소벤처기업연구원 중소기업지원사업 통합관리시스템(SIMS) 자료를 이용하여 저자 작성

3) 잔존확률

□ 잔존확률 추정방법 개요

○ 비교집단 선정

- 잔존확률 추정에 비교집단 1을 사용할 수 없음. 왜냐하면 비교집단 1은 2022년에 내역사업에 선정된 소상공인을 포함하기 때문
- 따라서 비교집단 2를 분석에 사용
- 비교집단 2는 비교집단 1과는 달리 중소기업원의 SIMS 데이터베이스에 있는 소상공인 중 중기부가 시행한 내역사업의 수혜를 받지 않은 소상공인을 1차로 포함시키고, 중기부의 다른 내역사업에 선정된 소상공인은 제외하였음

○ 분석 모형

- 내역사업이 시작된 당해연도, 익년도, 익익년도까지 잔존 여부를 추정하기 위해서는 회귀모형 (6), (6-1), (6-2)가 적합함
- 회귀모형 (6), (6-1), (6-2)는 시간 불변 소상공인 고정효과를 통제
- 또한 사업이 시행된 해의 연도효과를 통제함

□ 실증분석 결과 I: 잔존확률을 성과변수로 사용하여 효과성을 측정

○ 분석 모형

- 회귀모형 (6)을 사용하여 추정

○ 1년 잔존확률: 당해연도의 경제적 효과성

- 사업이 시행된 해($h=1$)에, 9개 모든 내역사업에서 경제적 효과성이 있는 것으로 추정되었고, 추정치는 1% 수준에서 통계적으로 유의함
- 소상공인 온라인판도지원사업: 사업에 선정된 소상공인은 그렇지 않은 소상공인에 비해 평균적으로 잔존확률이 약 3%p 더 높아짐(〈표 III-37〉의 (1)열 참조)
- 소상공인역량강화사업: 사업에 선정된 소상공인은 그렇지 않은 소상공인에 비해 평균적으로 잔존확률이 약 1%p 더 높아짐(〈표 III-38〉의 (1)열 참조)
- 소상공인 협업 활성화사업: 사업에 선정된 협동조합은 그렇지 않은 협동조합에 비해 평균적으로 잔존확률이 약 2%p 더 높아짐(〈표 III-39〉의 (1)열 참조)
- 백년가계, 백년소공인 육성사업: 사업에 선정된 소상공인은 그렇지 않은 소상공인에 비해 평균적으로 잔존확률이 약 6%p 더 높아짐(〈표 III-40〉의 (1)열 참조)

- 특화지원센터 설치 및 운영사업: 사업에 선정된 소상공인은 그렇지 않은 소상공인에 비해 평균적으로 잔존확률이 약 3%p 더 높아짐(〈표 III-41〉의 (1)열 참조)
- 클린제조환경 조성 사업: 사업에 선정된 소상공인은 그렇지 않은 소상공인에 비해 평균적으로 잔존확률이 약 5%p 더 높아짐(〈표 III-42〉의 (1)열 참조)
- 판로개척지원 사업: 사업에 선정된 소상공인은 그렇지 않은 소상공인에 비해 평균적으로 잔존확률이 약 1%p 더 높아짐(〈표 III-43〉의 (1)열 참조)
- 스마트공방기술보급 사업: 사업에 선정된 소상공인은 그렇지 않은 소상공인에 비해 평균적으로 잔존확률이 약 5%p 더 높아짐(〈표 III-44〉의 (1)열 참조)
- 스마트상점기술보급 사업: 사업에 선정된 소상공인은 그렇지 않은 소상공인에 비해 평균적으로 잔존확률이 약 5%p 더 높아짐(〈표 III-45〉의 (1)열 참조)
- 결과의 해석: 사업 참여는 소상공인에게 잠재적인 수요를 증가시키는 방향으로 잔존확률에 영향을 미쳤거나 비용 절감을 통해 재무환경을 개선하는 방향으로 잔존확률에 영향을 미쳤을 가능성이 있음. 다만 사업에 선정된 소상공인은 적어도 사업이 시행된 해에 생존할 확률이 그렇지 않은 소상공인보다 높을 가능성은 상식적임

○ 2년 잔존확률: 사업 시행 익년도의 경제적 효과성

- 사업 시행 익년도($h = 2$)에, 다음 6개 내역사업에서 경제적 효과성이 추정되었으며, 추정치는 1% 수준에서 통계적으로 유의함

소상공인 온라인판로지원사업 소상공인역량강화사업 소상공인 협업 활성화사업 특화지원센터 설치 및 운영사업 스마트공방기술보급 사업 스마트상점기술보급 사업

- 소상공인 온라인판로지원사업: 사업에 선정된 소상공인은 그렇지 않은 소상공인에 비해 평균적으로 잔존확률이 약 3%p 더 높아짐(〈표 III-37〉의 (2)열 참조)
- 소상공인역량강화사업: 사업에 선정된 소상공인은 그렇지 않은 소상공인에 비해 평균적으로 잔존확률이 약 1%p 더 높아짐(〈표 III-38〉의 (2)열 참조)
- 소상공인 협업 활성화사업: 사업에 선정된 협동조합은 그렇지 않은 협동조합에 비해 평균적으로 잔존확률이 약 2%p 더 높아짐(〈표 III-39〉의 (2)열 참조)
- 특화지원센터 설치 및 운영사업: 사업에 선정된 소상공인은 그렇지 않은 소상공인에 비해 평균적으로 잔존확률이 약 3%p 더 높아짐(〈표 III-41〉의 (2)열 참조)

- 스마트공방기술보급 사업: 사업에 선정된 소상공인은 그렇지 않은 소상공인에 비해 평균적으로 잔존확률이 약 4%p 더 높아짐(〈표 III-44〉의 (2)열 참조)
- 스마트상점기술보급 사업: 사업에 선정된 소상공인은 그렇지 않은 소상공인에 비해 평균적으로 잔존확률이 약 6%p 더 높아짐(〈표 III-45〉의 (2)열 참조)
- 판로개척지원사업의 경제적 효과성은 통계적으로 유의하지 않음(〈표 III-43〉의 (2)열 참조)
- 사업 시행 기간이 1년 이하로 분석에서 제외된 내역사업: 백년상인, 백년소공인 육성 사업과 클린제조환경 조성 사업
- 결과의 해석: 내역사업이 잔존확률에 미치는 영향은 사업이 시작된 해보다 사업이 시행되고 익년도에 조금 약해졌음

○ 3년 잔존확률: 사업이 시행 익년도의 경제적 효과성

- 사업 시행 익년도($h=3$)에, 내역사업에서 경제적 효과성이 추정되었으며, 추정치는 1% 수준에서 통계적으로 유의함

소상공인 온라인판로지원사업
 소상공인역량강화사업
 소상공인 협업 활성화사업
 특화지원센터 설치 및 운영사업

- 소상공인 온라인판로지원사업: 사업에 선정된 소상공인은 그렇지 않은 소상공인에 비해 평균적으로 잔존확률이 약 3%p 더 높아짐(〈표 III-37〉의 (3)열 참조)
- 소상공인역량강화사업: 사업에 선정된 소상공인은 그렇지 않은 소상공인에 비해 평균적으로 잔존확률이 약 2%p 더 높아짐(〈표 III-38〉의 (3)열 참조)
- 소상공인 협업 활성화사업: 사업에 선정된 협동조합은 그렇지 않은 협동조합에 비해 평균적으로 잔존확률이 약 2%p 더 높아짐(〈표 III-39〉의 (3)열 참조)
- 특화지원센터 설치 및 운영사업: 사업에 선정된 소상공인은 그렇지 않은 소상공인에 비해 평균적으로 잔존확률이 약 2%p 더 높아짐(〈표 III-41〉의 (3)열 참조)
- 판로개척지원사업의 경제적 효과성에 대한 추정치는 0에 가깝고 통계적으로 유의하지 않음(〈표 III-43〉의 (3)열 참조)
- 사업 시행 기간이 1년~2년 이하로 분석에서 제외된 내역사업: 백년상인, 백년소공인 육성 사업, 클린제조환경 조성 사업, 스마트공방기술보급 사업, 스마트상점기술보급 사업

- 결과의 해석: 내역사업이 잔존확률에 미치는 영향은 사업이 시작된 해보다 사업이 시행되고 익익년도에 조금 더 약해졌음

□ 실증분석 결과 II: 잔존확률을 성과변수로 사용하여 효율성을 측정

○ 분석 모형

- 회귀모형 (6-1)을 사용하여 추정

○ 1년 잔존확률: 당해연도의 경제적 효율성

- 사업이 시행된 해($h = 1$)에, 9개 모든 내역사업에서 경제적 효과성이 있는 것으로 추정되었고, 추정치는 1% 수준에서 통계적으로 유의함
- 소상공인 온라인판로지원사업: 사업비를 가장 많이 받은 소상공인은 사업에 선정되지 않은 소상공인에 비해 평균적으로 잔존확률이 약 12%p 더 높음(〈표 III-37〉의 (4)열 참조)
- 소상공인역량강화사업: 사업비를 가장 많이 받은 소상공인은 사업에 선정되지 않은 소상공인에 비해 평균적으로 잔존확률이 약 4%p 더 높음(〈표 III-38〉의 (4)열 참조)
- 소상공인 협업 활성화사업: 사업비를 가장 많이 받은 소상공인은 사업에 선정되지 않은 소상공인에 비해 평균적으로 잔존확률이 약 4%p 더 높음(〈표 III-39〉의 (4)열 참조)
- 백년가게, 백년소공인 육성사업: 사업비를 가장 많이 받은 소상공인은 사업에 선정되지 않은 소상공인에 비해 평균적으로 잔존확률이 약 6%p 더 높음(〈표 III-40〉의 (4)열 참조)
- 특화지원센터 설치 및 운영사업: 사업비를 가장 많이 받은 소상공인은 사업에 선정되지 않은 소상공인에 비해 평균적으로 잔존확률이 약 5%p 더 높아짐(〈표 III-41〉의 (4)열 참조)
- 클린제조환경 조성 사업: 사업비를 가장 많이 받은 소상공인은 사업에 선정되지 않은 소상공인에 비해 평균적으로 잔존확률이 약 6%p 더 높아짐(〈표 III-42〉의 (4)열 참조)
- 판로개척지원 사업: 사업비를 가장 많이 받은 소상공인은 사업에 선정되지 않은 소상공인에 비해 평균적으로 잔존확률이 약 2%p 더 높아짐(〈표 III-43〉의 (4)열 참조)
- 스마트공방기술보급 사업: 사업비를 가장 많이 받은 소상공인은 사업에 선정되지 않은 소상공인에 비해 평균적으로 잔존확률이 약 5%p 더 높아짐(〈표 III-44〉의 (4)열 참조)

- 스마트상점기술보급 사업: 사업비를 가장 많이 받은 소상공인은 사업에 선정되지 않은 소상공인에 비해 평균적으로 잔존확률이 약 16%p 더 높아짐(〈표 III-45〉의 (4)열 참조)
- 결과의 해석: 사업비의 지급액에 따라 잔존확률에 미치는 영향이 차이가 있다는 것을 보여주는 것임. 즉, 사업비의 차등 지급이 효율적으로 이루어졌다는 것을 의미함

○ 2년 잔존확률: 사업 시행 익년도의 경제적 효율성

- 사업 시행 익년도($h=2$)에, 다음 5개 내역사업에서 경제적 효과성이 추정되었으며, 추정치는 1% 수준에서 통계적으로 유의함

소상공인 온라인판로지원사업 소상공인역량강화사업 소상공인 협업 활성화사업 특화지원센터 설치 및 운영사업 스마트상점기술보급 사업

- 소상공인 온라인판로지원사업: 사업비를 가장 많이 받은 소상공인은 사업에 선정되지 않은 소상공인에 비해 평균적으로 잔존확률이 약 8%p 더 높음(〈표 III-37〉의 (5)열 참조)
- 소상공인역량강화사업: 사업비를 가장 많이 받은 소상공인은 사업에 선정되지 않은 소상공인에 비해 평균적으로 잔존확률이 약 4%p 더 높음(〈표 III-38〉의 (5)열 참조)
- 소상공인 협업 활성화사업: 사업비를 가장 많이 받은 소상공인은 사업에 선정되지 않은 소상공인에 비해 평균적으로 잔존확률이 약 4%p 더 높음(〈표 III-39〉의 (5)열 참조)
- 특화지원센터 설치 및 운영사업: 사업비를 가장 많이 받은 소상공인은 사업에 선정되지 않은 소상공인에 비해 평균적으로 잔존확률이 약 6%p 더 높아짐(〈표 III-41〉의 (5)열 참조)
- 스마트상점기술보급 사업: 사업비를 가장 많이 받은 소상공인은 사업에 선정되지 않은 소상공인에 비해 평균적으로 잔존확률이 약 16%p 더 높아짐(〈표 III-45〉의 (5)열 참조)
- 사업 시행 익년도($h=2$)에 있어, 판로개척지원사업과 스마트공방기술보급 사업의 효율성에 대한 추정치는 통계적으로 유의하지 않음(〈표 III-43〉와 〈표 III-44〉의

(5) 열 참조

- 사업 시행 기간이 1년 이하로 분석에서 제외된 내역사업: 백년상인, 백년소공인 육성 사업과 클린제조환경 조성 사업
- 결과의 해석: 내역사업이 잔존확률에 미치는 영향은 사업이 시작된 해보다 사업이 시행되고 익년도에 조금 약해졌음

○ 3년 잔존확률: 사업 시행 익년도의 경제적 효율성

- 사업 시행 익년도($h=3$)에, 다음 3개 내역사업에서 경제적 효과성이 추정되었으며, 추정치는 1% 수준에서 통계적으로 유의함

소상공인역량강화사업 소상공인 협업 활성화사업 특화지원센터 설치 및 운영사업

- 소상공인역량강화사업: 사업비를 가장 많이 받은 소상공인은 사업에 선정되지 않은 소상공인에 비해 평균적으로 잔존확률이 약 6%p 더 높음(〈표 III-38〉의 (6) 열 참조)
- 소상공인 협업 활성화사업: 사업비를 가장 많이 받은 소상공인은 사업에 선정되지 않은 소상공인에 비해 평균적으로 잔존확률이 약 4%p 더 높음(〈표 III-39〉의 (6) 열 참조)
- 특화지원센터 설치 및 운영사업: 사업비를 가장 많이 받은 소상공인은 사업에 선정되지 않은 소상공인에 비해 평균적으로 잔존확률이 약 4%p 더 높아짐(〈표 III-41〉의 (6) 열 참조)
- 사업이 시행되고 익년도($h=3$)에, 소상공인 온라인판로지원 사업과 판로개척지원 사업의 효율성에 대한 추정치는 통계적으로 유의하지 않음(〈표 III-37〉의 (6) 열과 〈표 III-43〉의 (6) 열 참조)
- 사업 시행 기간이 2년 이하로 분석에서 제외된 내역사업: 백년상인, 백년소공인 육성 사업과 클린제조환경 조성 사업, 스마트공방기술보급 사업, 스마트상점기술보급 사업
- 결과의 해석: 내역사업이 잔존확률에 미치는 영향은 사업이 시작된 해보다 사업이 시행되고, 익년도에 조금 약해졌음

□ 실증분석 결과 III: 코로나19 팬데믹 영향을 고려한 상태에서 잔존확률을 성과변수로 사용하여 효과성을 측정

○ 분석 모형

- 회귀모형 (6-2)를 사용하여 추정

○ 1년 잔존확률: 코로나19 팬데믹 영향을 고려한 상태에서 당해연도 경제적 효과성

- 코로나19 팬데믹 이전과 팬데믹 기간 사업의 효과성의 크기가 다름: 코로나19 팬데믹 이전보다 팬데믹 기간에 내역사업이 잔존확률에 미치는 영향 훨씬 더 큼. 이는 내역사업이 매출액과 당기순이익에 미친 영향과 반대임

- 사업이 시행된 해($h=1$), 다음 5개 내역사업에서 경제적 효과성이 추정되었으며, 추정치는 1% 수준에서 통계적으로 유의함

소상공인 온라인판로지원사업
 소상공인역량강화사업
 소상공인 협업 활성화사업
 특화지원센터 설치 및 운영사업
 판로개척지원 사업

- 소상공인 온라인판로지원사업: 코로나19 팬데믹 이전에 사업에 선정된 소상공인은 그렇지 않은 소상공인에 비해 평균적으로 잔존확률이 약 1%p 더 높아짐. 하지만 팬데믹 기간 사업에 선정된 소상공인은 그렇지 않은 소상공인에 비해 평균적으로 잔존확률이 약 4%p 더 높아짐(<표 III-37>의 (7)열 참조)

- 소상공인역량강화사업: 코로나19 팬데믹 이전에 사업에 선정된 소상공인은 그렇지 않은 소상공인에 비해 평균적으로 잔존확률이 약 1%p 더 높아짐. 하지만 팬데믹 기간 사업에 선정된 소상공인은 그렇지 않은 소상공인에 비해 평균적으로 잔존확률이 약 2%p 더 높아짐(<표 III-38>의 (7)열 참조)

- 소상공인 협업 활성화사업: 코로나19 팬데믹 이전에 사업에 선정된 협동조합은 그렇지 않은 협동조합에 비해 평균적으로 잔존확률이 약 1%p 더 높아짐. 하지만 팬데믹 기간에 사업에 선정된 소상공인과 그렇지 않은 소상공인에 비해 평균적으로 잔존확률이 약 4%p 더 높아짐(<표 III-39>의 (7)열 참조)

- 특화지원센터 설치 및 운영사업: 코로나19 팬데믹 이전에 사업에 선정된 소상공인은 그렇지 않은 소상공인에 비해 평균적으로 잔존확률이 약 1%p 더 높아짐. 하지만 팬데믹 기간에 사업에 선정된 소상공인은 그렇지 않은 소상공인에 비해 평균적

으로 잔존확률이 약 4%p 더 높아짐(〈표 III-41〉의 (7)열 참조)

- 판로개척지원 사업: 코로나19 팬데믹 이전에 사업에 선정된 소상공인은 그렇지 않은 소상공인에 비해 평균적으로 잔존확률이 약 1%p 더 높아짐. 하지만 팬데믹 기간에 사업에 선정된 소상공인은 그렇지 않은 소상공인에 비해 평균적으로 잔존확률이 약 3%p 더 높아짐(〈표 III-43〉의 (7)열 참조)
- 결과의 해석: 매출액이나 당기순이익의 경우와는 달리 코로나19 팬데믹 기간 잔존확률에 대한 사업의 효과가 더 크게 나오는 이유는 팬데믹 기간에 부정적인 충격을 완화하기 위해 사업비가 팬데믹 전에 비해 훨씬 더 많이 지출되었기 때문임. 즉, 사업비의 규모가 커지면서 선정된 소상공인 수가 대폭 늘어났음. 이는 사업 수행에 적합하지 않은 소상공인이 팬데믹 이전에 비해 더 많이 선정되었음을 의미함. 즉, 이는 퇴출되어야 하는 기업들의 퇴출시기를 지연시켰을 가능성이 높음
- 사업기간이 코로나19 팬데믹과 겹쳐서 분석에서 제외된 내역사업: 백년상인, 백년소공인 육성 사업과 클린제조환경 조성 사업, 스마트공방기술보급 사업, 스마트상점기술보급 사업

○ 2년 잔존확률: 코로나19 팬데믹 영향을 고려한 상태에서 익년도의 경제적 효과성

- 사업 시행 익년도($h=2$)에 있어, 다음 4개 내역사업에서 팬데믹 기간 경제적 효과성에 대한 추정치는 1% 수준에서 통계적으로 유의함

소상공인 온라인판로지원사업 소상공인 협업 활성화사업 특화지원센터 설치 및 운영사업 판로개척지원 사업
--

- 소상공인 온라인판로지원사업: 코로나19 팬데믹 이전, 사업에 선정된 소상공인과 그렇지 않은 소상공인의 잔존확률은 차이가 거의 없음. 하지만 팬데믹 기간에 사업에 선정된 소상공인은 그렇지 않은 소상공인에 비해 평균적으로 잔존확률이 약 3%p 더 높아짐(〈표 III-37〉의 (8)열 참조)
- 소상공인 협업 활성화사업: 코로나19 팬데믹 이전에 사업에 선정된 협동조합은 그렇지 않은 협동조합에 비해 평균적으로 잔존확률이 약 1%p 더 높아짐. 하지만 팬데믹 기간에 사업에 선정된 협동조합은 그렇지 않은 협동조합에 비해 평균적으로 잔존확률이 약 6%p 더 높아짐(〈표 III-39〉의 (8)열 참조)
- 특화지원센터 설치 및 운영사업: 코로나19 팬데믹 이전에 사업에 선정된 소상공인

은 그렇지 않은 소상공인에 비해 평균적으로 잔존확률이 약 1%p 더 높아짐. 하지만 팬데믹 기간에 사업에 선정된 소상공인은 그렇지 않은 소상공인에 비해 평균적으로 잔존확률이 약 5%p 더 높아짐(〈표 III-41〉의 (8)열 참조)

- 판로개척지원 사업: 코로나19 팬데믹 이전, 사업에 선정된 소상공인과 그렇지 않은 소상공인의 잔존확률은 차이가 거의 없음. 하지만 팬데믹 기간 사업에 선정된 소상공인은 그렇지 않은 소상공인에 비해 평균적으로 잔존확률이 약 6%p 더 높아짐(〈표 III-43〉의 (8)열 참조)
- 소상공인역량강화사업의 경우 코로나19 팬데믹 기간 여부가 잔존확률에 추가적인 영향을 미치지 않음(〈표 III-38〉의 (8)열 참조)
- 사업기간이 코로나19 팬데믹과 겹쳐서 분석에서 제외된 내역사업: 백년상인, 백년소공인 육성 사업과 클린제조환경 조성 사업, 스마트공방기술보급 사업, 스마트상점기술보급 사업
- 결과의 해석: 코로나19 팬데믹 기간, 내역사업이 잔존확률에 미치는 영향은 사업이 시작된 당해년도보다 익년도에 대체로 더 강해졌음. 즉, 코로나19 팬데믹 기간 내 내역사업 참여는 팬데믹 이전보다 잔존확률을 더 높이는 데 기여하였음

〈표 III-37〉 잔존확률 분석 결과: (내역사업 1-1) 소상공인 온라인판로지원 사업

변수	종속변수: 잔존 여부 더미							
	(1)	(2)	(3)	(4)	(5)	(6)	(7)	(8)
	1년 잔존확률	2년 잔존확률	3년 잔존확률	1년 잔존확률	2년 잔존확률	3년 잔존확률	1년 잔존확률	2년 잔존확률
내역사업	0.034*** (0.001)	0.025*** (0.003)	0.025*** (0.007)				0.009*** (0.003)	0.003 (0.007)
사업비				0.118*** (0.005)	0.082*** (0.012)	0.047 (0.029)		
팬데믹×내역사업							0.027*** (0.003)	0.026*** (0.007)
소상공인 고정효과	Y	Y	Y	Y	Y	Y	Y	Y
연도효과	Y	Y	Y	Y	Y	Y	Y	Y
관측치수	3,171,516	2,065,434	991,199	3,171,516	2,065,434	991,199	3,171,516	2,065,434
R ²	0.009	0.004	0.000	0.009	0.004	0.000	0.009	0.004

주: (1)~(3)열은 회귀모형 (6), (4)~(6)열은 회귀모형 (6-1), (7)~(8)열은 회귀모형 (6-2)와 비교집단 2를 사용하여 추정한 결과임.
*, **, ***은 각각 10%, 5%, 1% 수준에서 통계적으로 유의함을 의미

자료: 중소벤처기업연구원 중소기업지원사업 통합관리시스템(SIMS) 자료를 이용하여 저자 작성

〈표 III-38〉 잔존확률 분석 결과: (내역사업 1-2) 소상공인역량강화 사업

변수	종속변수: 잔존 여부 더미							
	(1)	(2)	(3)	(4)	(5)	(6)	(7)	(8)
	1년 잔존확률	2년 잔존확률	3년 잔존확률	1년 잔존확률	2년 잔존확률	3년 잔존확률	1년 잔존확률	2년 잔존확률
내역사업	0.012*** (0.000)	0.012*** (0.001)	0.019*** (0.001)				0.008*** (0.000)	0.012*** (0.001)
사업비				0.037*** (0.001)	0.036*** (0.003)	0.062*** (0.003)		
팬데믹×내역사업							0.015*** (0.002)	0.000 (0.004)
소상공인 고정효과	Y	Y	Y	Y	Y	Y	Y	Y
연도효과	Y	Y	Y	Y	Y	Y	Y	Y
관측치수	5,747,568	4,636,801	3,541,702	5,747,568	4,636,801	3,541,702	5,747,568	4,636,801
R ²	0.016	0.013	0.011	0.016	0.013	0.011	0.016	0.013

주: (1)-(3)열은 회귀모형 (6), (4)-(6)열은 회귀모형 (6-1), (7)-(8)열은 회귀모형 (6-2)와 비교집단 2를 사용하여 추정한 결과임.
*, **, ***은 각각 10%, 5%, 1% 수준에서 통계적으로 유의함을 의미

자료: 중소벤처기업연구원 중소기업지원사업 통합관리시스템(SIMS) 자료를 이용하여 저자 작성

〈표 III-39〉 잔존확률 분석 결과: (내역사업 1-3) 소상공인 협업 활성화 사업

변수	종속변수: 잔존 여부 더미							
	(1)	(2)	(3)	(4)	(5)	(6)	(7)	(8)
	1년 잔존확률	2년 잔존확률	3년 잔존확률	1년 잔존확률	2년 잔존확률	3년 잔존확률	1년 잔존확률	2년 잔존확률
내역사업	0.017*** (0.001)	0.018*** (0.003)	0.022*** (0.004)				0.009*** (0.000)	0.011*** (0.003)
사업비				0.035*** (0.003)	0.036*** (0.005)	0.038*** (0.009)		
팬데믹×내역사업							0.034*** (0.001)	0.045*** (0.003)
소상공인 고정효과	Y	Y	Y	Y	Y	Y	Y	Y
연도효과	Y	Y	Y	Y	Y	Y	Y	Y
관측치수	5,766,303	4,644,565	3,543,381	5,766,303	4,644,565	3,543,381	5,766,303	4,644,565
R ²	0.016	0.013	0.011	0.016	0.013	0.011	0.016	0.013

주: (1)-(3)열은 회귀모형 (6), (4)-(6)열은 회귀모형 (6-1), (7)-(8)열은 회귀모형 (6-2)와 비교집단 2를 사용하여 추정한 결과임.
*, **, ***은 각각 10%, 5%, 1% 수준에서 통계적으로 유의함을 의미

자료: 중소벤처기업연구원 중소기업지원사업 통합관리시스템(SIMS) 자료를 이용하여 저자 작성

〈표 III-40〉 잔존확률 분석 결과: (내역사업 1-4) 백년가계, 백년소공인 육성 사업

변수	종속변수: 잔존 여부 더미							
	(1)	(2)	(3)	(4)	(5)	(6)	(7)	(8)
	1년 잔존확률	2년 잔존확률	3년 잔존확률	1년 잔존확률	2년 잔존확률	3년 잔존확률	1년 잔존확률	2년 잔존확률
내역사업	0.056*** (0.000)							
사업비				0.061*** (0.001)				
팬데믹×내역사업								
소상공인 고정효과	Y			Y				
연도효과	Y			Y				
관측치수	1,056,221			1,056,221				
R ²	0.000			0.000				

주: (1)-(3)열은 회귀모형 (6), (4)-(6)열은 회귀모형 (6-1), (7)-(8)열은 회귀모형 (6-2)와 비교집단 2를 사용하여 추정한 결과임.
*, **, ***은 각각 10%, 5%, 1% 수준에서 통계적으로 유의함을 의미

자료: 중소벤처기업연구원 중소기업지원사업 통합관리시스템(SIMS) 자료를 이용하여 저자 작성

〈표 III-41〉 잔존확률 분석 결과: (내역사업 2-1) 특화지원센터 설치 및 운영 사업

변수	종속변수: 잔존 여부 더미							
	(1)	(2)	(3)	(4)	(5)	(6)	(7)	(8)
	1년 잔존확률	2년 잔존확률	3년 잔존확률	1년 잔존확률	2년 잔존확률	3년 잔존확률	1년 잔존확률	2년 잔존확률
내역사업	0.025*** (0.001)	0.025*** (0.002)	0.019*** (0.003)				0.008*** (0.001)	0.010*** (0.002)
사업비				0.052*** (0.001)	0.060*** (0.003)	0.038*** (0.011)		
팬데믹×내역사업							0.033*** (0.001)	0.043*** (0.003)
소상공인 고정효과	Y	Y	Y	Y	Y	Y	Y	Y
연도효과	Y	Y	Y	Y	Y	Y	Y	Y
관측치수	5,802,459	4,669,497	3,559,890	5,802,459	4,669,497	3,559,890	5,802,459	4,669,497
R ²	0.016	0.013	0.011	0.016	0.013	0.011	0.016	0.013

주: (1)-(3)열은 회귀모형 (6), (4)-(6)열은 회귀모형 (6-1), (7)-(8)열은 회귀모형 (6-2)와 비교집단 2를 사용하여 추정한 결과임.
*, **, ***은 각각 10%, 5%, 1% 수준에서 통계적으로 유의함을 의미

자료: 중소벤처기업연구원 중소기업지원사업 통합관리시스템(SIMS) 자료를 이용하여 저자 작성

〈표 III-42〉 잔존확률 분석 결과: (내역사업 2-2) 클린제조환경 조성 사업

변수	종속변수: 잔존 여부 더미							
	(1)	(2)	(3)	(4)	(5)	(6)	(7)	(8)
	1년 잔존확률	2년 잔존확률	3년 잔존확률	1년 잔존확률	2년 잔존확률	3년 잔존확률	1년 잔존확률	2년 잔존확률
내역사업	0.052*** (0.002)							
사업비				0.057*** (0.002)				
팬데믹×내역사업								
소상공인 고정효과	Y			Y				
연도효과	Y			Y				
관측치수	1,056,966			1,056,966				
R ²	0.000			0.000				

주: (1)-(3)열은 회귀모형 (6), (4)-(6)열은 회귀모형 (6-1), (7)-(8)열은 회귀모형 (6-2)와 비교집단 2를 사용하여 추정한 결과임.
*, **, ***은 각각 10%, 5%, 1% 수준에서 통계적으로 유의함을 의미

자료: 중소벤처기업연구원 중소기업지원사업 통합관리시스템(SIMS) 자료를 이용하여 저자 작성

〈표 III-43〉 잔존확률 분석 결과: (내역사업 2-3) 판로개척지원 사업

변수	종속변수: 잔존 여부 더미							
	(1)	(2)	(3)	(4)	(5)	(6)	(7)	(8)
	1년 잔존확률	2년 잔존확률	3년 잔존확률	1년 잔존확률	2년 잔존확률	3년 잔존확률	1년 잔존확률	2년 잔존확률
내역사업	0.012*** (0.002)	0.002 (0.004)	-0.005 (0.006)				0.007*** (0.002)	-0.007 (0.005)
사업비				0.016*** (0.002)	0.005 (0.006)	0.003 (0.007)		
팬데믹×내역사업							0.025*** (0.006)	0.057*** (0.008)
소상공인 고정효과	Y	Y	Y	Y	Y	Y	Y	Y
연도효과	Y	Y	Y	Y	Y	Y	Y	Y
관측치수	5,764,994	4,643,745	3,542,898	5,764,994	4,643,745	3,542,898	5,764,994	4,643,745
R ²	0.016	0.013	0.011	0.016	0.013	0.011	0.016	0.013

주: (1)-(3)열은 회귀모형 (6), (4)-(6)열은 회귀모형 (6-1), (7)-(8)열은 회귀모형 (6-2)와 비교집단 2를 사용하여 추정한 결과임.
*, **, ***은 각각 10%, 5%, 1% 수준에서 통계적으로 유의함을 의미

자료: 중소벤처기업연구원 중소기업지원사업 통합관리시스템(SIMS) 자료를 이용하여 저자 작성

〈표 III-44〉 잔존확률 분석 결과: (내역사업 3-1) 스마트공방기술보급 사업

변수	종속변수: 잔존 여부 더미							
	(1)	(2)	(3)	(4)	(5)	(6)	(7)	(8)
	1년 잔존확률	2년 잔존확률	3년 잔존확률	1년 잔존확률	2년 잔존확률	3년 잔존확률	1년 잔존확률	2년 잔존확률
내역사업	0.048*** (0.003)	0.036* (0.021)						
사업비				0.049*** (0.004)	0.037 (0.025)			
팬데믹×내역사업								
소상공인 고정효과	Y	Y		Y	Y			
연도효과	Y	Y		Y	Y			
관측치수	2,127,902	1,038,904		2,127,902	1,038,904			
R ²	0.004	0.000		0.004	0.000			

주: (1)-(3)열은 회귀모형 (6), (4)-(6)열은 회귀모형 (6-1), (7)-(8)열은 회귀모형 (6-2)와 비교집단 2를 사용하여 추정한 결과임.
*, **, ***은 각각 10%, 5%, 1% 수준에서 통계적으로 유의함을 의미

자료: 중소벤처기업연구원 중소기업지원사업 통합관리시스템(SIMS) 자료를 이용하여 저자 작성

〈표 III-45〉 잔존확률 분석 결과: (내역사업 3-2) 스마트상점기술보급 사업

변수	종속변수: 잔존 여부 더미							
	(1)	(2)	(3)	(4)	(5)	(6)	(7)	(8)
	1년 잔존확률	2년 잔존확률	3년 잔존확률	1년 잔존확률	2년 잔존확률	3년 잔존확률	1년 잔존확률	2년 잔존확률
내역사업	0.050*** (0.000)	0.057*** (0.000)						
사업비				0.162*** (0.004)	0.155*** (0.003)			
팬데믹×내역사업								
소상공인 고정효과	Y	Y		Y	Y			
연도효과	Y	Y		Y	Y			
관측치수	2,130,591	1,039,752		2,130,591	1,039,752			
R ²	0.004	0.000		0.004	0.000			

주: (1)-(3)열은 회귀모형 (6), (4)-(6)열은 회귀모형 (6-1), (7)-(8)열은 회귀모형 (6-2)와 비교집단 2를 사용하여 추정한 결과임.
*, **, ***은 각각 10%, 5%, 1% 수준에서 통계적으로 유의함을 의미

자료: 중소벤처기업연구원 중소기업지원사업 통합관리시스템(SIMS) 자료를 이용하여 저자 작성

2. 소상공인 경쟁력강화사업(군) 내역사업별 성과 진단

가. 소상공인 경쟁력 강화

1) (내역사업 1-1) 온라인판로지원

□ 계량분석 결과 요약

- 온라인판로지원 내역사업은 매출액, 당기순이익, 3년 잔존확률 관점에서 모두 **효과성이 식별됨**

구분	매출액	당기순이익	3년 잔존확률
효과성	○	○	○

- 본 절에서는 온라인판로지원 내역사업이 전반적으로 **효과가 식별되는 이유와 지원의 제공 과정에서 발견되는 이슈를 확인하고 개선사항을 검토하고자 함**

□ (질문 1) 본 내역사업은 계획대로 추진되었는가?

- 온라인판로지원 내역사업의 예산 집행률과 달성률은 양호한 수준
 - 예산집행: 2021년도 726억원 중 99% 달성, 2022년도에는 1,128억원 중 91% 집행
 - 스마트기술보급: 2021년도의 지원 목표(기업수)는 역량강화, 기반조성, 채널진출 각 영역별로 103%, 108%, 103% 초과 달성

[그림 III-1] 온라인판로지원 내역사업 추진실적

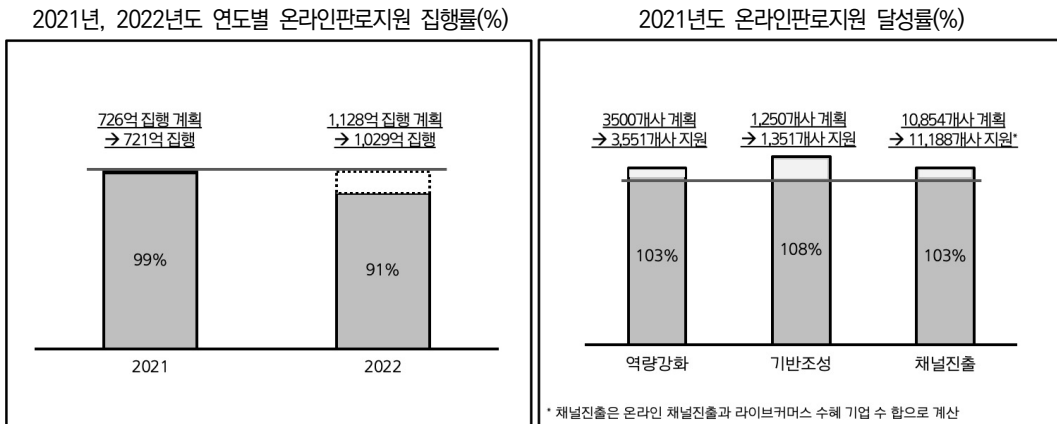

자료: 중소기업유통센터, 「2021년 소상공인 온라인판로지원사업·지역특화 온라인진출 인프라 결과보고」, 2021.

□ (질문 2) 본 사업의 결과는 사업의 목적에 부합하는가?

- 본 내역사업의 목적은 소상공인의 온라인 채널 진출 및 안정화를 지원하는 것임
 - 온라인 채널 진출을 통해 수요를 확대하고 성장할 수 있는 기회 제공
 - 사업의 기본 산출은 소상공인의 온라인 채널 진출 및 입점 유지이며, 매출액 향상도 바로 기대할 수 있는 구조임

- 평가(1): 소상공인의 온라인 판로 지원에 필요한 단계적 지원체계를 갖추고 있음
 - 본 사업은 ① 역량강화, ② 기반조성, ③ 채널진출의 단계적 지원 구조를 갖추고 있고 ③ 채널진출의 경우 채널에 대한 진입뿐 아니라 마케팅 지원을 포함함
 - 각 프로그램들은 소상공인이 직면하는 단계적 진입장벽을 해소하는 역할
 - ① 역량강화: 온라인 채널에 입점하기 위한 지식과 정보 제공
 - ② 기반조성: 온라인 시장진출을 위해 필요한 인프라에 대한 접근성 제고
 - ③ 채널진출지원: 채널에 진입하기 위한 비용, 마케팅 및 홍보비용 지원

[그림 III-2] 온라인판로지원 내역사업의 논리 구조

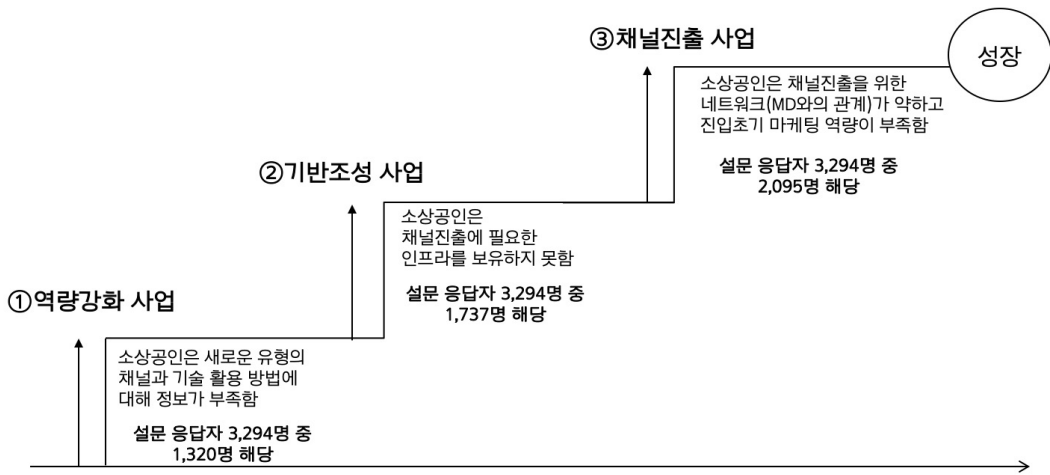

자료: 저자 작성

- 이러한 단계별 프로그램에 대한 지원 결과, 본 내역사업은 매출 향상 가능성이 높음

- 평가(2): 본 내역사업은 소상공인이 온라인 판로에 진출하는 과정에서 직면하는 진입장벽을 완화하는 효과가 있는 것으로 추정됨(엄밀한 평가는 계량분석 결과 참고)

- 본 분석에서는 사업 참가자 중 '본 사업을 새로운 채널 진출 및 안정화에 활용'했다고 응답한 비율(이하 '온라인판로활용비율')을 기준으로 효과 점검
- **온라인판로활용비율**: 수혜 소상공인 중 본 사업을 직접적인 채널 진출 및 안정화(민간 온라인 시장 진출, 해외 온라인 쇼핑몰 진출, 사업모델의 디지털 전환, 행사 참여를 통한 제품홍보, 콘텐츠 제작을 통한 제품홍보)에 활용했다고 응답한 비율
- 본 사업에 참여한 소상공인의 **62.7%**가 본 사업을 통해 **온라인판로를 활용할 수 있었다**고 응답함(이는 일반적인 소상공인 혹은 디지털기술 도입의 필요성을 인식하고 있는 소상공인과 비교하여 높은 활용도 수준)
- 소상공인실태조사(2020; 2021)의 조사결과에 따르면 디지털기술 활용의 필요성을 인식하고 있는 소상공인은 29.7%, 2021년 전자상거래 이용 소상공인의 비율은 11.1%임 → 디지털기술 활용의 필요성을 인식하고 있는 소상공인 그룹을 기준으로 전자상거래 활용 비율은 최대 37.4%로 추정

[그림 III-3] 온라인판로지원 내역사업 수혜 소상공인의 채널진출 성과

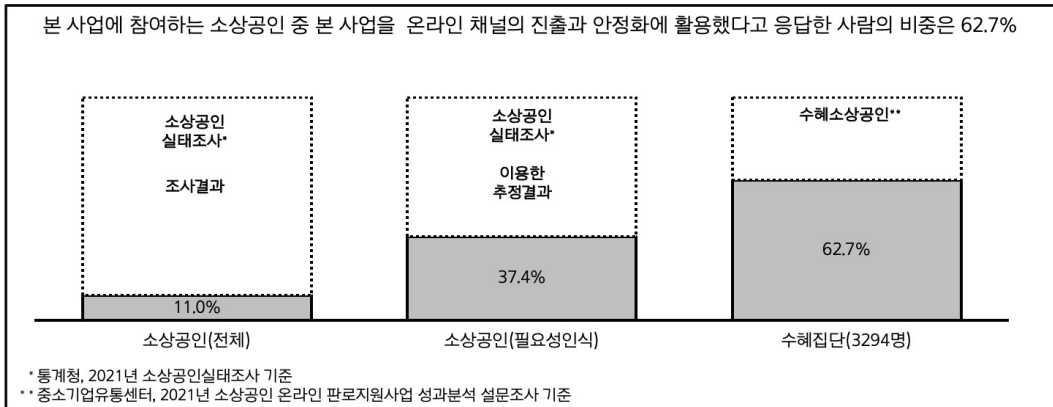

자료: 저자 작성

- 평가(3): 단, 하나의 내역사업에 너무 많은 사업이 포함되어 있어 사업 관리가 어려운 구조임. 예산 사용의 가시성을 확보할 수 있도록 사업의 재구조화 작업 필요
- 2021년 기준 총 17개의 세부 프로그램이 하나의 내역사업에 포함되어 있을 뿐 아니라 채널의 종류(V-커머스, 해외온라인채널 등)에 따른 지원 프로그램으로 구성되어 있는 상황 → 사업을 내외부에서 파악하고 평가, 관리하기 어려운 구조
- 실제로 2019년도 사업 시작 이후 내역사업 내 세부 프로그램의 중복 수혜 비율은

30% 수준까지 빠르게 증가하였으나, 모든 프로그램이 하나의 내역사업에 포함되어 있어 프로그램별 중복을 식별하고 관리하기 어려움

- 특히 온라인쇼핑몰 입점지원 사업처럼 주요한 입점지원 사업에 수차례 반복 선정되는 소상공인의 비중이 상당하다는 점은 사업의 관리 체계 관점에서 고민을 요함

〈표 III-46〉 4년간(2019~2022년) 입점지원 관련 사업에 대한 사업체별 중복 건수
(단위: 건, %)

중복건수	온라인쇼핑몰 입점지원	TV홈쇼핑 입점지원	V커머스 입점지원	o2o플랫폼 입점지원	전체 입점지원
1	6,761	465	3,052	114	6,715
2	2,557	91	630	0	2,481
3	1,069	10	235	0	1,225
4	678	3	28	0	831
5	413	0	0	0	509
6	200	0	0	0	333
7	129	0	0	0	214
8	69	0	0	0	152
9	14	0	0	0	108
10	3	0	0	0	80
11	0	0	0	0	42
12	0	0	0	0	15
13	0	0	0	0	13
14	0	0	0	0	4
15	0	0	0	0	2
계	11,893	569	3,945	114	12,724
중복비율(%)	43.15	18.28	22.64	0.00	47.23

자료: 중소벤처기업연구원 중소기업지원사업 통합관리시스템(SIMS) 자료를 이용하여 저자 작성

- 코로나19 팬데믹의 영향으로 판단되나, 제도 운영의 관행으로 굳어지기 전에 세부 프로그램을 통합하고 관리할 수 있는 기준을 설정할 필요가 있음
- (방안예시) 단계별 내역사업 체계화: 초기 수혜 대상 소상공인에게 필요한 지원단계(역량강화, 기반조성, 채널진출)를 기준으로 내역사업을 체계화할 필요
- (방안예시) 사전진단제도 검토: 수혜자 선정 시점에서 프로그램 중복을 제거할 뿐 아니라, 수혜이력 및 경영상태 등에 따라 지원 단계 혹은 입점 분야를 제안하는

사전진단제도 도입을 검토할 수 있음(전문의에게 가기 전에 가정의학 주치의와 상담하는 제도)

- 평가(4): 효율성과 효과성 관점에서 세부사업을 평가하여 조정을 검토할 필요
 - 효율성(투입예산 대비 성과, 매출증가액/예산액): '예산 100만원 투입으로 발생한 매출액'을 의미하여 값이 클수록 투입된 예산 대비 성과가 좋은 프로그램 의미
 - 효과성(총매출증가액/수혜기업수): 각 내역사업 수혜기업의 '평균 매출 증감액'으로 사업에 참여한 기업 입자에서의 성과를 측정함
 - 원의 크기: 2022년 기준 기업에 지원된 예산 규모로 전략적 우선순위를 반영

[그림 III-4] 온라인판로지원 내역사업 포트폴리오 분석

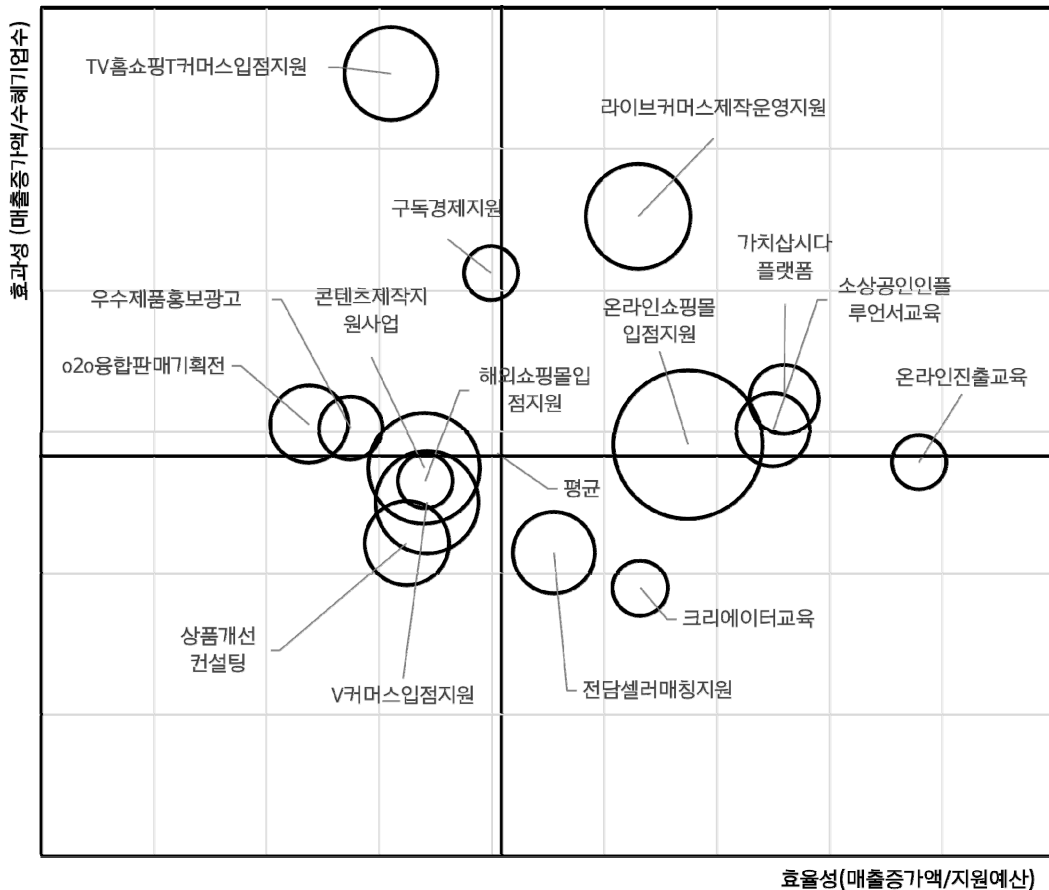

자료: 중소벤처기업연구원 통합관리시스템(SIMS), 2020~2021년 기준

- **신규지표 보완:** V-커머스입점지원, 상품개선컨설팅의 경우에도 효과성과 효율성이 상대적으로 낮게 나타났으나, 해당 사업은 다양한 분야 맞춤 컨설팅으로 역량강화 기초단계이므로 매출증가 여부로 사업의 효과성 및 효율성을 판단하는 데에는 한계가 있음. 이에 신규 지표 보완 및 관리 등이 필요함
- **효율성 관리:** TV홈쇼핑 및 T-커머스, 우수제품홍보*, 구독경제지원은 전략 초점이 분명한 사업이나 소수의 수혜자에 많은 예산을 투자하는 고비용-고효과 프로그램
→ 전략 초점을 유지하되 프로그램의 효율성 관점의 관리 필요
* 다만, 우수제품홍보광고사업은 단년(1개년) 실적만으로 성과를 측정하여, 정확한 판단을 위해서는 다년간의 실적을 토대로 측정할 필요가 있음
- **효과성 관리:** 크리에이터교육, 전담셀러매칭지원 등은 효율성이 높은 편이나, 효과성은 상대적으로 부족 → 효과를 증진할 수 있는 방안 모색이 필요함
- **대표과제 육성:** 라이브커머스제작운영지원은 본 내역사업의 대표사업으로 성장. 반면, 온라인쇼핑몰입점지원은 향후 개선을 추구할 필요가 있음 → 마케팅 비용을 광범위한 수혜자에게 반복하여 소모하는 구조가 되지 않도록 제도 정비
- **졸업제 도입:** 교육프로그램이나 인프라지원은 이수 후 소상공인에게 지식으로 축적되는 특성이 있음. 반면 온라인입점지원을 위한 마케팅 지원은 채널 입점 후 안정화를 위해 필요하나 소모적인 성격이 강함. 따라서 입점 후 마케팅 지원의 경우 중복지원 제한 기준을 마련하고 졸업제 등의 관리방안 도입 필요
- 특히, 온라인 시장 진출을 위한 교육이나 시설 등 인프라는 소상공인의 지속적인 참여와 이용을 허용하되, 온라인 쇼핑몰, TV홈쇼핑 등 채널진출 지원사업은 중복수혜를 제한할 필요(예시: 2회까지 허용)
- **효과성 제고:** 수혜 소상공인 중 마케팅 프로그램에 대한 재참여가 가능한 성과기준(매출액, 판매량 등)을 마련하여 참여 기업의 성과를 제고할 것
- **효율성 제고:** 정부지원을 통해 성과를 경험한 소상공인들이 일정 수혜 후에는 자체 비용으로 사업을 영위할 수 있도록 졸업을 유도할 것

□ (질문 3) 본 내역사업의 참여 소상공인은 사업과정에 만족했는가?

- 평가(1): 본 사업의 만족도는 개선되었으나 일부 참여 과정의 경우 검토를 요함
 - 만족도: 각 만족도 항목의 응답 점수를 기준으로 2021년 현재의 참여 과정 측정
 - 개선도: 만족도 항목의 2020년, 2021년 응답 점수 변화량을 통해 개선도 측정

- 2020년 대비 2021년의 전반적인 만족도는 3.26에서 3.71로 개선되었음
- ‘지원사업시기의 적절성’, ‘지원규모의 적절성’, ‘진행방법과 절차의 간편성’ 등의 항목은 2020년과 2021년 모두 상대적으로 양호한 만족 수준을 나타냄
- ‘지원사업의 홍보’, ‘지원기간의 적절성’ 항목은 2020년과 2021년 모두 상대적으로 만족도가 부족한 수준으로 개선을 요함
- ‘사후관리 여부’ 항목은 2020년 대비 2021년도에 개선된 항목으로 식별되며, ‘선정기준의 객관성’ 항목은 2020년 대비 2021년도에 상대적 만족도가 하락함

[그림 III-5] 온라인판로지원 내역사업 만족도

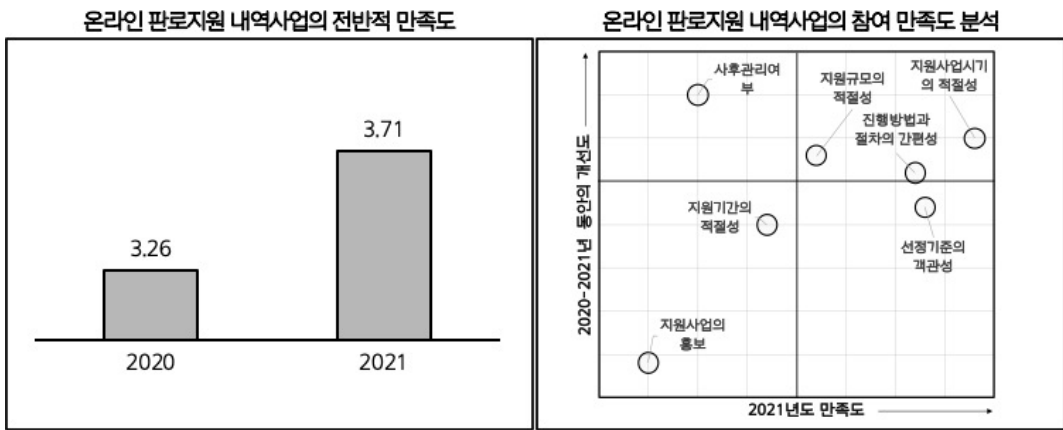

자료: ㈜메트릭스, 『2021년 소상공인 온라인 판로지원사업 성과분석 연구용역 결과보고서』, 2021.

□ 요약 및 정책제언

평가내용	정책제언
사업 관리 개선	<ul style="list-style-type: none"> - 단일 내역사업 내 성격이 다른 다수 내내역사업이 구성되어 있어(2021년 기준 총 17개), 사업관리가 어려운 구조임. 예산 사용의 가시성을 확보할 수 있도록 사업의 재구조화 작업 필요 - 단계별로 내내역사업을 체계화하여 사전진단제도를 도입하고 소상공인의 경영상태에 맞는 적절한 프로그램 제공
효율성 증대 필요	<ul style="list-style-type: none"> - 온라인 입점 지원 사업은 쿠폰 발행 등을 통해 매출 증대를 가져오나, 효율성(금액 대비 성과) 측면에서는 타 내내역사업에 비해 비교열위에 있는 것으로 나타남. 따라서 단기 마케팅 중심의 사업에서 벗어나 소상공인의 역량을 장기적으로 증진시킬 수 있는 방향으로 사업방향을 전환할 필요가 있음 - 즉 온라인 시장 진출을 위한 교육이나 시설 등 인프라는 소상공인의 지속적인 참여와 이용을 허용하되, 온라인 쇼핑몰, TV홈쇼핑 등 채널진출 지원사업은 중복 수혜를 제한(예시: 2회까지 허용)하는 등 마케팅 분야에 졸업제 도입

자료: 저자 작성

2) (내역사업 1-2) 소상공인역량강화

□ 계량분석 결과 요약

- 소상공인역량강화 내역사업은 **매출액, 당기순이익, 3년 잔존확률** 관점에서 모두 **효과성이 식별됨**

구분	매출액	당기순이익	3년 잔존확률
효과성	○	○	○

- 본 절에서는 소상공인역량강화 내역사업이 **효과가 추정된 이유**와 지원의 제공 과정에서 발견되는 **이슈를 확인하고 개선사항**을 검토하고자 함

□ (질문 1) 본 내역사업은 계획대로 추진되었는가?

- 소상공인역량강화 내역사업의 예산 집행률과 사업 달성률은 양호한 수준
 - 컨설팅: 2020년도 79.8억원 중 94% 달성, 2021년도 80.0억원 중 97% 집행
 - 언·컨택트교육: 20년도 108억원 중 97% 집행, 2021년도 103억원 중 96% 달성 (단, 2021년 전용교육장 교육의 경우 계획된 예산의 85.6% 집행)

[그림 III-6] 소상공인역량강화 내역사업 추진실적, 집행률

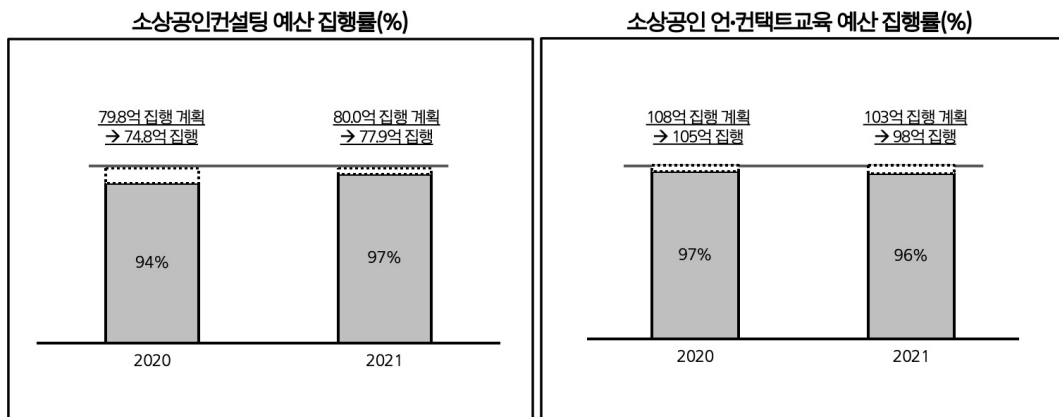

자료: 중소벤처기업부, 『소상공인 역량강화사업 결과보고서』, 각 연도

- 컨설팅: 2020년도 5,500건 계획 중 104% 달성, 2021년도 102.3% 초과 달성(단, 컨설팅을 구성하는 세부 프로그램 중 무료법률구조 프로그램의 달성률은 53.6%)
- 언·컨택트교육: 2020년도 교육 계획 인원 중 99.3% 달성, 2021년도 98.6% 달성 (단, 2021년 전용교육장 교육의 경우 계획된 교육인원 목표의 85.6% 집행)

[그림 III-7] 소상공인역량강화 내역사업 추진실적, 달성률

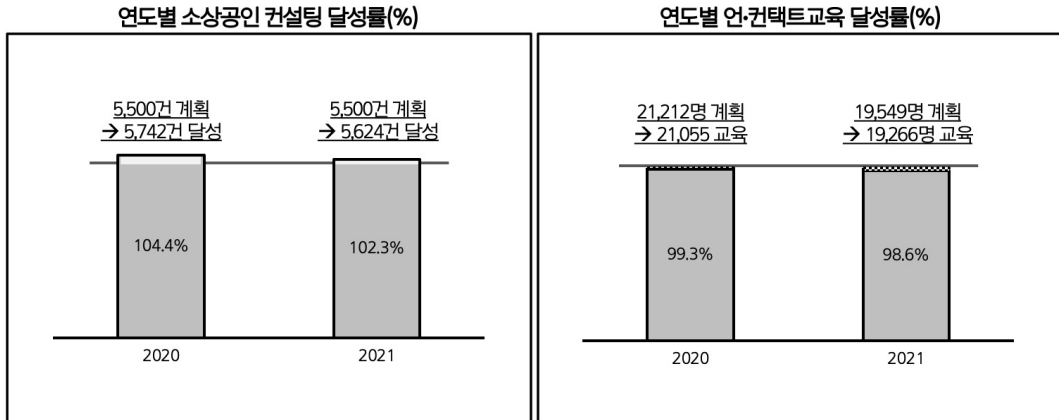

자료: 중소벤처기업부, 『소상공인 역량강화사업 결과보고서』, 각 연도

□ (질문 2) 본 사업의 결과는 사업의 목적에 부합하는가?

- 본 사업의 목적은 교육과 컨설팅을 통해 소상공인의 역량 강화, 애로사항 해소
 - 본 사업의 산출은 교육 및 컨설팅에 참여하는 소상공인의 역량 향상이며, 이를 통해 궁극적으로 소상공인의 자생력을 제고함
- 평가(1): (소상공인 컨설팅) 컨설턴트 품질에 대한 이슈가 존재하여 개선을 요함
 - 소상공인 컨설팅 이후 권고사항을 이행하지 않은 비율은 2020년도 57%에서 51%로 다소 감소했으나 여전히 개선의 여지가 있음

[그림 III-8] 소상공인역량강화 컨설팅 권고사항 이행비율

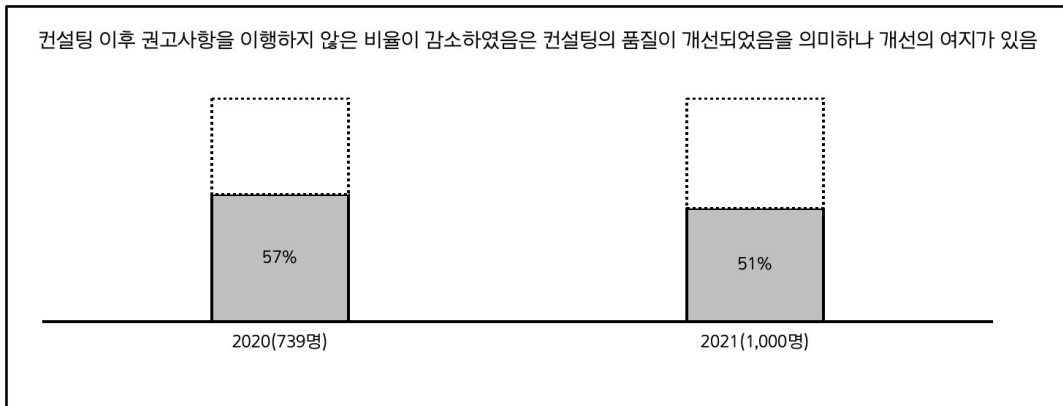

자료: ㈜메트릭스, 『2021년 소상공인 역량강화사업 성과평가 연구용역 결과보고서』, 2021.

- 소상공인들에게 컨설턴트를 연계해주는 시스템을 갖추고 있으나 해당 제도에 대한 참여 소상공인의 만족도는 높지 않은 것으로 판단되며, 해당 컨설턴트의 **전문분야 및 역량에 대해 검증할 수 있는 체계는 미비한 것으로** 판단됨

2021년 소상공인역량강화사업 성과평가 연구용역의 인터뷰 결과 발췌

(남O관) ‘컨설턴트를 공단에서 이렇게 매칭해 주지 마시고, 컨설턴트 리스트를 짝 주세요. 그러면 소상공인이 거기에서 선택할 수 있도록. 컨설턴트 매칭되는 게 솔직히 검증이 안 돼요. 우리에게 도움이 될 사람들인지 안 될 사람들인지가.’

(이O연) ‘디테일이 없어요. 그러니까 자기가 뭘 잘 하는지에 대해서. 자기가 뭘 잘 하는지에 대해서는 그냥 간략하게 뭐 자본, 마케팅, 홍보 이렇게 끝나 버리니까. 사실 거기에서 제일 중요한 건데. 선택하기 전에 디테일하게 (컨설턴트가) 뭘 잘 하는지, 전문분야가 뭔지, 구체적으로 서술을 해줬으면 좋겠어요.’

- **컨설턴트 풀에 대한 정보 공유 플랫폼 체계 체계화:** 컨설턴트에 대한 정보를 제공하고 있으나 소상공인 친화적으로 정보를 제공할 필요가 있음(예컨대, 컨설턴트별 소개 동영상 제작하거나, 컨설턴트별로 자체 블로그 등을 구성하도록 유도하여 경쟁을 촉진하고, 별점 평가, 수혜자 후기 등을 공개할 수 있음)
- 단, 컨설팅 이후 관찰되는 **낮은 권고 이행비율**은 수혜를 받은 소상공인이 **컨설팅 필요성을 절감하지 못한 상태에서 컨설팅 참여를 결정(주변의 권유 비율 40.6%) 한 정황**과 관련될 수 있어 수혜 대상 선발에서 주의를 요함

○ 평가(2): (연·컨택트교육) 상대적으로 동기 부여된 소상공인들이 참여하고, 교육 사업을 통해 소상공인의 지식과 노하우가 축적되는 구조

- (연·컨택트교육) 경영교육, 평생교육원, 신사업사관학교 교육 후 1년 후의 생존확률은 일반적인 소상공인의 1년 생존율 81%보다 높은 수준을 유지하고 있음

[그림 III-9] 소상공인역량강화 연·컨택트교육 1년 생존확률

(단위: %)

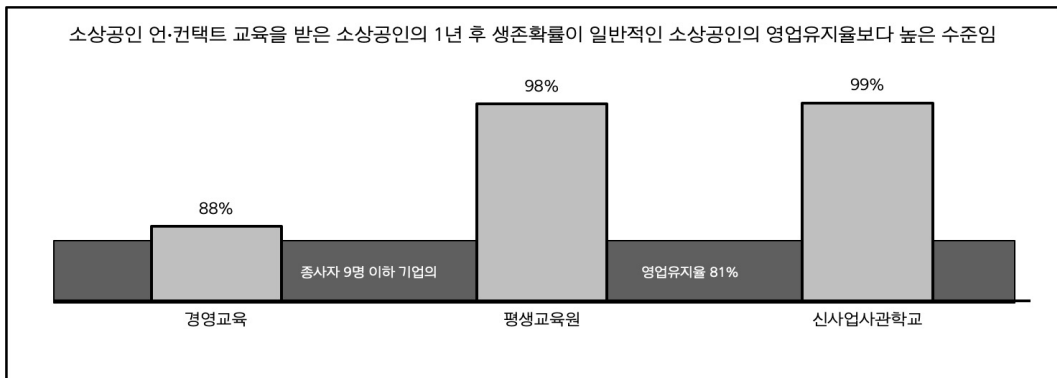

자료: 소상공인시장진흥공단, 「2021년 소상공인 교육 성과평가」; 통계청, 「기업생명행정조사」, 2019~2021.

- 경쟁력강화사업(군)의 모든 내역사업은 교육 프로그램을 제공하고 있어 각 사업의 수혜 소상공인에게 **중복과 혼란**이 발생하여 재구조화를 통해 **시너지 창출 가능성**이 존재함 → 축적되어 있는 교육 관련 인프라와 외부 네트워크를 조직화하여 **다른 내역사업에 정규 교육과정을 공유**할 수 있는 체계 검토 필요

□ (질문 3) 본 내역사업의 참여 소상공인은 사업과정에 만족했는가?

- 평가(1): (소상공인컨설팅) '컨설팅을 통한 문제해결'에 과정에 대한 개선 노력 필요
 - 중요도: 각 만족도 항목의 중요도에 대한 비중(1순위+2순위)을 이용하여 측정
 - 만족도: 각 만족도 항목의 점수를 이용하여 컨설팅 참여과정의 만족도 추정
 - 소상공인컨설팅에 대한 중요도와 만족도 값은 '긴급경영컨설팅'과 '창의육성컨설팅' 사업에 대해 개별 조사한 결과를 응답자의 수로 가중 평균하였음

[그림 III-10] 소상공인역량강화 내역사업 컨설팅 부문 만족도

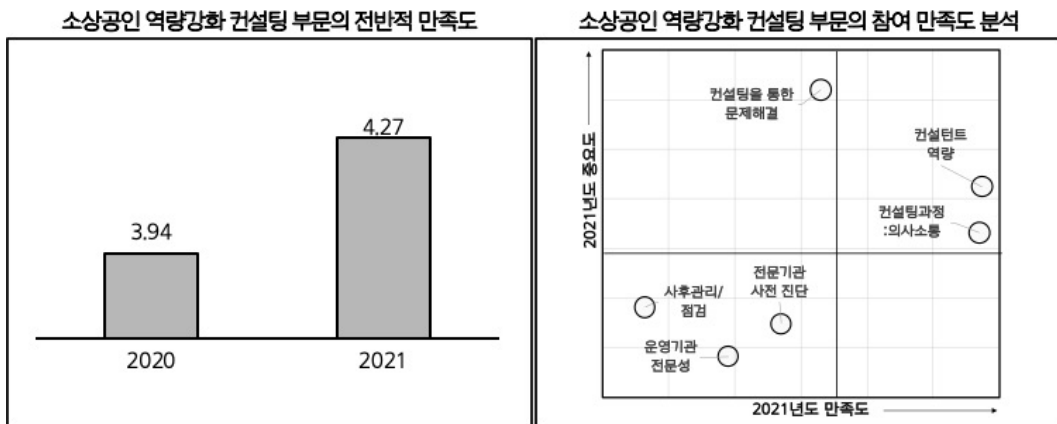

자료: 소상공인시장진흥공단, 「소상공인 교육 및 역량강화사업 성과평가」, 각 연도

- 컨설턴트 역량, 컨설팅 과정의 의사소통 부문의 경우는 유지·강화 영역에 속함
- 사후관리 및 점검, 전문기관 사전 진단, 운영기관 전문성은 점진 개선 필요
- 컨설팅을 통한 문제해결은 중점개선 영역에 속해 개선 노력 필요

- 평가(2): (언·컨택트교육) '교육운영관리', '커뮤니케이션 및 피드백'에 대한 개선 필요
 - 중요도: 각 만족도 항목의 중요도에 대한 점수(100점 만점)를 이용해서 측정
 - 만족도: 각 만족도 항목의 만족도에 대한 점수(100점 만점)를 이용해서 측정

- 강사의 전문성, 교육과정 부문의 경우는 유지·강화 영역에 속함
- 교육교재 및 기자재 부문은 중요도는 낮지만 만족도가 낮아 점진 개선 필요
- 교육운영관리와 커뮤니케이션 및 피드백 부문은 시급한 개선을 요함

[그림 III-11] 언·컨택트교육 내역사업 컨설팅 부문 만족도

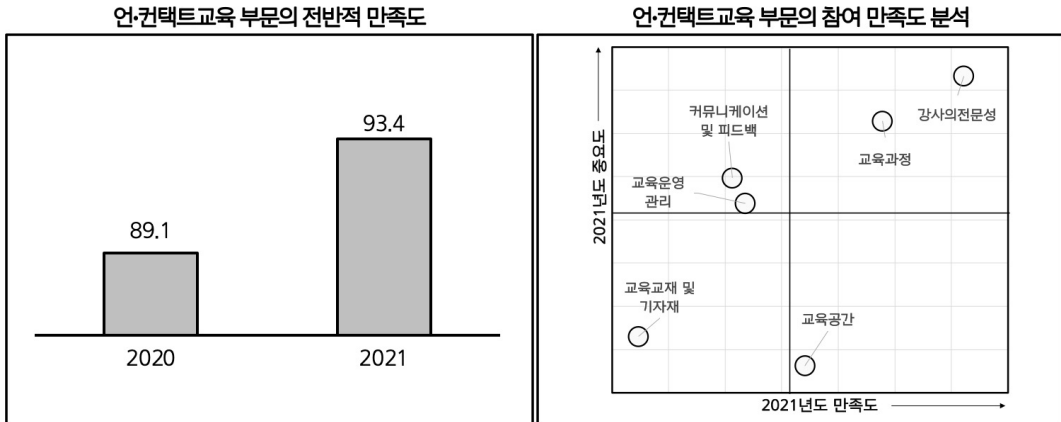

자료: 소상공인시장진흥공단, 「소상공인 교육 및 역량강화사업 성과평가」, 각 연도

□ 요약 및 정책제언

평가내용	정책제언
컨설턴트 품질 및 매칭 개선	<ul style="list-style-type: none"> - 컨설턴트 품질에 대한 이슈가 존재하여 개선을 요함 - 컨설턴트와의 매칭 확률을 높이기 위해, 컨설턴트별 교육 소개 동영상(1~5분)을 제작하여 올리고, 컨설턴트별 자체 블로그를 구성하도록 유도하여 경쟁을 촉진할 수 있음 - 또한 플랫폼상에 컨설턴트에 대한 별점 평가, 수혜자 후기를 공개하는 것도 품질 개선에 도움이 될 것임

자료: 저자 작성

3) (내역사업 1-3) 소상공인 협업 활성화

□ 계량분석 결과 요약

- 소상공인 협업 활성화 내역사업은 **매출액, 당기순이익, 3년 잔존확률** 관점에서 **효과성이 식별됨**

구분	매출액	당기순이익	3년 잔존확률
효과성	○	○	○

- 본 절에서는 소상공인 협업 활성화 내역사업이 **효과가 식별된 이유**와 지원의 제공 과정에서 발견되는 **이슈를 확인하고 개선사항을 검토**하고자 함

□ (질문 1) 본 내역사업은 계획대로 추진되었는가?

- 소상공인 협업 활성화 내역사업의 예산 집행률과 사업 달성률은 양호한 수준
 - 2020년도 199억원 중 96% 집행, 2021년도 166억원 중 97% 집행
 - 2020년도 780개 계획(공동사업 270, 판로지원 500, 협업아카데미 10) 중 84% 집행, 2021년도 611개 계획(공동사업 200, 판로지원 400, 협업아카데미 11) 중 105%

[그림 III-12] 소상공인 협업 활성화 내역사업 추진실적

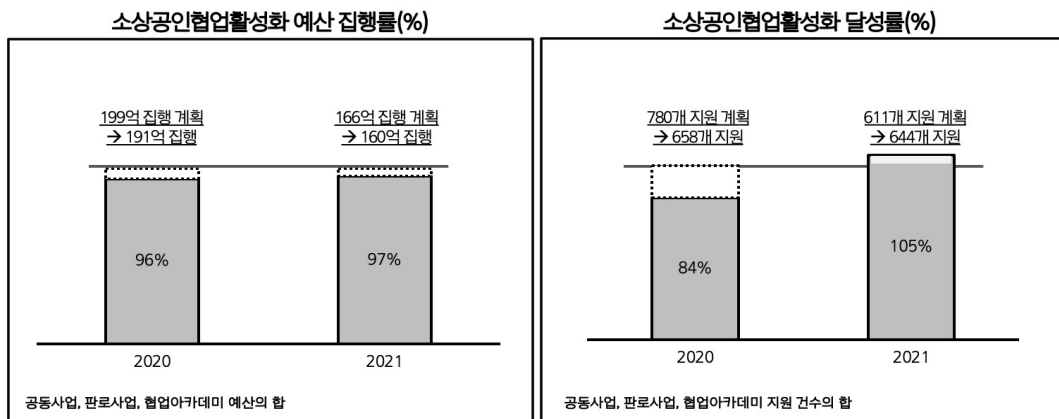

자료: 중소벤처기업부, 『소상공인협업활성화 사업결과보고서』, 각 연도

□ (질문 2) 본 내역사업은 결과는 목적에 부합하는가?

- 본 사업의 목적은 소상공인 간 조직화 및 협업화를 통해 규모의 경제 실현으로 소상공인의 경쟁력을 제고하는 데 있어 소상공인의 기업화를 지향하는 정책 취지에 부합함
 - 본 사업을 통해 **조합 규모는 확대**되어야 하며, 사업이 성공적으로 수행되었다면

참여 조합은 규모의 경제 효과가 식별되어야 함

- 평가(1): 내역사업 수혜를 받은 협동조합은 조합원의 수가 증가한 것으로 나타남
 - 2019년 지원을 받은 256개 조합의 평균 조합원의 수는 11.4명이며 2020년 12.0명으로 5.4% 증가하였고, 2020년 지원을 받은 210개 조합의 평균 조합원의 수는 8.9명이며 2021년 9.3명으로 5.2% 증가하였음

[그림 III-13] 소상공인 협업 활성화 조합규모의 확대

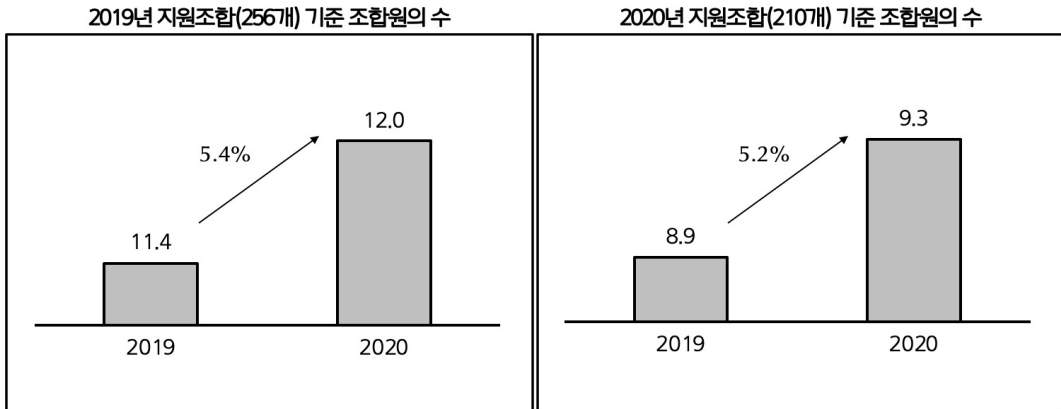

자료: 중소벤처기업부, 『2020년 결과보고서(소상공인협업활성화)』, 2020.

- 평가(2): 본 내역사업을 통해 공동사업이 활성화되고 있음을 확인할 수 있음
 - 2021년 이루어진 협동조합에 대한 실태조사에 따르면, 조합은 공동사무실, 공동 작업장, 공동창고, 공동 교육장 등의 공동시설을 보유하고 있음

[그림 III-14] 소상공인 협업 활성화 조합의 공동시설 보유 여부

(단위: %)

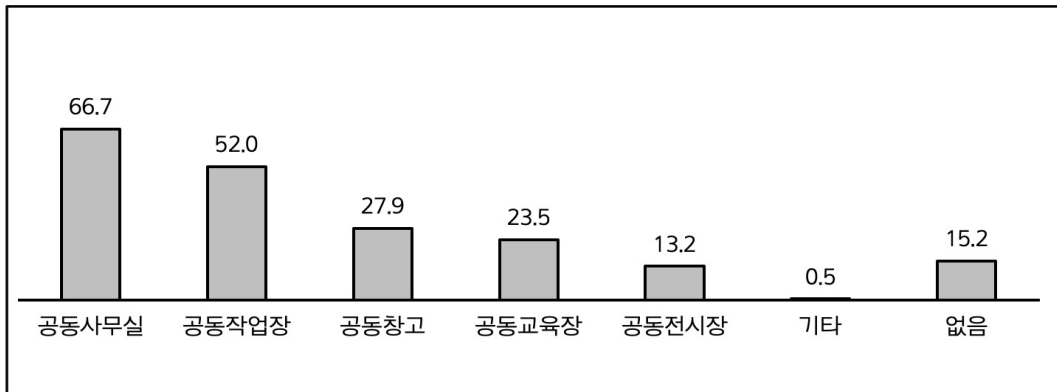

자료: 소상공인시장진흥공단, 『2021년 소상공인 협업 활성화 사업 실태 점검 및 성과 분석』, 2021.

- 수혜 협동조합 소속 소상공인들은 **공동판매, 공동생산, 공동서비스** 등을 통해 매출 창출이 이루어지고 있다고 응답함

[그림 III-15] 소상공인 협업 활성화 조합규모의 확대

(단위: %)

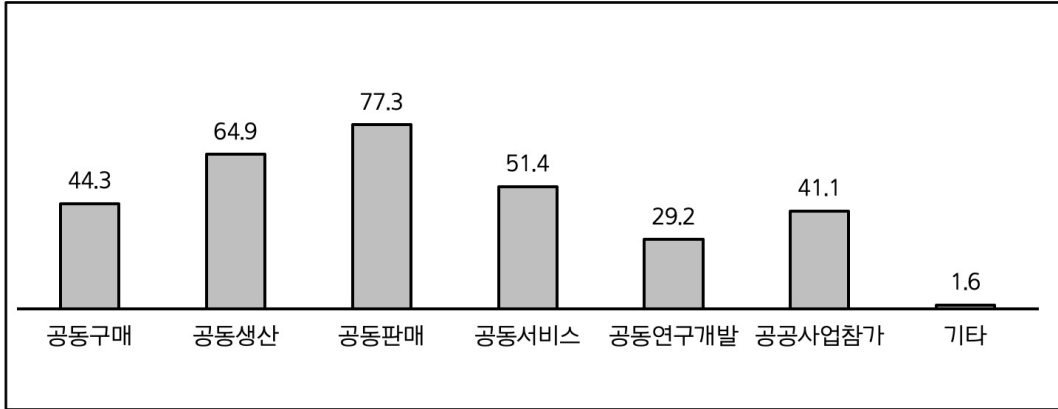

자료: 소상공인시장진흥공단, 『2021년 소상공인 협업 활성화 사업 실태 점검 및 성과 분석』, 2021.

○ 평가(3): 협동조합 공동 사업 지원 등을 통해 규모의 경제가 실현된 정황 존재

- 규모의 경제의 측정: 1% 규모 증가에 비용이 1% 미만으로 증가할 경우 규모의 경제가 있다고 판단할 수 있음

$$\text{규모의 비용탄력성 } \varepsilon_C = \frac{\frac{\Delta C}{C}}{\frac{\Delta q}{q}}, \text{ 규모의 경제 지수 } S \equiv \frac{1}{\varepsilon_C} > 1$$

단, 여기서 q 는 생산량, C 는 비용

- 본 보고서에서는 판매량과 비용 자료가 없는 점을 고려하여, 판매량 대신 매출액, 비용 대신 고용을 고려하여 규모의 경제 여부를 평가함

$$\frac{\Delta q}{q} = \frac{\Delta R - \pi R_1}{(1 + \pi) R_1}, \quad \frac{\Delta C}{C} = \frac{\Delta L + \theta L_2}{L_1}$$

단, 여기서 π 는 물가상승률, θ 는 임금인상률이며 R, L 은 매출액과 고용량

- 2020년 지원을 받은 협동조합 소속 기업의 실적이 수혜를 받기 전인 2019년보다 ‘규모 증가에 따른 인건비 증가율’이 보다 더 **비탄력적**인지 확인하였음

〈표 III-47〉 소상공인 협업 활성화 내역사업 규모의 경제 효과 검토

중복건수	수혜연도(t)		익연도(t+1)		규모의 경제 지수(S)	비율 (S _A /S _B)
	평균매출액 (백만원)	평균고용 (명)	평균매출액 (백만원)	평균고용 (명)		
2020년 수혜 조합 소속 기업의 2020년 실적(A)	354.11	2.77	401.53	2.83	2.10	3.49
2020년 수혜 조합 소속 기업의 수혜 전(2019년) 실적(B)	322.62	2.92	354.11	2.77	0.72	

자료: 소상공인시장진흥공단, 『2021년 소상공인 협업 활성화 사업 실태 점검 및 성과 분석』, 2021.

- 소상공인 협업 활성화 내역사업의 경우 SIMS 데이터에 협동조합 단위의 재무자료가 제공되고 있으나 본 분석은 해당 협동조합 소속의 소상공인의 성과를 기준으로 분석할 필요가 있음. 이에 소상공인시장진흥공단의 성과분석 보고서에 제시되어 있는 재무정보를 이용하였음
 - 분석 결과에 따르면 소상공인 협업 활성화 내역사업의 지원을 받은 협동조합 소속 기업들은 지원을 받기 전과 비교해서 **규모의 경제 지수가 평균적으로 3.49배 더 크게 측정**되었음
- 평가(4): 단, 지원의 성과가 있다고 해서 투자 공동체인 협동조합, 특히 7년 이상 운영된 우수 조합까지 정부 재정으로 지속해서 지원해야 하는지 의문이 있음
- 협동조합의 초기 단계에 대한 지원은 조합원의 모집과 설립에 대한 합의 도출, 조합 설립의 절차적 어려움을 해소하여 진입을 촉진한다는 점에서 의미가 있음
 - 성장단계의 경우는 이미 설립된 조합원 사이의 시너지 창출이 가능하도록 공동장비, 경영전문인력 지원, 판로지원 등을 지원할 수 있음. 그러나 7년 이상 운영한 **우수 조합에 대한 지원은 명분을 찾기 어려우므로 재고할 필요**가 있음
 - 특정 조합이 반복적으로 지원을 받지 않도록 관리할 필요가 있음

- 평가(5): 협동조합에 속해 있는 개별 소상공인에 대한 데이터 관리 필요
 - 협동조합은 조합원의 가입이 증가하면 조합의 매출액 등, 재무성과가 개선될 가능성이 있음. 이에 SIMS에 협동조합 단위의 재무적인 성과를 데이터로 축적할 뿐 아니라 가입되어 있는 조합원의 사업자 번호와 재무정보를 함께 관리할 필요가 있음

□ (질문 3) 본 내역사업의 참여 소상공인과 소비자들은 사업에 만족했는가?

- 분석의 틀: “소상공인협동조합 실태점검 및 성과분석” 조사를 이용하여 평가
 - 2017~2020년까지 384개 조합에 대해 2,442개의 공동장비가 지원되었음

〈표 III-48〉 소상공인 협업 활성화 내역사업 공동장비 지원 현황

(단위: 개, 건)

구분	2017	2018	2019	2020	계
공동장비 지원조합	178	126	116	96	516 384(중복 제외)
공동장비 건수	1,772	213	255	202	2,442

자료: 소상공인시장진흥공단, 『소상공인 협업 활성화 사업 실태점검 및 성과분석』, 각 연도

- 분석결과 및 시사점: 공동장비 활용에 대한 만족도는 양호한 수준
 - 2019년 지원된 256개 조합을 기준으로 전체 조합원의 79.2%가 공동장비를 활용하고 90.1%가 공동장비 지원 사업에 만족함
 - 2020년 지원된 210개 조합을 기준으로 전체 조합원의 82.1%가 공동장비를 활용하고, 75.4%가 향후 재참여 의향이 있음

□ 요약 및 정책제언

평가내용	정책제언
지원 대상 및 기간 제고	- 7년 이상 운영한 우수 조합에 대한 지원은 명분을 찾을 수 없으므로 재고할 필요가 있음
데이터 관리	- 협동조합에 속한 사업체를 동시에 관리함으로써 협동조합 단위에서의 재무정보뿐 아니라 조합에 소속된 개별 사업체의 재무정보도 함께 관리할 필요가 있음

자료: 저자 작성

4) (내역사업 1-4) 백년가게 및 백년소공인 육성

□ 계량분석 결과 요약

- 백년가게 및 백년소공인 육성 내역사업은 **매출액, 당기순이익**의 관점에서 **효과성이 식별되지 않았고**, 3년 잔존확률의 경우 사업시행 기간이 짧아 분석이 불가하였음

구분	매출액	당기순이익	3년 잔존확률
효과성	×	×	해당사항 없음

- 본 절에서는 백년가게 및 백년소공인 육성 내역사업의 지원 과정에서 발견되는 **이슈를 확인하고 개선사항을 검토하고자 함**

□ (질문 1) 본 내역사업은 계획대로 추진되었는가?

- 백년가게 및 백년소공 예산 집행률과 사업 달성률은 양호한 수준
 - 2020년 혁신형 소상공인 육성사업에 포함, 2021년 신규예산으로 단독편성, 2021년도 58억원 계획 중 57억원을 집행하여 98.1% 집행
 - 시설지원 500개사 목표에 511개사 지원, 판로지원 100개사 목표 100개사 지원 (경쟁률은 2021년 1.45:1 수준)
 - 2021년 기준 집행예산 57억원은 선정·평가·현판 등의 초기 비용으로 14%, 시설 개선 비용으로 36%, 홍보 및 마케팅(컨설팅, 온라인판로, 스토리보드 등)으로 34%가 지출되었음

[그림 III-16] 백년가게 및 백년소공인 육성사업 현황

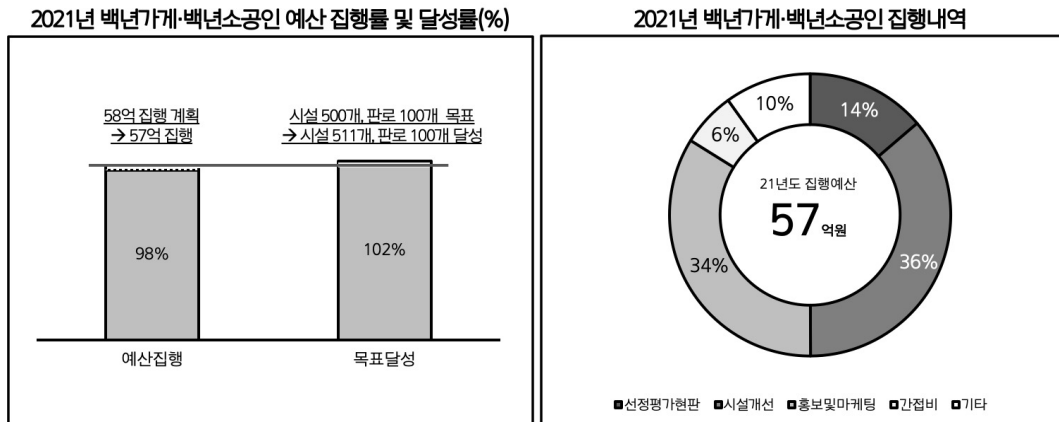

자료: 중소벤처기업부, 『백년가게 및 백년소공인 육성 사업결과보고서』, 각 연도

□ (질문 2) 본 내역사업은 결과는 목적에 부합하는가?

- 본 사업의 목적은 오랜 경험과 노하우를 가진 **우수 소상공인을 발굴하여 백년 이상 존속·성장**할 수 있도록 지원하여 **소상공인 성공모델**을 확산하는 것임
 - 본 내역사업의 산출 성과는 **우수 소상공인을 선정**하는 것이며, 선정된 소상공인이 존속할 수 있는 **시장 기반 제공**뿐 아니라 **기업화의 촉진** 양상이 관찰되어야 함
- 평가(1): 백년가게 등 추가 지정 최소화 필요
 - 2018년부터 매년 백년가게와 백년소공인을 지정하여, 2021년 결과보고 기준 백년가게 1,158개, 백년소공인 740개가 영업 중에 있음

〈표 III-49〉 백년가게 및 백년소공인 육성 연도별 지정 현황

(단위: 개)

구분	백년가게						백년소공인				
	선정	지정 취소	재지정 탈락	지정유지			선정	지정 취소	지정유지		
				업체수	영업 중	폐업			업체수	영업 중	폐업
2018	81	3	6	72	72	-	-	-	-	-	-
2019	255	2	1	252	251	1	100	1	99	99	-
2020	390	1	-	389	389	-	244	-	244	244	-
2021	445	-	-	445	445	-	397	-	397	397	-
계	1,171	6	7	1,158	1,157	1	741	1	740	740	-

자료: 중소벤처기업부, 『2021년 백년가게 및 백년소공인 육성사업 결과보고서』, 2021.

- 2021년 조사에 따르면 **백년가게 및 백년소공인 선정 소상공인**의 32.4%가 중기부 (소진공) 직원의 안내로 사업을 인지하게 되었으며, **90.5%가 선정에 대한 자부심**을 가지고 있는 것으로 나타남
- 하지만 백년가게 및 백년소공인으로 선정된 소상공인의 **69.6%는 아직 상표 등록**을 하지 않은 것으로 나타나 해당 브랜드에 대한 **가치 인식은 미흡**
- 현재 이미 누적 2천여 곳을 지정하고 있으므로, **지정은 등급제를 도입하는 등 지정방식을 개편하고 심사기준을 보다 엄격히 하여 추가지정 규모를 최소화***할 필요

* 신규지정 규모(개): ('21)842 → ('22)407 → ('23)150(목표) → ('24)100 이하(예시)

- 평가(2): 일반 소상공인과 비교하여 매출 실적이 상대적으로 우수한 백년가게 및 백년소공인의 매장 현대화를 지원해야 하는 명분이 부족함
 - 백년가게·소공인의 노후화된 시설에 대한 전문기관(대한산업안전협회)의 사전진단 결과에 따라 시설개선을 지원(511개사)

〈표 Ⅲ-50〉 2021년 백년가게 및 백년소공인 육성 지역별 시설개선 현황

(단위: 개)

구분	서울	강원	부산	울산	경남	대구	경북	광주	전남	전북	인천	경기	대전	충남	충북	합계
업체	56	27	27	14	39	22	44	31	27	41	22	83	20	26	32	511

자료: 중소벤처기업부, 『2021년 백년가게 및 백년소공인 육성사업 결과보고서』, 2021.

- 2021년 조사에 따르면 백년가게 및 백년소공인의 연매출은 2020년 10억원 수준으로 일반적인 소상공인 2.2억원보다 크게 높은 수준으로 지원 명분 부족
- 수혜 소상공인 중 시설개선 때문에 본 인증제도에 참여했다고 응답한 경우는 전체 응답자의 13.4%에 불과한데 시설개선에 대한 집행액 비중은 36% 수준임
- 따라서, 시설개선비용은 지원을 폐지하는 것이 바람직

〈그림 Ⅲ-17〉 백년가게 및 백년소공인 내역사업 시설개선의 당위성 검토

연평균 매출액 비교(백만원)

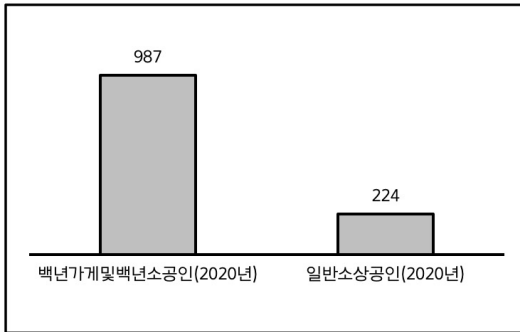

본 사업의 참여 목적 (%)

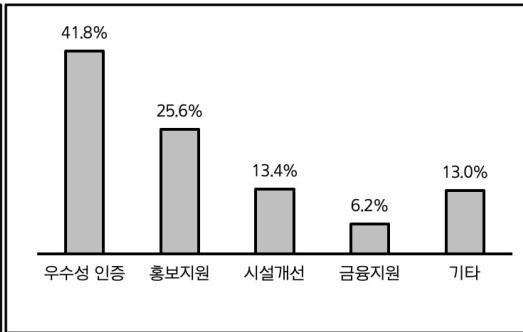

자료: 소상공인시장진흥공단, 『백년가게·백년소공인 육성사업 성과평가 결과보고서』, 2021.

- 평가(3): 본 사업의 목표 중 가장 중요한 것은 백년가게 및 백년소공인 지정업체에 대한 홍보 및 노출 강화이나 이에 대한 실적은 미흡한 수준
 - 전체 집행예산의 34%가 홍보 및 판로개척에 활용되었으나 백년가게 및 백년소공인에 대한 소비자의 인식 수준은 아직 미흡한 수준에 머물고 있음
 - 2020년 설문조사 결과에 따르면 수혜 소상공인을 방문한 소비자의 9.7%만이 '백년가게 및 백년소공인'에 대해 알고 있다고 응답함
 - 백년가게 및 백년소공인 지정 사업자의 경우 이미 언론 등을 통해 잘 알려진 업체로 지정 이후 매출액이 증가했다는 설문조사 결과를 본 내역사업 참여 성과로 보기 어려움(계량분석 결과에서는 매출액 증가 효과가 식별되지 않았음)

- 평가(4): 본 사업이 지속되려면 ‘백년가게 및 백년소공인’ 브랜드 형성을 위해 재정 지원의 전략을 수정할 필요가 있음
 - 본 사업의 **핵심 포인트**인 ‘백년가게 및 백년소공인’의 **브랜드 강화**에 역량을 집중할 필요. 단, 백년가게와 백년소공인은 성격이 상이하야 다른 전략 수립이 필요함
 - (백년가게) B2C업체의 경우 **기존 업체에 대한 홍보 활동에 집중할 필요가 있음** (예컨대, ‘백년가게 및 백년 소공인’ 중심의 **마일리지 체계** 도입, 백년가게 및 백년소공인 네트워크 **홍보 애플리케이션** 개발, 국내 대표 온라인 **지도 서비스 제공 업체와의 협업**, ‘백종원의 골목식당’ 혹은 ‘식객 허영만의 백반기행’처럼 **TV 프로그램 기획** 등 무형 인프라 구축에 **에너지 집중 필요**)
 - 결국, 백년가게 및 백년소공인의 지정으로 수혜 업체뿐 아니라 주변 상권의 집객과 활성화가 연계될 수 있는 홍보 모델 발굴이 중요함
 - (백년소공인) B2B업체의 경우는 대중에 대한 홍보보다는 **효율화, 자동화, 체계화** 등의 **기업화 전략**이 중요하며, 우수 업체에 대한 백년소공인 지정 제도는 유지하되 **소공인특화사업과 연계**하여 지원하는 것이 바람직함

- 평가(5): 밀키트 제작 사업은 성공한 소상공인의 기업화 유도라는 측면에서 지원 명분을 갖고 있으나 온라인몰에 입점을 유도한 업체의 생존비율을 관리할 필요
 - 2021년 기준 이마트에 출시된 총 8종의 밀키트 제품 중 6개 제품이 (2023년 3월 28일) 현재 판매 유지되어 **생존비율은 약 75.0%로 양호한 수준**

〈표 III-51〉 2021년 이마트 진출 밀키트의 생존율

연번	제조/유통사	제품명	업체명	유지
1	피코크/ 이마트	부대찌개 밀키트	오댕식당	○
2		족발	(주)장충동왕족발	○
3		편육	(주)장충동왕족발	○
4		미니족발	(주)장충동왕족발	○
5		버터크림케이크	태극당	×
6		양념통닭	진미양념통닭	○
7		감자탕	태조감자국	×
8		서울식 소불고기 밀키트	한일관	○

자료: 저자 작성

- 반면 2021년 기준 프레스지에서 출시된 24종의 밀키트 제품 중 4개 제품만 (2023년 3월 28일) 현재 판매 유지되어 생존비율은 약 16.7%로 미흡한 수준

〈표 III-52〉 2021년 프레스지 진출 밀키트의 생존율

연번	제조/유통사	제품명	업체명	유지
1	프레스지	낙지볶음	이화횃집	○
2		낙지전골		○
3		깐소새우	지동관	×
4		낙지곱창전골	장흥회관	○
5		들깨 순두부찌개	만석장	×
6		화정떡갈비	화정떡갈비	×
7		왕갈비찜	안일옥	×
8		매생이 굴국	신안촌	×
9		한돈목살양념구이	동봉	×
10		한돈LA양념갈비		×
11		풍기삼계탕	풍기삼계탕	×
12		우거지 추어탕	민물추어탕	×
13		대구식 육개장	옛집	×
14		백년가게 국탕 선물세트	-	×
15		연잎잡곡찰밥	구드레돌쌈밥	×
16		도가니탕	할매설렁탕	×
17		신가네순대곱창전골	신가네 정음국밥	×
18		직화풍미닭목살	풍미통닭	×
19		직화무뼈치크불닭발	풍미통닭	×
20		쌈발비빔막국수	쌈발막국수	×
21		흑산도 장어탕	가포옛날영도집	○
22		직화막창세트	싱글빙글 막창	×
23		직화불막창세트	싱글빙글 막창	×
24		그때그집수육국밥	그때그집	×

자료: 저자 작성

- 결국 2021년 기준 이마트에서 출시된 32종의 밀키트 제품 중 10개 제품이 (2023년 3월 28일) 현재 판매 유지되어 전반적인 생존비율은 약 31.3% 수준

- 평가(6): 백년가게 및 백년소공인 지원의 홍보 효과를 평가하고 관리할 수 있는 성과 지표 및 측정 수단 개발이 필요함

- 본 내역사업의 핵심 홍보 활동 중에 하나로 백년가게 및 백년소공인 관련 홈페이지를 운영하고 있으나 홈페이지 각 업체의 스토리 보드에 방문객 수는 전혀 관리하고 있지 않음 → 홍보 효과에 대해 점검할 수 있는 방법이 부재함
- 내역사업의 목표를 홍보에 두고 성과를 측정할 수 있는 지표 개발이 필요함

성과 지표 예시

1. 스토리보드 및 관련 SNS를 개설하여 방문자, 회원, 리뷰 규모를 관리할 것
2. 빅데이터 평판 지수: 백년가게 및 백년소공인 업체 리스트와 연관 검색어를 식별하여 사업기간 동안 해당 업체에 대한 긍정어 비중, 부정어 비중, 백년가게 및 백년소공인 브랜드 연계 노출된 비중 등을 이용한 성과 지표 개발
3. 온라인 생존 확률: 밀키트 등 온라인 채널에 진출한 백년가게 및 백년소공인이 해당 채널에 잔존하는 비율을 모니터링하여 성과 지표로 관리할 수 있음

□ (질문 3) 본 내역사업의 참여 소상공인과 소비자들은 사업에 만족했는가?

- 평가(1): 백년가게 및 백년소공인 지정은 자긍심을 제공하나 홍보 효과는 미흡
 - (백년가게 및 백년소공인 대상) 전반적 만족도 4.01점으로 특히 시설개선에 대한 만족도가 4.35로 뚜렷하게 높은 수준을 보이거나 사업 목적에 부합하지 않음
 - (소비자 대상) 반면 백년가게 및 백년소공인을 이용하는 소비자의 전반적 만족도 3.65점으로 상대적으로 만족도 수준은 미흡

[그림 III-18] 백년가게 및 백년소공인 내역사업에 대한 만족도

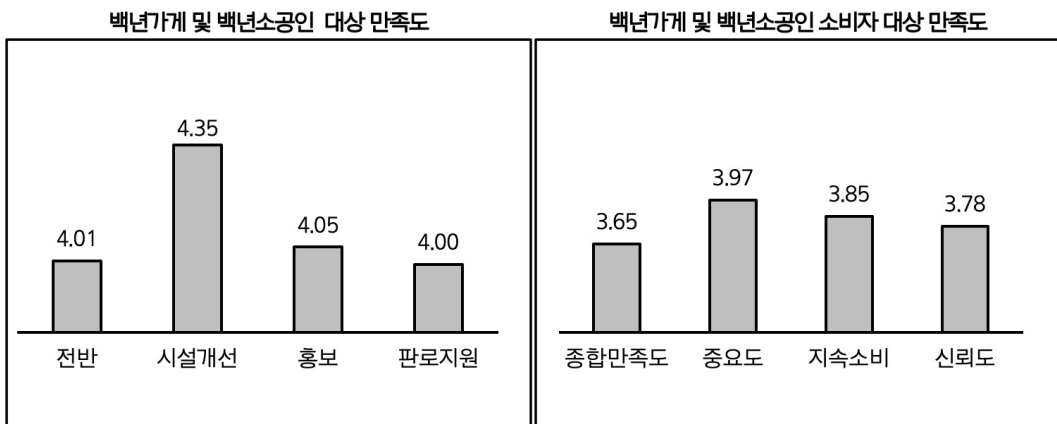

자료: 중소벤처기업부, 『2021년 결과보고(백년가게 및 백년소공인 육성)』, 2021.

- 수혜 소상공인들은 인증에 따라 자긍심을 느끼지만 인지도 상승이나 매출 향상 효과는 향후 개선이 필요하다고 느낌

백년가게·백년소공인 육성사업 성과평가 결과보고서 발췌

“자부심은 어느 정도 가지고 있습니다. 어떤 장인 정신을 가지고 꾸준하게 했는데 이런 보람도 있구나, 간판, 명함 예다가 또 백년가게 선정 기업이라고 당당하게 이렇게 하니까 자부심도 있고 그런 부분이 있어요. 정부에서 인정해 준 거니까.”

“저도 비슷한 생각인데 백년가게 자체를 몰라요. 그리고 오면 이렇게 선정이 됐으니까 내가 자랑하는 입장이지 그냥 이렇게 보여주고 눈에 띄어서 이렇게 질문도 안 해요. 백년가게 선정된 사람들이 자기 가게만 홍보하고 이렇게 자랑 하는 그런 어떤 입장밖에 그런 수준밖에 안 된다 이런 부분이 좀 아쉽지요.”

□ 요약 및 정책제언

평가내용	정책제언
목적에 맞는 사업비 지출	- 백년가게를 육성한다는 목표와 달리 실제 예산 중 상당한 비중이 시설 개선 등에 쓰이고 있으므로 목적에 맞는 사업비 지출을 위해 시설지원비용은 폐지
브랜드 관리 및 정립	- 백년가게 및 백년소상공인 지정은 등급제를 도입하는 등 지정방식을 개편하고 심사기준을 보다 엄격히 하여 추가지정 규모를 최소화*할 필요 * 신규지정 규모(개): ('21)842 → ('22)407 → ('23)150(목표) → ('24)100 이하 (예시) - 실제 백년가게 및 백년소공인 지원 홍보 효과를 관리하기 위한 점검 시스템이 부재함. 성과 측정을 위한 지표 개발 및 관리가 필요함 - 브랜드 지정이 아닌 관리 및 홍보를 확대하여, 선순환 효과를 일으킬 수 있도록 사업의 방향을 재정립할 필요가 있음

자료: 저자 작성

5) (내역사업 1-5) 상생협력프랜차이즈 육성

□ 계량분석 결과 요약

- 상생협력프랜차이즈 육성 내역사업은 분석에 필요한 자료의 부재로 매출액, 당기순이익, 3년 잔존확률 관점의 성과는 확인할 수 없었음

구분	매출액	당기순이익	3년 잔존확률
효과성	자료 없음	자료 없음	자료 없음

- 본 절에서는 상생협력프랜차이즈 육성 내역사업에서 발견되는 이슈를 확인하고 개선 사항을 검토하고자 함

□ (질문 1) 본 내역사업은 계획대로 추진되었는가?

- 상생협력프랜차이즈 육성 내역사업의 예산 집행률과 사업 달성률은 양호한 수준
 - 2020년, 2021년 매년 10억원 수준 집행, 2021년 86% 집행
 - 2021년도의 경우 예산 집행률은 유사한 수준이나 가맹점주를 지원하는 세부 프로그램 도입으로 목표 지원 기업 수 대비 210%가 넘는 기업을 지원

[그림 III-19] 상생협력프랜차이즈 육성 내역사업 추진실적

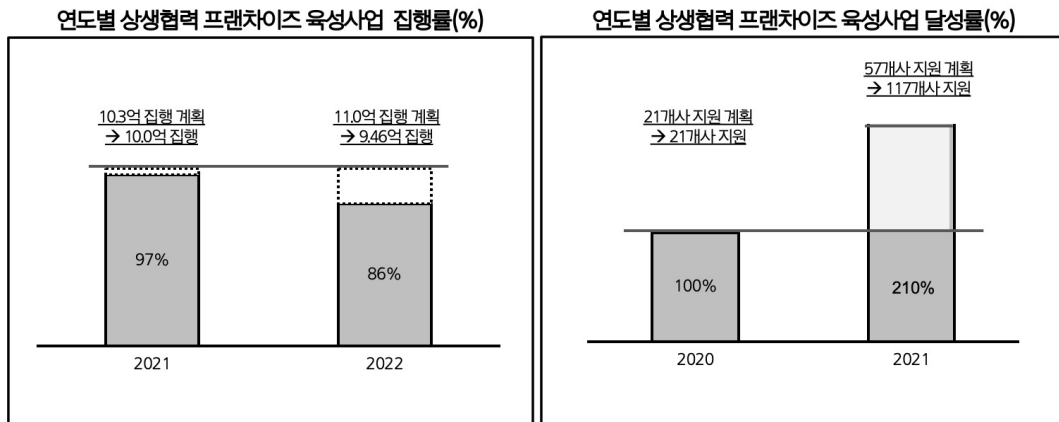

자료: 중소벤처기업부, 『상생협력 프랜차이즈 육성 사업결과보고서』, 각 연도

□ (질문 2) 본 내역사업은 결과는 목적에 부합하는가?

- 본 사업의 목적은 가맹본부와 가맹점 간 상생을 유도하는 목적으로 가맹본부와 가맹점 사이의 상생 유도는 소상공인 경쟁력 강화 정책방향과 합치됨

- 본 사업을 통해 가맹본부와 가맹점 사이의 관계 개선 및 상생 문화가 확산되었는지 평가할 필요가 있음
- 평가(1): (상생협약) 가맹점주 지원 중심의 상생모델 추진은 지속되기 어려운 구조
- 가맹점주의 의견 수렴이나 사후적 결과 평가 없이 이루어지는 가맹본부에 대한 지원 사업은 **이해당사자의 유인 구조**를 고려할 때 재고 필요
 - 상생을 위한 가맹본부의 약속을 지원금 지급을 통해 유도하는 구조 → **효과가 없거나 지속가능하지 않음**(가맹본부에 부과되는 조건의 구속력이 강하면 사업의 대상이 되는 가맹본부 모집이 어려워지고, 부과 조건이 약하면 본 사업은 실효성이 없거나 지원금 중단 후 지속되기 어려움)
- 평가(2): (성장단계지원) 프랜차이즈 진입을 고민하는 초기 가맹본부 중심 재편 필요
- 단계별 지원 프로그램은 지원 프로그램 구조 관점에서는 체계적이지만, **전체 예산이 11억원에 불과한 본 사업의 규모에서 초점을 분산시키는** 부작용이 있음
 - 본 지원 프로그램의 정책적 당위성이 가장 뚜렷한 **초기 가맹본부 지원에 예산과 정책 에너지를 집중**하는 방향을 권고함(초기 소상공인의 프랜차이즈 진입은 다른 소상공인 창업의 발판이 될 수 있으며, 가맹점 모집 단계에서부터 상생을 위한 약정을 강제하기 용이함)
- 평가(3): (수준평가) 가맹본부와 가맹점 간 상생에 대한 형식적인 평가로 실효성 부족
- 수준평가는 상생협약 가맹본부의 약속 이행 및 상생 현황의 성과 평가 목적에서 수행, 활용되고 있는 것이 아니며, 우수 가맹본부 선정을 위한 **별개의 사업**으로 진행되고 있음
 - **두 세부 프로그램의 연계**를 고려할 필요가 있음(즉, 설문조사 결과를 우수 가맹본부 선정의 기준으로 활용하는 대신, **상생협약 가맹본부의 경우** 반드시 본 평가에 참여하도록 강제하여 **성과를 측정하는 자료로 관리**할 것을 권고함)
 - 우수 가맹본부 선정을 위한 수준평가 제도만 놓고 살펴보면, 본 제도는 아직 **평가 결과의 활용 전략이 수립되지 않아** 평가의 **실효성이 부족함** → 수준 평가 결과를 가맹본부에 대한 차년도 상생지원의 전제 조건으로 활용하는 방안을 고려하거나,

공정거래위원회의 착한 프랜차이즈 인증과 연계를 검토할 수 있음(소상공인 진흥공단 금리 할인, 신용보증기금 보증료 할인 등)

- 평가(4): (상생협약과 수준평가) 상생협약 지원과 가맹점 만족도의 관계는 불확실
 - 본고에서는 2020~2022년 상생협약 지원을 받은 가맹본부 중 수준평가에 참여했던, 가맹본부의 가맹점 만족도를 상생협약 지원을 받지 않고 수준평가에만 지원한 프랜차이즈 가맹본부 만족도와 비교함
 - 수준평가에 지원했던 전년도에 상생협약 지원을 받은 가맹본부(5개)에 대한 만족도는 3.24로, 평가 전년도에 상생협약 지원을 받지 않았던 가맹본부(45개)에 대한 만족도 3.39보다 높지 않음(단, 엄밀한 검토를 위해서는 회귀분석이 필요하며, 향후 자료가 축적되면 계량분석을 통해 지원 효과를 검토할 필요가 있음)
 - 또한 2020년 수준평가에서 우수프랜차이즈 지정 업체 25개 중 2021년에도 우수프랜차이즈로 선정된 업체는 16개로 64% 수준, 1년 사이 변동 폭이 큰 점을 고려할 때 **평가 방법 및 기준의 안정화**를 요함

〈표 III-53〉 2020년 수준평가 우수프랜차이즈의 2021년 지정 여부

연번	2020년 우수 프랜차이즈 브랜드명	2021년 연속 지정 여부
1	메가MGC커피	○
2	푸라닭치킨	○
3	간간한족발	○
4	커피베이	○
5	유가네닭갈비	○
6	크린토피아	×
7	에듀플렉스	○
8	아소비	○
9	반딧불이	×
10	역전할머니맥주1982	○
11	바른치킨	○
12	크라운호프보리장인	×
13	이차돌	○
14	김형제 고기의 철학	×

〈표 III-53〉의 계속

연번	2020년 우수 프랜차이즈 브랜드명	2021년 연속 지정 여부
15	한마음 정육식당	×
16	33떡볶이	×
17	수유리우동집	○
18	티바두마리치킨	○
19	한끼맛있다	×
20	두점	○
21	79대포	×
22	군산오징어	×
23	피자알볼로	○
24	암샘김밥	○
25	라라코스트	○

자료: 중소벤처기업부 사업결과보고서를 이용하여 저자 작성

□ 요약 및 정책제언

평가내용	정책제언
사업의 목표와 방향의 불일치	- 정책성 당위성이 가장 뚜렷한 초기 가맹본부 지원에 예산과 정책을 집중해야 함
성과 지표 관리 필요성	- 가맹본부가 가맹점 중심의 성과 지표를 생성 관리해야 함

자료: 저자 작성

나. 소공인특화지원

1) (내역사업 2-1) 특화지원센터 설치 및 운영

□ 계량분석 결과 요약

- 특화지원센터 내역사업은 **매출액, 당기순이익, 3년 잔존확률** 관점에서 **효과성이 식별됨**

구분	매출액	당기순이익	3년 잔존확률
효과성	○	○	○

- 본 절에서는 특화지원센터 내역사업에서 **효과가 식별되는 이유와 지원의 제공 과정**에서 **발견되는 이슈를 확인하고 개선사항**을 검토하고자 함

□ (질문 1) 본 내역사업은 계획대로 추진되었는가?

- 2020년과 2021년도의 계획 대비 사업추진 실적은 2020년 미흡, 2021년 개선
 - 2020년 213억원 계획 대비 77% 집행, 2021년 119억원 계획 대비 93% 집행
 - 매년 34개 특화지원센터에 각 3억~3.5억원 내외를 지원하여 2020년 11개 분야 399개 세부사업에 6,386명, 2021년 11개 분야 309개 세부사업에 6,405명 참여

[그림 III-20] 특화지원센터 내역사업 추진실적

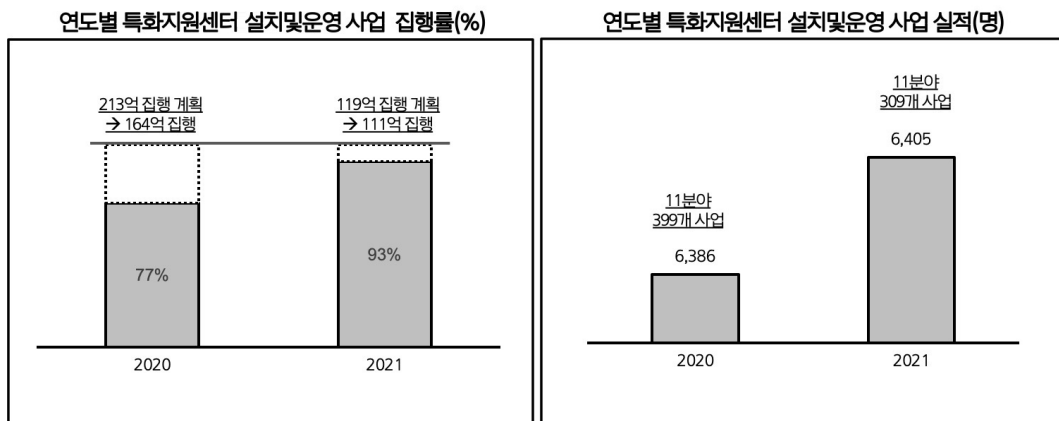

자료: 중소벤처기업부, 『소공인 특화지원센터 설치·운영 사업결과보고서』, 각 연도

□ (질문 2) 본 내역사업의 결과는 목적에 부합하는가?

- 본 사업의 목적은 소공인 집적지에 특화지원센터를 설치·운영하여 **교육·상담, 컨설팅, 특화사업 등 맞춤형 지원**을 제공하여 **소공인의 성장·발전을 촉진**함

< 도시형소공인 집적지구 기준 및 지정 요건 >
 (「도시형소공인 지원에 관한 특별법」 제2조, 제15조, 동법 시행령 제2조, 제3조, 제9조)

가. 같은 업종의 도시형소공인* 수가 행정구역별 기준을 상회하고, 지자체장이 신청하여 중소벤처기업부 장관이 지정한 지역

* 도시형소공인은 1. 노동집약도가 높고 2. 숙련기술을 기반으로 하며 3. 일정지역에 집적하는 특성이 있는 제조업체를 의미

< 행정구역별 기준 >

행정구역	기준
특별·광역시의 읍·면·동	50인 이상(업체 수)
시(특별자치시·도 포함)의 읍·면·동	40인 이상(업체 수)
군의 읍·면	20인 이상(업체 수)

나. 집적지구의 활성화를 위한 3년간의 연차별 계획(지정받으려는 지역, 집적지구 활성화를 위한 소요 자원 규모 및 조달 방안 등) 수립

- 본 사업을 통해 특화지원센터에 대한 **인지도 및 참여도가 향상**되어야 하며, 집적지 소공인 사이의 **공유협력을 통해 시너지를 창출**해야 함

- 평가(1): 수혜 소상공인을 중심으로 **생산성 개선에 도움**이 된다고 인식되고 있음
- 소상공인특화지원센터 참여 소상공인의 경우 특화지원센터의 프로그램이 **생산성 향상에 기여**한다고 인식하고 있으며 매년 이에 대한 긍정인식은 안정적으로 측정

[그림 III -21] 소상공인특화지원센터 설치 및 운영 참여성과에 대한 인식

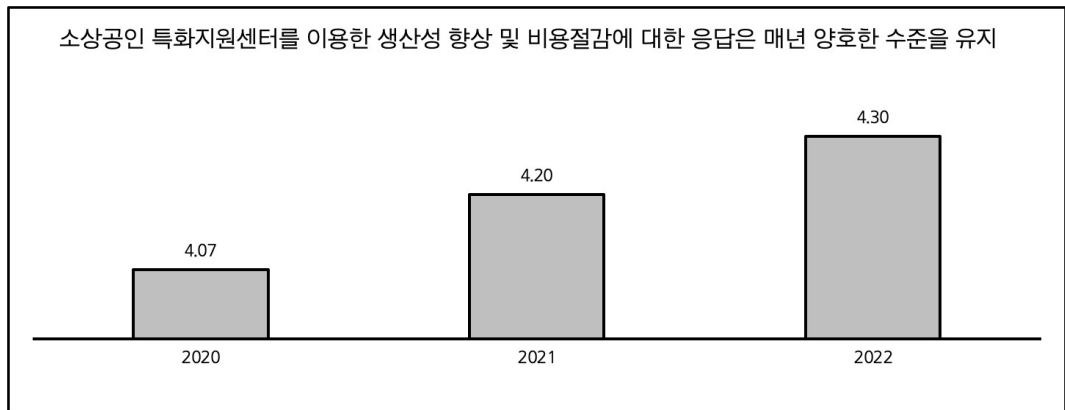

자료: 소상공인시장진흥공단, 『2022년 소상공인특화지원사업 성과조사·분석용역 결과 보고서』, 2022.

- 평가(2): 수혜 소상공인을 중심으로 부분적으로 시너지를 창출하고 있다고 판단됨
 - 본 사업의 목표 중 하나는 집적지 특화사업 및 공동활동을 통해 규모의 경제 실현으로 소상공인의 경쟁력을 제고하는 것이며 이는 규모의 경제로 실현됨
 - 규모의 경제의 측정: 1% 규모 증가에 비용이 1% 미만으로 증가할 경우 규모의 경제가 있다고 판단할 수 있음

$$\text{규모의 비용탄력성 } \varepsilon_C = \frac{\frac{\Delta C}{C}}{\frac{\Delta q}{q}}, \text{ 규모의 경제 지수 } S \equiv \frac{1}{\varepsilon_C} > 1$$

단, 여기서 q 는 생산량, C 는 비용

- 본 보고서에서는 판매량과 비용 자료가 없는 점을 고려하여, 판매량 대신 매출액, 비용 대신 고용을 고려하여 규모의 경제 여부를 평가함

$$\frac{\Delta q}{q} = \frac{\Delta R - \pi R_1}{(1 + \pi)R_1}, \quad \frac{\Delta C}{C} = \frac{\Delta L + \theta L_2}{L_1}$$

단, 여기서 π 는 물가상승률, θ 는 임금인상률이며 R, L 은 매출액과 고용량

〈표 III-54〉 소상공인특화지원센터 내역사업 규모의 경제 효과 검토

중복건수	수혜연도(t)		익연도(t+1)		규모의 경제 지수(S)	비율 (S _A /S _B)
	평균 매출액 (백만원)	평균고용 (명)	평균 매출액 (백만원)	평균고용 (명)		
2020년 수혜 집적지 소상공인(A2)	541	2.87	610	2.90	4.15	1.27
2021년 수혜를 받았지만 2020년에는 수혜를 받지 못한 집적지의 소상공인(B2)	603	2.96	671	3.05	3.27	

자료: 저자 작성

- 2019~2020년의 자료를 이용하여 분석한 결과, 특화지원센터 참여 기업들이 그렇지 않은 집적지의 기업들과 비교하여 규모의 경제 효과가 평균적으로 1.27배 더 큰 것으로 나타남

평가(3): 수혜 소상공인 사이의 시너지를 창출은 주로 마케팅 및 판로개척 활동에서 비롯된 것으로 판단되며 향후 개선의 여지가 있음

[그림 III-22] 소공인특화지원사업 참여사업 유형

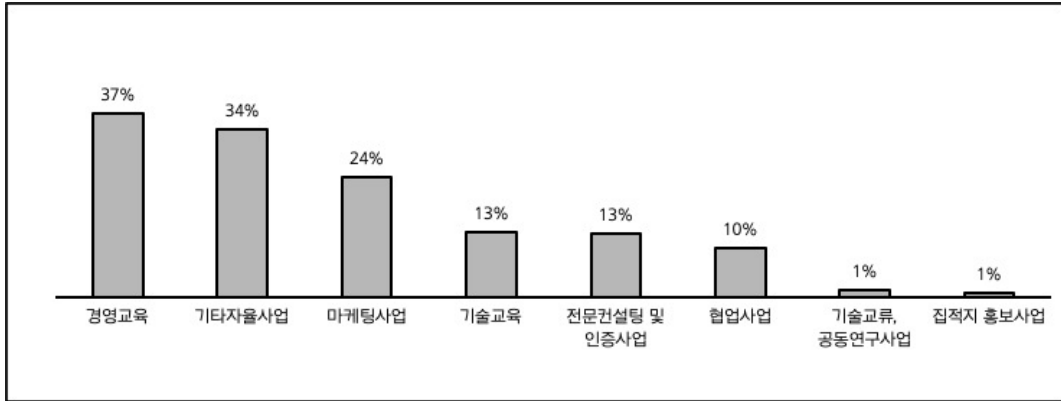

자료: 소상공인시장진흥공단, 『2022년소공인특화지원사업성과조사: 분석용역결과보고서』, 2022.

- 특화지원센터 사업의 경우 **경영교육, 기타자율사업, 마케팅사업** 위주로 운영되며 기술교육, 컨설팅 및 인증사업, 협업사업 등 **시너지 창출과 관련된 사업은 상대적으로 부족한 실정임**
- 단, 결과보고서에 따르면 기타자율사업은 “가업승계, 편람 제작, 창업지원, 집적지 실태조사 등”을 의미하여 시너지 창출과 직접적 관련은 없어 보이며, 경영교육의 경우도 시너지를 기대하기 어려운 측면이 있음
- 즉, 현재 발생하는 시너지는 공동으로 수행되는 **판로개척과 마케팅 지원**에서 비롯되고 있음을 유추할 수 있음
- 본 내역사업에서 강조하고 있는 **협업사업, 기술교류 공동연구사업** 등은 **집적지 유사 업종 사이의 경쟁관계**를 고려할 때 구조적으로 성과를 내기 어려움
- 마케팅 비용 투입을 통한 시너지는 재정지원 이후 지속되기 어려움. 향후 성공적인 협업사업 모델의 도입 여부가 재정지원 종료 이후 특화센터가 지속될 수 있는 조건이 될 것임

○ 평가(4): 2021~2022년 “소공인특화지원사업 성과조사·분석용역”을 검토한 결과, 집적지 소상공인의 특화지원센터 사업 인지도와 참여의향은 정체되어 있음

- 2020년 34곳, 2021년 모두 35곳을 지원한 점을 고려하면 2020년에 센터 1곳

- 당 약 188명이 참여한 반면, 2021년에는 센터 1곳당 183명이 참여함
- 비수혜 소공인에 대한 조사에서 특화지원센터 사업을 **알고 있다고 응답한** 소공인은 2020년 51.6%에서 2021년 27.8%로 **감소**했으며, 특화지원센터에 **참여 의향**이 있다고 응답한 비율도 2020년 44.3%에서 26.8% 수준으로 **감소**함
 - 수혜 소공인은 특화지원센터 운영 관리(4.63) 및 사후관리(4.55) 부문에 대해 대체로 만족하고 있으나, 불만족 응답자들은 **홍보 미흡**을 지적함
 - 비수혜 소공인이 특화지원센터에 참여하지 않는 이유 중 일부는 특화지원센터에서 사업 구성을 통해 개선할 수 있는 사항으로 판단됨

[그림 III-23] 비수혜 소공인이 특화지원센터 사업에 참여하지 않는 이유

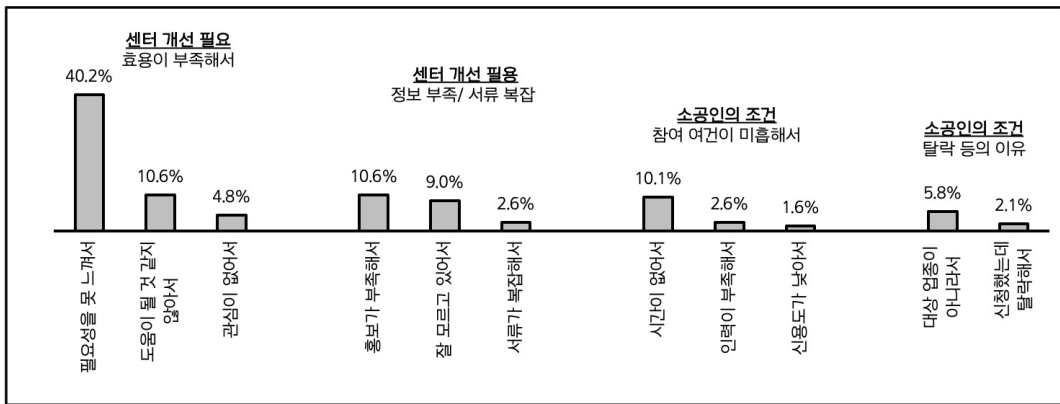

자료: 소상공인시장진흥공단, 『2022년 소공인특화지원사업 성과조사·분석용역 결과 보고서』, 2022.

□ (질문 3) 본 내역사업의 참여 소상공인은 사업과정에 만족했는가?

- 자율활동에 대한 만족도는 대체로 높은 편이지만 항목별 상대적 차이 식별
 - “2022년 소공인특화지원사업 성과조사·분석용역 결과보고서”를 이용하여 내역사업 사업만족도와 운영만족도를 비교함
 - 사업만족도: 각 세부 프로그램의 내용에 대한 만족도(사업의 효과성 반영)
 - 운영만족도: 각 세부 프로그램의 운영에 대한 만족도(사업 효율성 반영)
 - 편람제작 등 집적지 홍보와 기술교류 공동연구사업은 사업내용이 수혜 소상공인에게 상대적으로 도움이 되지 않는다는 평가 존재
 - 기술교육의 경우 사업의 효과에 대해서는 만족하지만 운영 과정에 대한 만족도가 상대적으로 낮아 개선을 요함

[그림 III-24] 특화지원센터 내역사업 만족도 분석

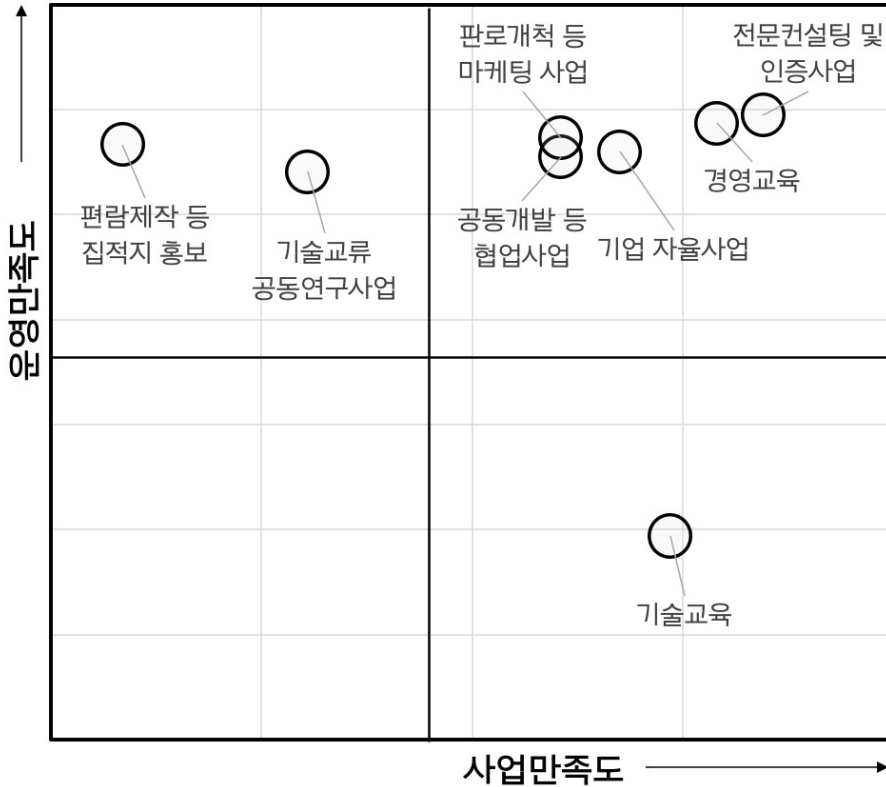

자료: 소상공인시장진흥공단, 『2022년 소공인특화지원사업 성과조사 분석용역 결과 보고서』, 2022.

□ 요약 및 정책제언

평가내용	정책제언
시너지 창출의 어려움	<ul style="list-style-type: none"> - 집적지 내 유사 업종 간의 경쟁관계를 고려할 때, 기술교육, 협업사업 등 시너지 창출은 구조적으로 어려운 문제가 있음 - 현재 마케팅 중심으로 효과가 나타나는 것으로 판단되는데, 이는 재정지원 종료 이후에는 소실될 가능성이 존재하는바, 공동 마케팅 활동 외 성공적인 협업 모델을 도출할 필요가 있음
비수혜 소공인의 참여 개선	<ul style="list-style-type: none"> - 비수혜 소공인의 경우 참여하지 않는 이유로 홍보 부족에 따른 정보 부재가 상당한 비중을 차지하고 있음. 특화지원센터에서 홍보를 강화함으로써 참여도를 증진시킬 수 있음

자료: 저자 작성

2) (내역사업 2-2) 클린제조환경 조성

□ 계량분석 결과 요약

- 클린제조환경 조성 내역사업은 **매출액, 당기순이익 관점에서 효과성이 불확실**하였고, 3년 잔존확률의 경우 사업시행 기간이 짧아 분석이 불가하였음

구분	매출액	당기순이익	3년 잔존확률
효과성	×	×	해당사항 없음

- 본 절에서는 클린제조환경 조성 내역사업에서 **효과가 식별되지 않는 이유**와 지원의 제공 과정에서 발견되는 **이슈를 확인하고 개선사항을 검토**하고자 함

□ (질문 1) 본 내역사업은 계획대로 추진되었는가?

- 분석의 틀: 2021년과 2022년도의 계획 대비 사업추진 실적 검토
 - 2021년 73.3억 집행 계획, 71.6억원 집행(집행률 98%), 2022년 84.0억원 집행 계획, 80.1억원 집행(집행률 95%)
 - 2021년 1,600개사 지원 계획 103% 달성, 2022년 2,000개사 지원 계획 104% 달성
 - 2021년 기준 총 2,273개사가 지원하여 이 중 1,654개사가 최종 지원을 받아 경쟁률은 1.37:1로 높지 않은 수준

[그림 III-25] 클린제조환경 조성 내역사업 추진실적

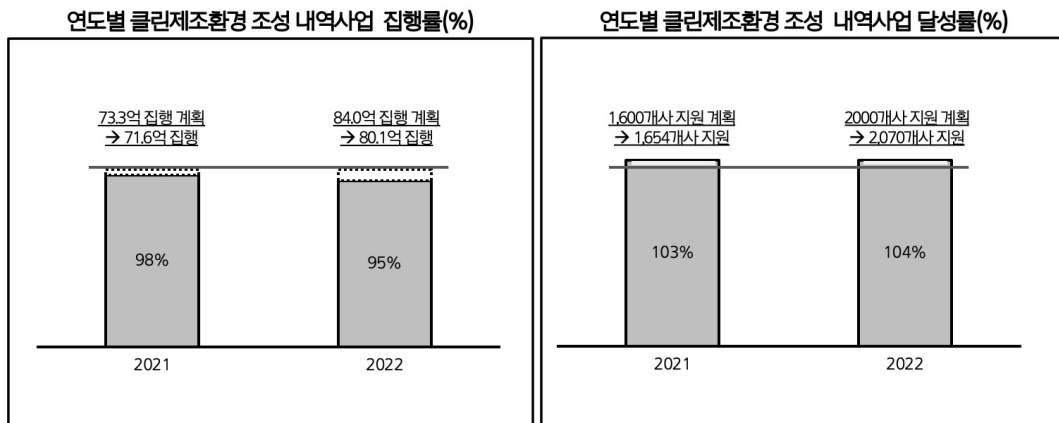

자료: 중소벤처기업부, 『클린제조환경조성 사업 결과보고서』, 각 연도

□ (질문 2) 본 내역사업의 결과는 목적에 부합하는가?

- 본 사업은 소공인 작업장 내 현장진단을 통해 산업재해 예방 및 탄소중립을 위한 에너지효율화 등 환경개선을 지원하는 데 목적이 있으나 **소상공인성장지원 정책 방향과의 관련성은 크지 않음**
 - 본 사업을 통해 소공인 작업장 내 안전성 확대 및 에너지 효율화 달성 필요
- 평가(1): 본 사업은 소공인의 입장에서 **기존 생산시설의 교체 기회로 활용될 가능성**
 - 내역사업 지원 항목 중 ‘근로 환경개선’의 범위에는 단순 생산시설의 교체·설비 구입이 포함될 가능성이 높다고 판단됨
 - 2021년 사업 결과를 살펴보면 **지원 예산의 68% 정도는 ‘근로 환경개선’ 항목에 사용되었음을** 확인할 수 있음

〈표 III-55〉 클린제조환경 조성 내역사업 지원 항목

(단위: 개, %)

구분	지원항목	2021년 실적	비중
에너지효율개선	조명시설 고효율제품으로 교체, 누수, 가스누출, 장비 과부하 방지 등	164	9.9%
생산성향상지원	제품 생산 공정 효율화를 위한 자동화장비 지원 및 노후장비 교체 등	91	5.5%
근로 환경개선	근로자 사용 장비 최신화, 효율화 및 작업장 내 유해 물질 제거 등 환경개선	1,137	68.7%
안전 조치	재해발생 고위험 장비 방호 장치 지원 등 안전상의 조치 품목 지원	86	5.2%
기타	지원항목 외 사전진단을 통해 반드시 개선되어야 할 사항으로 판단되는 품목	176	10.6%

자료: 중소벤처기업부, 『2021년 사업결과보고서(클린제조환경조성)』, 2021.

- 지원항목의 범주를 엄격하게 적용하면 예산 집행이 어렵고, 지원항목의 범주를 포괄적으로 설정하면 사업의 목적을 달성하기 어려운 측면이 있음
- “2022년 소공인특화지원사업 성과조사·분석용역 결과보고서”에 따르면 클린제조 환경 조성사업에 참여한 **소공인의 참여 목적에 대한 설문**에서, 응답자의 56%가 ‘**근로자 편의 증진**’을 꼽은 반면, ‘**고효율 장비로 교체**’ 19.5%, ‘**방호장치 설치 등 안전사고 예방**’ 13.3%, ‘**작업장 내 유해물질 제거**’는 11.0%에 불과함

- 수혜 소공인의 사업 참여 목적은 본 사업의 기획 의도와 다소 어긋나 있을 뿐 아니라 실제 사업의 집행도 사업 목적과 정확히 합치된다고 보기 어려움

[그림 III-26] 클린제조환경 조성 내역사업 참여 목적

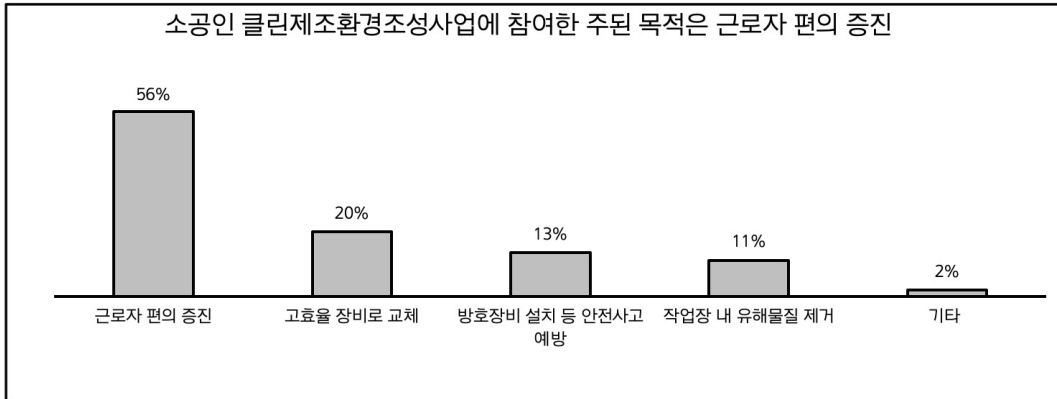

자료: 소상공인시장진흥공단, 『2022년 소공인특화지원사업 성과조사·분석용역 결과보고서』, 2022.

- 평가(2): 본 사업의 **지원 항목에 따른 선정방식과 성과관리를 강화**할 필요가 있음
 - (선정방식) 지원 분야에 대한 사전 검토를 통해 단순 시설 교체를 제한해야 함
 - 국가 정책 관점에서 의미가 있는 에너지 절감이나 생산성 향상과 관련된 기술 항목의 경우 **구체적인 목표 수준을 설정**할 필요가 있음
 - 안전조치의 경우 산업안전 관련 전문기관에 의한 인증제 운영 등을 통해 **성과를 파악하고 관리**할 필요가 있음
 - 근로 환경개선 분야의 경우 명확한 목표 수립 및 측정이 불가한 경우는 정부의 직접 지원이 아닌 용자 형태로 지원하는 것이 바람직함
- (질문 3) 본 내역사업의 참여 소상공인은 사업과정에 만족했는가?
 - 2022년 소공인 클린제조환경 조성 내역사업에 대한 전반적인 만족도는 양호

[그림 III-27] 소공인 클린제조환경 조성 내역사업 만족 이유

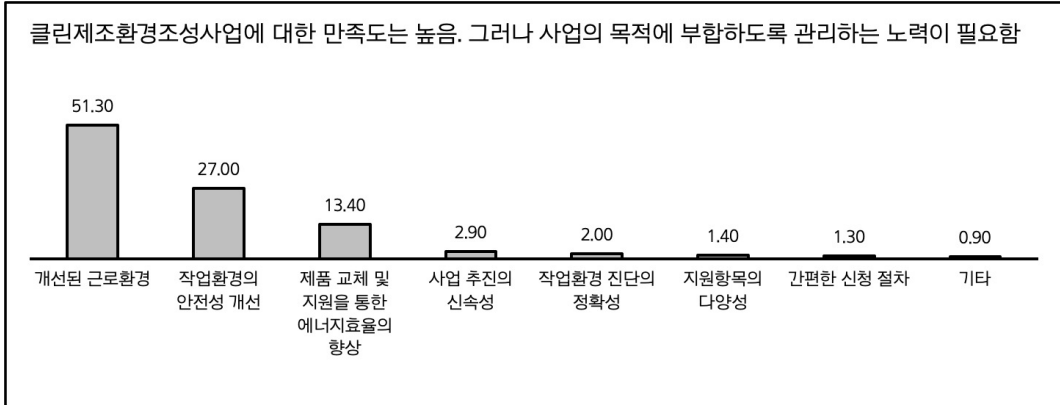

자료: 소상공인시장진흥공단, 『2022년 소공인특화지원사업 성과조사·분석용역 결과보고서』, 2022.

- 사업의 만족 이유를 살펴보면 ‘개선된 근로환경’, ‘작업 환경의 안전성 개선’, ‘제품교체 및 지원을 통한 에너지효율의 향상’ 등의 순임
- 그러나 역시 ‘개선된 근로환경’은 사업의 목적과 일치하는지 확인하기 어려운 범주라는 점에서 향후 사업 범위와 목적을 보다 구체화하고 해당 항목의 성과를 직접적으로 평가할 수 있는 지표를 개발하여 관리할 필요가 있음

□ 요약 및 정책제언

평가내용	정책제언
지원 항목 선정방식 개선	- 근로환경개선 지원은 중단하고, 에너지 절감, 안전한 환경 개선 등 사업의 목표에 맞는 항목을 선정하여 지원 전환
성과 지표 개선	- 에너지 절감, 안전 개선 등은 별도의 객관화된 지표 개발이 가능함. 해당 항목의 성과를 직접적으로 평가할 수 있는 지표를 개발하고 관리할 필요가 있음

자료: 저자 작성

3) (내역사업 2-3) 판로개척지원

□ 계량분석 결과 요약

- 판로개척지원 내역사업은 **매출액, 당기순이익** 관점에서 **효과성과 효율성이 식별됨**.
3년 잔존확률의 경우 효과가 불확실하게 나옴

구분	매출액	당기순이익	3년 잔존확률
효과성	○	○	×

- 본 절에서는 판로개척지원 내역사업에서 **효과가 대부분 식별되는 이유**와 지원의 제공 과정에서 발견되는 **이슈를 확인하고 개선사항**을 검토하고자 함

□ (질문 1) 본 내역사업은 계획대로 추진되었는가?

- 분석의 틀: 2020년과 2021년도의 계획 대비 사업추진 실적 검토
 - 2020년 68억원 집행 계획 100% 달성, 2021년 76.5억원 계획 84% 집행
 - 2020년 260개사 지원 목표 중 102% 달성, 2021년 220개사 계획에 101% 달성
 - 2021년 기준 8.4:1의 경쟁률로 매우 높은 경쟁률로 모집되었음

[그림 III-28] 소공인 판로개척지원 내역사업 추진실적

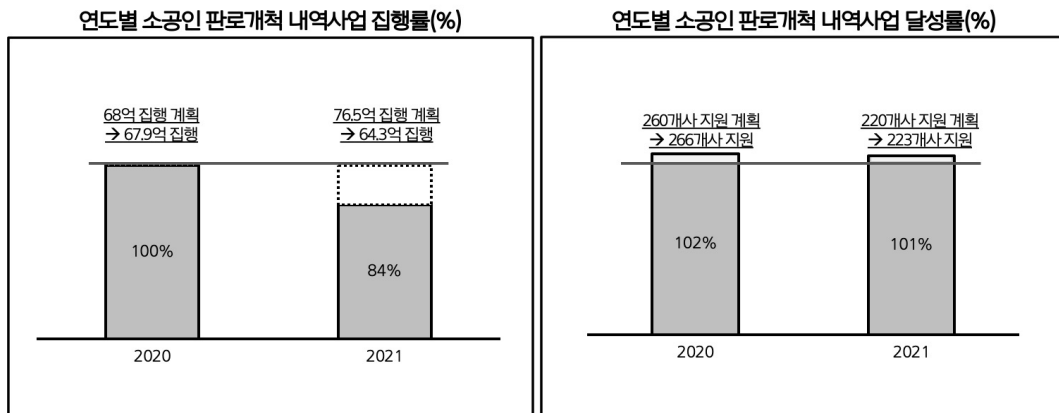

자료: 중소벤처기업부, 『소공인 판로개척지원 사업결과보고서』, 각 연도

□ (질문 2) 본 내역사업의 결과는 목적에 부합하는가?

- 본 사업의 목적은 기술력과 성장의지 및 성장잠재력을 갖춘 **유망소공인의 판로개척** 지원을 통해 **소공인으로의 성장을 촉진**하는 데 있으며 기업가형 소상공인 육성 관점에서 **정책 방향에 부합함**

- 본 사업을 통해 소공인은 새로운 판로를 개척할 뿐 아니라 판매량 증가에 따라 매출 향상이 실현되어야 함

○ 평가(1): 소공인의 온라인 진출을 촉진하고 매출 향상에 기여했음. 하지만 온라인 채널에 대한 마케팅비용 지원 편향에서 야기할 수 있는 비효율을 고민할 필요가 있음

- 본 사업은 소공인이 다양한 판로개척(전시회 참가, 온라인 마케팅, 오프라인매장 입점, 미디어콘텐츠 제작 등)에 도전할 수 있도록 바우처 형태의 국고보조금(최대 3,000만원)을 제공하는 사업

- 바우처 지급은 사용자의 편의성이 높고 효율을 극대화할 수 있다는 장점이 있지만 본 내역사업의 각 항목에 대한 정책 우선순위와 소상공인의 선호도가 일치되지 않는 경우 정책 목표 달성을 저해할 수 있음

- (소상공인의 유인) 소상공인은 온라인 마케팅 입점 및 광고비 지원을 활용하여 비용을 절감하고 매출액을 증대하는 지원항목을 가장 선호함

- (정책 우선순위) 전시회 참가를 통해 해외 진출에 성공하거나 오프라인 매장에 입점을 하는 경우 소공인은 유무형의 경험과 네트워크 자산을 축적할 수 있어 파급 효과의 지속을 기대할 수 있음. 그러나 온라인 마케팅 비용 지원이나 온라인 판촉 행사 진행은 효과가 일시적이고 마케팅 비용을 통한 매출액 견인 성격

- 이러한 부조화의 결과, 판로개척지원사업의 지원 항목에 대한 소공인의 바우처 사용에는 편중 현상이 관찰되며 본 재정 지원이 중단되어도 지속가능한 성과인지 고민을 요함

<표 III-56> 2021년 소공인 판로개척지원 내역사업 지원 항목별 구성

(단위: 개사, %)

지원항목	지원내용	지원	비중
전시회 참가	국내·외 전시·박람회 참가비(부스임차료, 부스장치비 등) 지원	55	12
온라인 마케팅	국내·외 온라인몰 입점 및 광고비 등 지원 SNS, V-커머스, 블로그 등 온라인 매체 홍보비용 지원	189	41
오프라인 매장입점	국내·외 오프라인 매장(백화점, 아울렛, 대형마트 등) 입점비 등 지원	18	4
미디어 콘텐츠 제작	카탈로그(종이/전자) 등 디자인 및 홍보영상 제작비용, 홈쇼핑·TV광고영상 제작·송출비 등 지원	198	43
합계		460	100

자료: 중소벤처기업부, 『2021년 사업결과보고(판로개척지원)』, 2021.

- 2021년 기준 참여기업 중 온라인마케팅(41%)과 미디어 콘텐츠 제작 부문(43%)에 지원금을 활용한 소공인의 비중이 84% 수준임(소공인의 선호도)
- 반면, 전시회 참가(12%)나 오프라인 매장 입점(4%) 등 **정책적으로 중요도가 높고 난이도가 높은** 채널 진입을 위해 바우처를 사용한 소공인은 16%에 불과함

- 평가(2): 소공인의 사업참여 목적 관점에서도 정책목적과 부합한다고 보기 어려움
 - 사업의 참여목적을 살펴보면 **마케팅활동에 대한 비용 부담 절감**이 50.5%로 가장 많았던 반면, 홍보물 제작 및 포장 디자인 고도화, 신규 유통채널 입점 등 지속적인 효과창출이 가능한 개척 부문에 대한 **소공인의 참여 의지는 미흡**
 - 마케팅 비용의 지출은 매출액의 향상을 가져오지만 이러한 지원이 **소공인의 경쟁 우위 요인**(해외진출 노하우, 홍보 고도화 등)을 강화할 수 있는지 불확실함

[그림 III-29] 소공인 판로개척지원 내역사업 참여목적

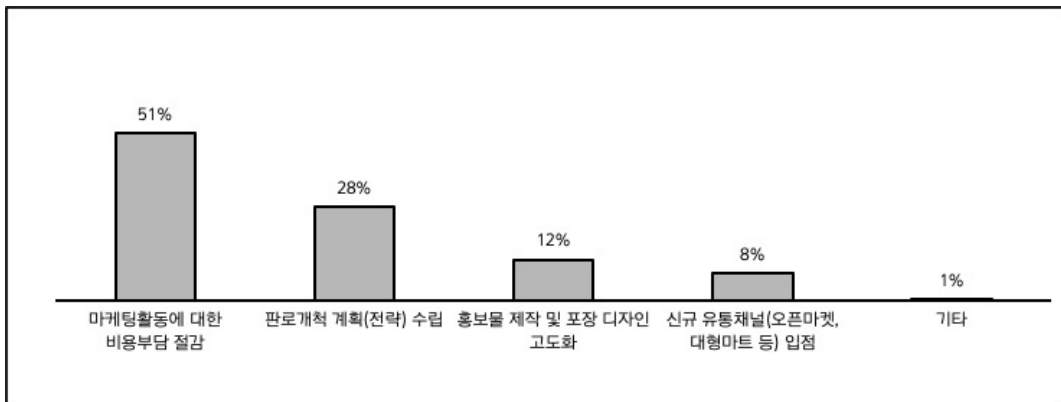

자료: 소상공인시장진흥공단, 『2022년 소공인특화지원사업 성과조사·분석용역 결과보고서』, 2022.

- 평가(3): 온라인판로지원사업과 지원 내용이 유사하며 중복 수혜 가능성이 높음
 - 본 내역사업은 온라인판로지원사업과 **세부 프로그램 관점에서 매우 유사하며** 온라인판로지원사업이 소공인과 소상공인을 모두 지원 대상으로 삼는다는 점에서 **중복 수혜 가능성이 매우 높음**
 - 중소기업 통합관리시스템(SIMS) 데이터를 살펴보면 2020~2021년도 소공인 판로지원사업의 수혜를 입은 1,469개 업체가 식별되는데, 이들 중 286개 업체는 같은 기간 온라인판로지원에도 참여하였으며 이는 **2021년 지원기업 수의 절반을 넘는 규모**임

[그림 III-30] 온라인판로지원 사업과 소공인 판로개척지원 사업 간 유사성

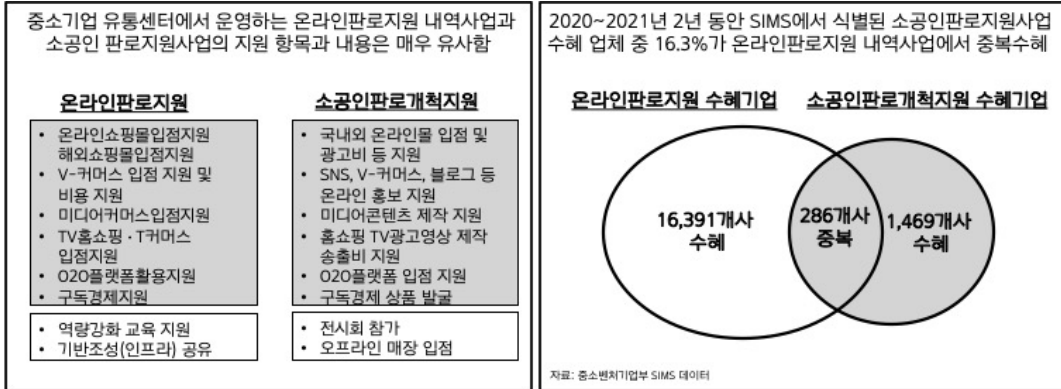

자료: 중소벤처기업부, 각 내역사업 사업설명서와 SIMS자료를 이용한 저자 작성

- 즉, 소공인 판로개척지원 내역사업의 차별성에 대한 고민, 내역사업 사이의 역할 분담, 중복 수혜 방지를 위한 통합적인 관리 방안 마련이 필요함
- **(차별화 방향)** 전시회 참여, 오프라인 진출 등 소공인의 지속 가능한 판로개척
- **(내역사업 역할분담)** 온라인판로지원(일시적 온라인 입점비 및 마케팅 지원)과 관련 인프라(미디어 제작을 위한 스튜디오 지원 등) 지원 기능은 중소기업유통센터 중심으로 통합하고 본 내역사업과는 연계를 고려할 수 있음
- **(통합적 중복 수혜 방지 관리)** 사업 기획 과정에서 중복 지원을 사전에 금지(blocking)할 수 있고, 사업자 선정 과정에서 사업자 번호를 중심으로 수혜자의 이력을 식별할 수 있는 시스템 도입 필요

□ (질문 3) 본 내역사업의 참여 소상공인은 사업과정에 만족했는가?

- 2022년 소공인 판로개척지원 대한 전반적인 만족도는 4.7로 매우 높은 수준이나 오프라인 채널 진출에 대한 만족도 개선 노력 필요
 - 소공인에게 상당한 지원금액이 바우처 형태로 제공되어 소공인 입장에서 활용도가 높고, 실제 **마케팅 및 홍보비용 지출을 통해 매출액이 증가**할 수 있는 구조를 갖추고 있어 수혜자의 만족도 점수가 높은 것으로 판단됨
 - 실제로 2022년 설문조사 결과에 따르면 만족의 이유는 '매출 증가, 신규판로 확보 등 연계효과 기대' 때문이라는 응답 비중이 50.7%로 가장 많았음
 - 그러나 2022년 소공인 판로개척지원 항목 중 오프라인 마케팅 부문의 만족도가

낮으며, 이는 본 지원 사업에서 **오프라인 채널로의 입점 성공률이 높지 않았던 결과**를 반영하고 있는 것으로 보임

[그림 III-31] 소공인 판로개척지원 내역사업의 만족도

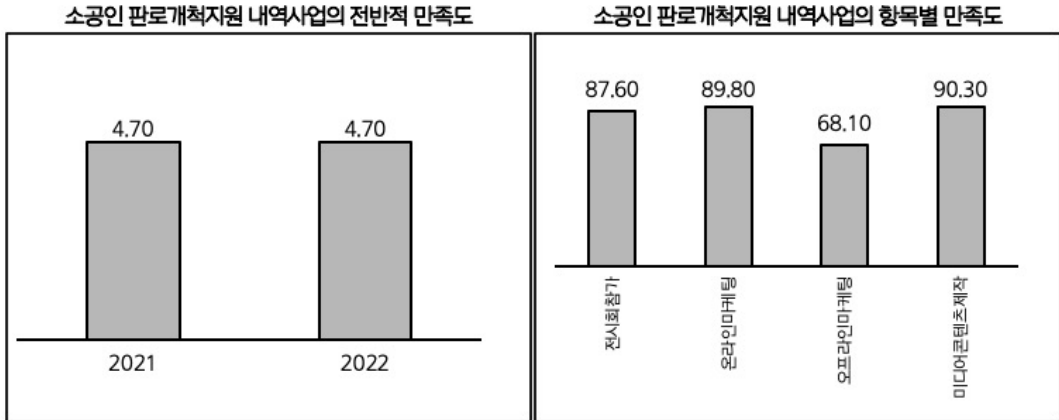

자료: 소상공인시장진흥공단, 『2022년 소공인특화지원사업 성과조사·분석용역 결과보고서』, 2022.

□ 요약 및 정책제언

평가내용	정책제언
사업 관리 개선	<ul style="list-style-type: none"> - 코로나19 팬데믹 기간 동안 박람회 등 대면 행사가 불가하게 되자, 온라인 마케팅 중심으로 사업이 전환되었음. 동 기간 1회성 마케팅 비용 중심으로 사업이 집행되었으며, 이는 소상공인 온라인판로지원 사업과 지출 성격이 유사하였으며 실제로 중복 수혜 문제가 발생하였음 - 오프라인 중심의 소공인 판로지원으로 사업의 방향을 전환하는 등 온라인판로지원 사업과 중복 수혜 제한

자료: 저자 작성

다. 소상공인스마트화 지원

1) (내역사업 3-1) 스마트공방기술보급

□ 계량분석 결과 요약

- 스마트공방기술보급 내역사업은 **매출액, 당기순이익 관점에서 효과성이 식별되지 않았고**, 3년 잔존확률의 경우 사업시행 기간이 짧아 분석이 불가하였음

구분	매출액	당기순이익	3년 잔존확률
효과성	×	×	해당사항 없음

- 본 절에서는 스마트공방기술보급 내역사업에서 **효과가 뚜렷하게 식별되지 않는 이유**와 지원의 제공 과정에서 발견되는 **이슈를 확인하고 개선사항**을 검토

□ (질문 1) 본 내역사업은 계획대로 추진되었는가?

- 스마트공방기술보급 사업의 예산 집행률과 기술보급 목표 달성률은 양호한 수준
 - 예산집행: 2020년도에는 69억원 집행 계획 중 91% 집행, 2021년도에는 291억원 집행 계획 중 89% 집행
 - 스마트기술보급: 2020년도에는 총 126개사 지원 목표 대비 104% 달성, 2021년도에는 총 600개사 지원 계획 중 599개 달성
 - 스마트공방기술보급 사업에는 총 1,081명이 지원하여 지원율은 1.8:1로 양호함

[그림 III-32] 스마트공방기술보급 내역사업 추진실적

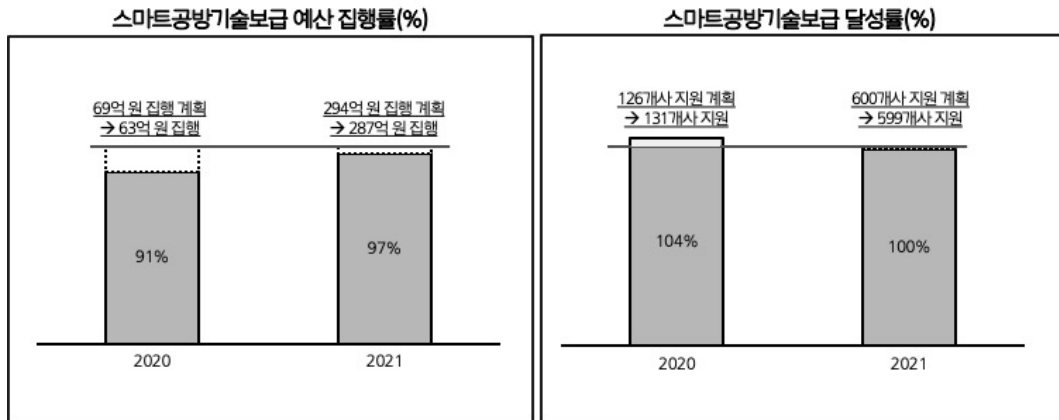

자료: 중소벤처기업부, 『스마트공방기술보급 사업 사업결과보고』, 각 연도

□ (질문 2) 본 내역사업의 결과는 목적에 부합하는가?

- 본 사업의 목적은 수작업 위주 생산 공정에 자동화기기 도입, 데이터 수집·연계를 위한 **스마트기술 보급 확대**를 지원하는 것으로 **소상공인 정책 방향에 부합**
 - 본 사업의 1차적인 성과는 소공인 공방에 **스마트 기술이 보급**되는 것이며, 이를 통해 **공정개선과 생산성 향상**이 실현되는 것을 지원사업의 산출로 판단

- 평가(1): 보급실적은 양호한 수준이나 소공인 성장을 위한 체계화·내실화 필요
 - 2021년 기준 총 599개사를 지원했으며 공정개선형, 생산관리형, 서비스복합형 등 **‘주문·생산 프로세스의 스마트화’** 지향 기술의 보급이 기업 수 기준 89%, 예산 기준 90%를 차지함

〈표 III-57〉 2021년 스마트공방기술보급 내역사업 보급현황

(단위: 개사, %, 백만원)

지원항목	지원내용	기업 수	비중	예산	비중
공정 개선형	수작업 공정개선, 기초데이터 관리 등 H/W 중심의 스마트공방 구축	269	44.9	11,472	44.5
생산 관리형	자재 입고·생산·출고실적 집계, 생산관리 등 S/W 중심의 스마트공방 구축	185	30.9	8,133	31.5
서비스 복합형	고객 주문-생산-판매 과정을 자동연계 등 복합형 스마트 공방 구축(B2C)	80	13.4	3,506	13.6
제품기술 혁신형	제품·기술 개발에 스마트기술 접목 등 제품·기술혁신 중심의 스마트공방 구축	62	10.4	2,687	10.4
컨소시엄형	3개사 이상의 소공인이 생산·판매·데이터 공동 활용 등 집적지 중심 스마트공방 구축	3	0.5	132	0.5
합계		599	100.0	25,798	100.0

자료: 중소벤처기업부, 『2021년 사업결과보고서(스마트공방기술보급)』, 2021.

- 수혜 소상공인들은 산출성과(공정개선 및 기술혁신, 생산성 향상)에 대체로 긍정적이거나 **산출성과에 대한 추가적인 안정화 노력이 필요**할 것으로 보임
- 2020~2022년 “소공인특화지원사업 성과조사·분석용역 보고서”에 따르면 소상공인의 산출성과에 대한 인식은 매년 상당히 큰 폭으로 변동하고 있으며, 세부 항목(실적관리, 데이터관리, 공정자동화, 자동 주문처리, 실시간 제어 등)에 대한 **평가 결과도 매년 일관된 평가결과가 유지되지 않고 있음**

〈표 Ⅲ-58〉 2021년 스마트공방기술보급 내역사업 산출성과(수혜 소공인 인식)

구분	2020	2021	2022
공정개선 및 기술혁신	78.4	81.2	79.4
생산성 향상	75.3	80.4	75.1

자료: 소상공인시장진흥공단, 『2020~2021년 소공인특화지원사업 성과조사·분석용역 결과 보고서』, 2021.

- 즉, 사업 시행 기간이 얼마 지나지 않았다는 점을 고려할 때, **소공인, 기술의 공급 기업, 소상공인시장진흥공단 3개 조직의 역할 분담을 점검할 필요가 있으며**, 더 나아가 사업의 제공 프로세스, 지원되는 스마트 공방의 유형, 성과 있는 기술 유형에 대한 **조사**와 **체계화 노력**이 필요한 시점임
- 매출액, 당기순이익 등에서의 중장기 성과를 평가하기에는 아직 이른 시점으로 보이나, 향후 공정, 주문·생산 과정의 **효율화 단계를 넘어, ‘제품 및 공정 혁신’이 가능한 수준의 기술 분야를 발굴할 필요가 있음**

○ 평가(2): 소공인과 정부의 비용 분담 수준은 적절한 수준이나 기술 수준에 따른 분담 비율 차등화를 검토할 필요가 있음

- 본 사업은 국비 70% 이내, 자부담 30% 이상으로 규정되어 있음
- 2022년 설문조사에 따른 비용 분담 현황(1,257개사 지원)을 살펴보면, 스마트공방기술보급 사업의 투자비용은 정부지원금 비중이 56.9%이며, 자체부담(자체투자, 정책자금, 기업부담) 비중은 43.1% 수준으로 적절한 수준임

[그림 Ⅲ-33] 스마트공방기술보급 참여 소공인의 투자비용 구성

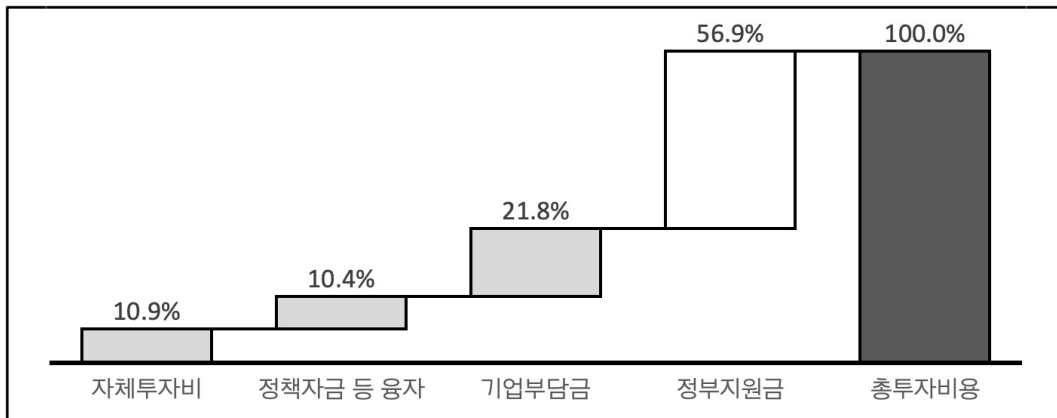

자료: 소상공인시장진흥공단, 『2022년 소공인특화지원사업 성과조사·분석용역 결과 보고서』, 2022.

- 소공인의 업종 분야(공예 vs. 의료), 기술 수준(기초 vs. 고도화), 혁신 수준(안정기술 vs. 실패위험) 등에 따라 분담 비율을 조정하거나, 사전 컨설팅을 통해 지원 필요성과 분담비율을 판단하여 소공인의 참여 유인을 보장하면서 단순 설비 개선에만 지원금이 활용되지 않도록 사업 관리를 효율화할 필요가 있음

□ (질문 3) 본 내역사업의 참여 소상공인은 사업과정에 만족하는가?

- 2021년 대비 스마트공방기술보급 내역사업에 대한 만족도는 개선의 여지가 있음
 - 2020~2021년 기준 내역사업의 만족도는 개선되는 양상으로 평가하기 어려우며, 향후 사업 과정에 대한 만족도 평가를 추가하여 프로세스를 정비할 필요

[그림 III-34] 스마트공방기술보급 내역사업의 만족도

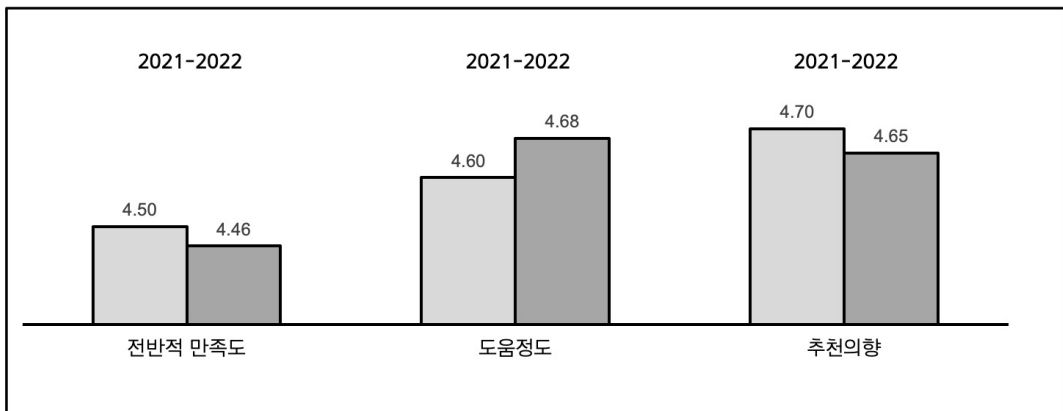

자료: 소상공인시장진흥공단, 『2022년 소공인특화지원사업 성과조사·분석용역 결과 보고서』, 2022.

- 수혜 소공인은 현재 주로 지원되고 있는 생산 효율화 단계를 넘어 시제품 제작, 경영컨설팅 등 매출 성장을 견인할 수 있는 외부 지원과 자문을 요구하고 있음

[그림 III-35] 스마트공방기술보급 내역사업 추가지원 희망 분야

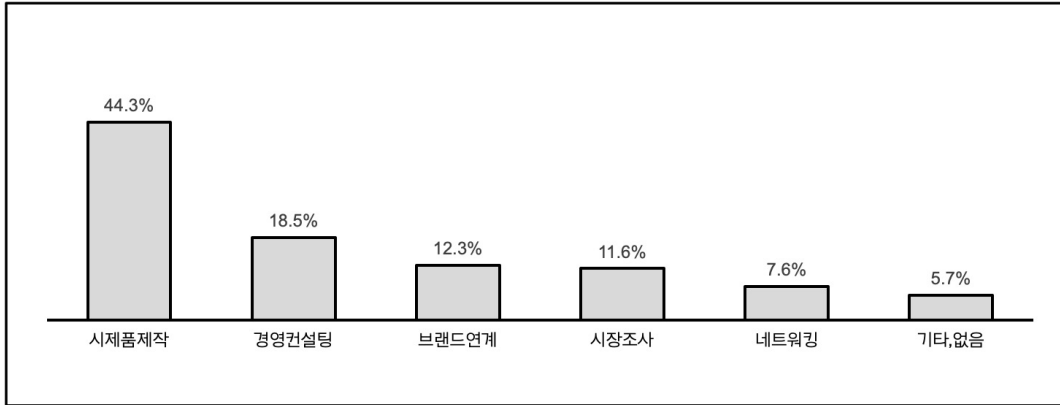

자료: 소상공인시장진흥공단, 『2021~2022년 소공인특화지원사업 성과조사·분석용역 결과 보고서』, 2021.

□ 요약 및 정책제언

평가내용	정책제언
사업 관리 개선	- 소공인의 업종분야(공예 vs. 의료), 기술수준(기초 vs. 고도화), 혁신수준(안정기술 vs. 실패위험) 등에 따라 분담 비율을 조정하거나, 사전 컨설팅을 통해 지원 필요성과 분담 비율을 판단하여 소공인의 참여 유인을 보장하면서 단순 설비 개선에만 지원금이 활용되지 않도록 사업 관리를 효율화할 필요가 있음
수혜 소공인의 입장에서 사업 방향 개선	- 수혜 소공인들은 시제품 제작, 경영컨설팅 등 매출 성장을 견인할 수 있는 외부 지원과 자문을 보다 요구하고 있음. 이를 고려하여 사업의 방향성을 전환하는 것도 효과성과 효율성 개선에 긍정적인 도움이 될 것으로 판단됨

자료: 저자 작성

2) (내역사업 3-2) 스마트상점기술보급

□ 계량분석 결과 요약

- 스마트상점기술보급 내역사업은 **매출액, 당기순이익** 관점에서 **효과성이 식별되지 않았고**, 3년 잔존확률의 경우 사업시행 기간이 짧아 분석이 불가하였음

구분	매출액	당기순이익	3년 잔존확률
효과	×	×	해당사항 없음

- 본 절에서는 스마트상점기술보급 내역사업에서 **효과가 뚜렷하게 식별되지 않는 이유**와 지원의 제공 과정에서 발견되는 **이슈를 확인하고 개선사항**을 검토

□ (질문 1) 본 내역사업은 계획대로 추진되었는가?

- 스마트상점기술보급 사업의 예산 집행률 및 달성률은 2020년 대비 2021년 부족
 - 예산집행: 2021년도에는 200억원 집행 계획 중 89% 집행
 - 스마트 기술보급: 2021년도에는 2만개 기술보급 계획 대비 63% 달성
 - 2021년도에는 예산 집행률과 기술보급 목표를 충분히 달성하지 못했음
 - 이는 2021년까지 소상공인 상점가와 소상공인 협·단체를 지원 대상으로 한정했기 때문이며, 2022년부터는 **개별 상점을 지원 대상에 포함**하는 방식으로 전환하여 향후 달성도는 개선될 것으로 예상

[그림 III-36] 스마트상점기술보급 내역사업 추진실적

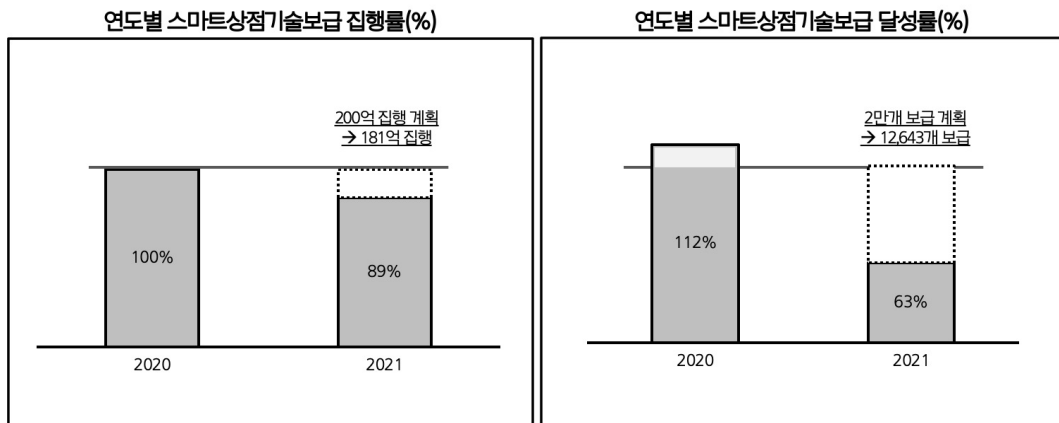

자료: 중소벤처기업부, 『소상공인 스마트상점 기술보급사업 결과보고』, 각 연도

□ (질문 2) 본 내역사업의 결과는 목적에 부합하는가?

- 스마트상점기술보급 내역사업의 목적은 소비·유통환경의 급격한 비대면·디지털화에 대응, 소상공인 현장에 **스마트기술을 도입·적용**하는 사업으로 **정책 방향에 부합**
 - 본 사업의 1차적인 성과는 소상공인 상점에 **스마트 기술이 보급**되는 것이며, 이를 통해 **운영효율화와 비용 절감**이 이루어지는 것을 사업의 산출로 판단
- 평가(1): 본 지원 사업을 통해 수혜 상점의 운영효율화는 부분적으로 달성되고 있다고 판단되나 뚜렷한 비용 절감의 실현은 시기상조
 - 소비자가 소상공인의 상점을 방문해서 상품과 서비스를 구매하는 절차 관점에서 **기술보급의 파급효과는 아직 미미한 수준**
 - 고객이 상점을 이용하는 프로세스는 정보탐색-방문-주문(결제)-구매(사용)-만족 및 재방문 단계로 요약할 수 있으며, 2022년의 보급 실적에 따르면 대체로 **주문(결제) 단계의 효율화에 집중되어 있음**

[그림 Ⅲ-37] 상점 이용 프로세스와 기술보급 현황

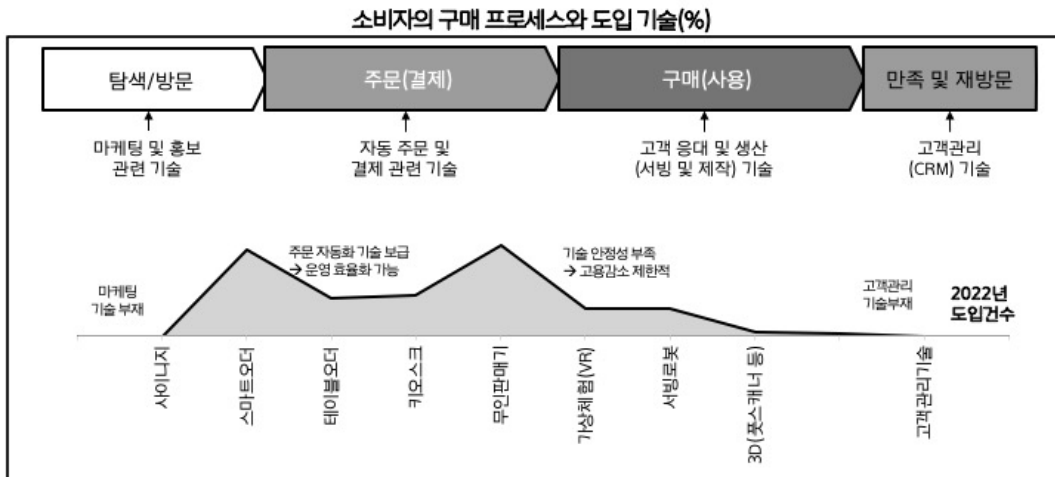

자료: 소상공인시장진흥공단, 『2022년 소상공인 스마트상점 기술보급사업 설문조사 결과보고서』, 2022.

- 평가(2): 실질적 인건비 절감을 꾀할 수 있는 프로세스 표준화와 패키지 모델 요망
 - 고객의 주문과 관련된 기술 보급으로 일부 운영 효율성 측면의 개선이 가능하지만 제공되는 제품이나 제공되는 절차 등의 **표준화 수준이 낮은 상점의 경우** 해당 기술 보급을 통한 **고용 절감 효과는 제한적**임(예: 주문한 음식에 대한 소비자의 선택이 불규칙하거나, 식기나 추가 반찬 요구 등 종업원의 세밀한 응대 업무가 중요

- 한 식당에서는 주문 관련 장비가 도입되어도 고용 절감 효과는 미미)
- 고용 절감을 위해서는 ‘주문(결제)-구매(사용) 과정의 표준화와 안정적인 기술 연계가 필요하며 단순한 스마트 장비 도입은 지양되어야 함
 - 따라서 기술 도입 이전에 표준화를 위한 전문가의 컨설팅과 대형 프랜차이즈 등에서 검증된 성공 모델을 패키지로 제공할 필요가 있음

○ 평가(3): 소상공인의 스마트 기술 수요와 안정성에 따른 분담구조 설계 필요

- “2022년 소상공인 스마트상점기술보급사업 설문조사 결과 보고서”를 이용하여 소상공인의 스마트기술별 수용도와 혁신수요를 축으로 사업성과를 식별함
- 안정성: 정부의 지원을 받지 않은 소상공인이 자체 투자를 통해 도입했다고 응답한 기술은 이미 잘 알려져 있는 기술로 기술의 안정성 반영
- 혁신성: 정부의 지원을 받지 않은 소상공인이 도입을 희망한다고 응답한 기술은 불확실하지만 효과에 대한 기대감이 있는 혁신 기술로 분류
- 원의 크기: 2022년 정부재정으로 지원된 기술의 규모(개)를 반영하며 원의 크기가 클수록 사업을 통해 상대적으로 많이 도입된 기술을 의미함

[그림 III-38] 스마트상점기술보급 내역사업 지원 기술의 적합성

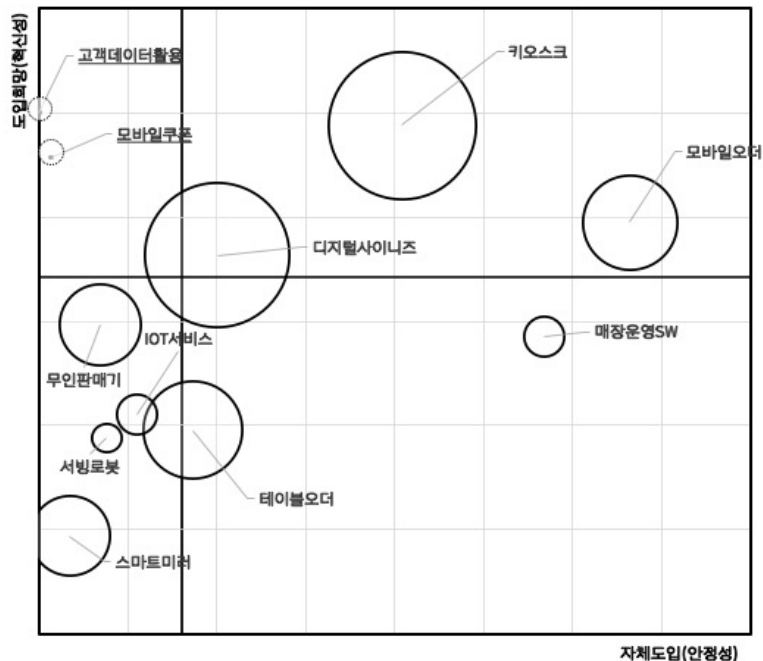

자료: 소상공인시장진흥공단, 『2022년 소상공인 스마트상점 기술보급사업 설문조사 결과보고서』, 2022.

- 키오스크, 모바일오더 기술은 안정성과 혁신성이 모두 큰 영역에 속해 정부가 지원할 경우 **소상공인의 호응도가 높은 기술**로, 본 사업비에서도 비중이 높음. 하지만 **자체 설치 의향이 있는 소상공인에게 예산이 지원될 가능성이 존재함**
- 스마트미러, 서빙로봇, IOT서비스, 무인판매기 등은 **기술의 안정성과 도입에 대한 기대감이 모두 낮은 기술**로, 기술 도입의 가치를 증명할 수 있는 **성공모델**을 확보하고 홍보를 강화할 필요가 있음
- 고객데이터 활용과 모바일쿠폰 등 마케팅과 관련된 기술들은 소상공인의 기대와 수요는 존재하지만 **본 사업에서의 실적이 부재**(디지털 사이니즈가 일부 기능 실현)함을 고려할 때, 향후 **관련 기술을 발굴하여 성공모델**을 제시하면 정책 효과를 기대할 수 있음
- 결국 본 사업의 지원 **기술에 따라 소상공인의 수요, 도입의 효과성, 그리고 난이도 등이 상이한** 점을 고려할 때 소상공인의 사업 참여 유인과 예산의 효율적 집행 사이에서 균형을 추구할 필요가 있음. 즉, 소공인이 선호하는 기술은 분담비율을 높이는 등 **기술별로 다른 분담비율**을 제시하는 구조 설계방안 검토
- 개별 소상공인 자체 투자 유인이 큰 기술은 지원을 축소하고 자부담 비율은 확대(예시: 30% → 50%)할 필요가 있음. 즉, 사업 지원 없이도 매장에서 이미 자체 비용으로 도입하여 사용하고 있거나, 또는 자체 도입을 고려하고 있는 스마트 기술은 정부 지원을 축소할 수 있음. 키오스크, 모바일오더, 디지털사이니지 등이 대표적임

〈표 III-59〉 매장에서 이미 자체 비용으로 도입하여 사용하고 있는 스마트 기술

(단위: 개사, %)

구분	자체도입	비중	지원대상 기술 여부
CCTV	289	45.7	×
모바일오더	96	15.2	○
매장운영S/W	82	13.0	×
키오스크	59	9.3	○
디지털사이니즈	29	4.6	○
테이블오더	25	3.9	○
IOT서비스	16	2.5	○
서빙로봇	11	1.7	○
무인판매기	10	1.6	○
스마트미러	5	0.8	○
기타	11	0.5	

주: 스마트 기술 지원을 받지 않은 소상공인 대상

자료: 소상공인시장진흥공단, 『2022년 소상공인 스마트상점 기술보급사업 설문조사 결과보고서』, 2022.

〈표 III-60〉 매장에서 자체 도입을 고려하고 있는 스마트 기술

(단위: 개사, %)

구분	자체도입 고려	비중	지원대상 기술 여부
고객데이터 활용	128	13.0	×
키오스크	125	12.7	○
모바일쿠폰	117	11.9	×
모바일오더	101	10.3	○
디지털사이니지	93	9.5	○
CCTV	90	9.2	×
무인판매기	76	7.7	○
매장운영SW	73	7.4	×
IOT서비스	54	5.5	○
테이블오더	50	5.1	○
서빙로봇	48	4.9	○
스마트미러	24	2.4	○
기타	3	0.3	

주: 스마트 기술 지원을 받지 않은 소상공인 대상

자료: 소상공인시장진흥공단, 『2022년 소상공인 스마트상점 기술보급사업 설문조사 결과보고서』, 2022.

□ (질문 3) 본 내역사업의 참여 소상공인은 사업과정에 만족하는가?

- 2021년에 6가지 스마트 기술을 중심으로 보급되었으며 장점과 단점 존재

〈표 III-61〉 스마트상점기술보급 기술

도입기술 분류	효과	장점	단점	
1	스마트오더	온오프라인 주문과 결제, 배달을 통합하여 영업의 범위를 넓히는 기회 제공	소상공인과 소비자 모두에게 익숙하며, 영업에 필요한 모든 기능을 지원함	결제 관련 수수료가 부과되고, 장애 발생 시 대응하기 어려움
	키오스크	상품과 서비스를 알리는 큰 화면에 결제 기능을 더한 기기로, 주로 식당이나 카페 등에 설치	상품의 주문과 결제, 홍보를 담당하므로 인건비 절약 효과	복잡한 단계로 연령대가 높은 고객이 사용하기 어려운 문제가 있음
2	사이니지	큰 화면에 매장이나 상품 광고를 포함한 사진, 영상 정보를 노출	매장과 상품 홍보, 이벤트나 공지 사항 제공 콘텐츠 제작과 교체 수월	저작권 이슈가 발생하는 사례가 있음
3	가상현실 (AR/VR)	가상으로 만든 공간을 활용해서 상품과 서비스를 알리고 판매	젊은 소비자의 흥미와 관심을 제공함	추가 기기가 필요, 소상공인이 콘텐츠로 만들기 까다로운 점

〈표 III-61〉의 계속

도입기술 분류		효과	장점	단점
4	3D스캐너, 3D프린터	3D 모델링 프로그램으로 설계한 것을 그대로 만들어주는 기기	반지나 팔찌 등 작은 액세서리, 안경처럼 개인 맞춤형으로 만들어야 하는 소비재, 테스트용 제품을 만들 때 요긴	설계 능력을 갖춰야 하며, 인쇄할 상품의 크기 제약 존재, 인쇄 후 인쇄물을 다듬는 후처리도 필요
5	AI 및 IoT	무인 자판기, 안면인식을 포함한 출입 인증 시스템 등이 포함	심야 시간에 매장의 운영 환경을 변경, 보안 및 외부인 침입 방지에 유용, 육류 등 신선식품 취급 용이	성장 관점에서 파급효과는 크지 않음
6	로봇	상품을 소개하고 도움말을 주거나 음식을 직접 배달하고 빈 접시를 수거하는 역할, 커피나 치킨을 튀기는 조리 로봇	거의 모든 동작을 자동으로 수행, 본체에 키오스크와 스마트 결제 기능을 갖추기도 함	매장이 좁거나 구조물이 많은 경우 무인 로봇을 도입하기 어려움. 유지 보수나 고장, 장애 대처도 까다롭다는 평가

자료: 저자 작성

- 평가(1): 지원되고 있는 소상공인의 만족도는 양호한 수준이나 기술별로 차이 식별
 - 각 기술에 대한 만족도 및 추천의사를 확인(단 도입 소상공인 수가 적은 가상현실(AR/VR)과 로봇은 만족도 점수는 제시하되 논의에서 제외하였음)
 - **스마트오더, 키오스크**에 대한 만족도는 3.76, 추천의사는 2.59로 **예상보다 낮은 편임**(수수료 발생, 예상보다 저조한 고용 절감 효과 등의 영향으로 판단됨)
 - 사이니지와 AI 및 IoT는 파급효과는 크지 않지만 **단점 요소가 뚜렷하지 않아 만족도 및 추천의사가 높게** 나타난 것으로 보임(AI 및 IoT의 경우 소상공인의 인식이 낮은 수준으로 나타난 점을 고려할 때 기술에 대한 홍보 필요)

〈표 III-62〉 상점 이용 프로세스와 기술보급 현황

도입기술 분류	만족도	추천의사	N	
1	스마트오더·키오스크	3.76	2.59	464
2	사이니지	4.26	3.53	395
3	가상현실(AR/VR)	4.20	3.11	84
4	3D스캐너, 3D프린터	4.33	2.67	6
5	AI 및 IoT	4.32	3.87	100
6	로봇	4.00	4.00	1

자료: 소상공인시장진흥공단, 「2022년 소상공인 스마트상점 기술보급사업 설문조사 결과보고서」, 2022.

○ 평가(2): 불만 소상공인은 스마트 장비의 유용성 및 지속 가능성 지적

- 스마트상점기술보급 내역사업에 참여한 소상공인의 불만요인을 살펴보면, 참여 소상공인 중 불만족한 응답자는 기술의 유용성에 대해 불만족 표시
- 스마트상점기술보급 후 어려운 점은 유지관리 및 작동미속에 대한 응답 다수

[그림 III-39] 스마트상점기술보급 불만 및 애로사항



자료: 소상공인시장진흥공단, 『2022년 소상공인 스마트상점 기술보급사업 설문조사 결과보고서』, 2022.

- 소상공인이 활용할 수 있고, 지속적으로 활용 가능한 기술 선정 및 유지관리 지원이 모색되어야 정책 목적을 달성할 수 있을 것으로 사료됨

□ 요약 및 정책제언

평가내용	정책제언
사업 관리 개선	<ul style="list-style-type: none"> - 실질적인 성과를 낼 수 있는 성공 모델 확보 요망(최근 시도되고 있는 것처럼 이미 성과가 증명된 사업체의 기술들을 패키지로 지원하는 방향은 바람직한 전환임) - 개별 소상공인 자체 투자할 유인이 큰 키오스크, 모바일오더, 디지털 사이니지 등은 지원을 축소하고 자부담 비율은 확대(예시: 30% → 50%) - 본 사업에서 도입 후 만족도가 낮은 스마트오더 등은 지양 필요

자료: 저자 작성

3. 종합평가 및 시사점

□ 경쟁력강화사업(군)의 사업 추진 구조

- 각 내역사업은 가치사슬(기획/실행/평가)과 조직단위(담당자)로 분리 수행
 - 이러한 구조는 기획 담당자별 다양한 프로그램의 기획에 용이하고, 실행 조직은 현장과 밀착된 지원 과정을 수행할 수 있다는 장점이 있음

[그림 III-40] 소상공인 경쟁력강화사업(군)의 수행구조

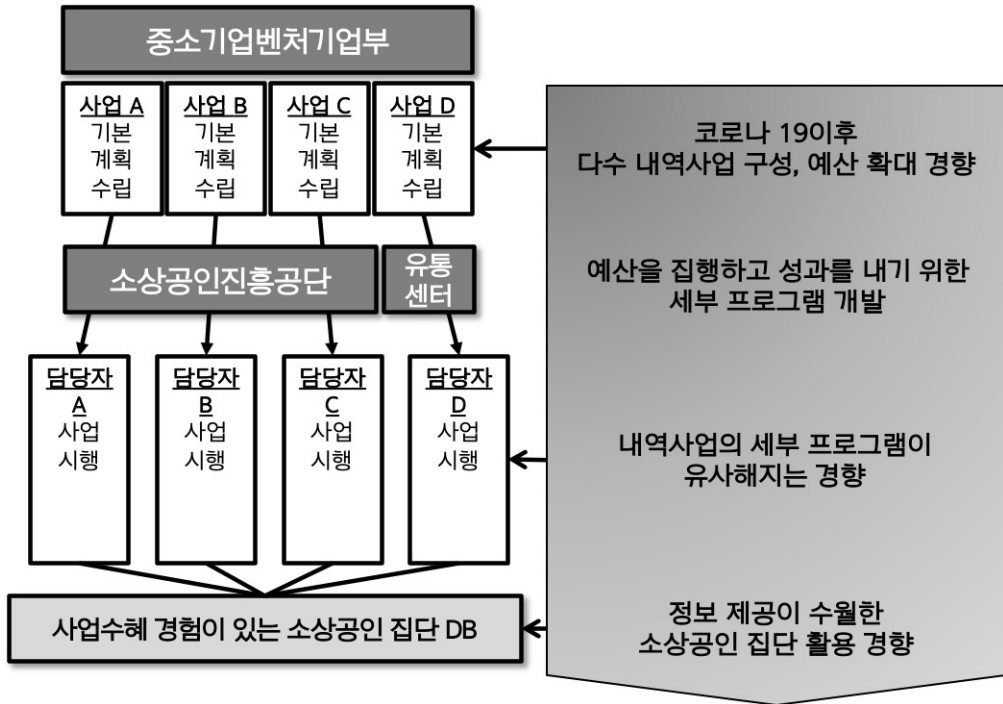

자료: 저자 작성

□ 시사점(1): 중복 수혜 관리 필요

- 소상공인 지원 사업은 사업 내용 관점에서 유사하여 중복 지원 이슈 발생
 - 내역사업 안에서 세부 프로그램이 분화되는 과정에서, 내역 사업의 핵심적인 내용이 유사해지는 경향이 있고 이는 팬데믹에 따른 예산 확대로 심화
 - 사업의 수혜 경험이 있는 소상공인 집단과 소상공인 단체를 중심으로 사업관련 정보가 집중되는 경향 존재

○ 내역사업 내 세부프로그램의 유사성은 심화되고 있음

- 코로나19 이후 관련 예산이 확대됨에 따라 각 내역사업의 세부 프로그램 분화
- 브랜드·상품개선, 채널진출교육, 시설개선, 판로진출지원, 홍보·판매기획전, 경영컨설팅, 공동활동 등 유사한 사업 내용으로 분화되는 경향 존재

〈표 III-63〉 경쟁력강화사업(군) 중복 내용 검토(2020~2021년 보고서 검토결과)

구분	브랜드· 상품 개선	채널 진출 교육	시설 개선	판로 진출 지원	홍보· 판매 기획전	경영 컨설팅	공동 활동
온라인판로지원	○	○	×	○	○	○ (판로)	○ (시설)
소상공인역량강화	○	○	×	×	×	○ (경영)	○ (사업)
소상공인 협업 활성화	○	○	×	○	○	○ (판로)	○ (사업)
백년가게, 백년소공인 육성	○	○	○	○	○	○ (판로)	○ (사업)
특화지원센터 설치 및 운영 (복합지원센터설치)	○	○	×	○	○	○ (경영)	○ (시설)
클린제조환경 조성	×	×	○	×	×	○ (시설)	×
판로개척지원	×	○	×	○	○	○ (판로)	○ (시설)
스마트공방기술보급	×	×	○	×	×	○ (시설)	×
스마트상점기술보급	×	×	○	×	○	○ (시설)	×

자료: 저자 작성

○ 같은 연도에 여러 내역사업을 동시 수혜받는 소상공인의 비중이 증가하고 있음

- 중소기업연구원이 보유한 SIMS 자료를 이용하여 9개 내역사업⁵¹⁾ 사이의 중복 수혜 여부를 검토한 결과, 내역사업 사이의 중복 수혜 비율은 최근 증가하는 양상을 보임(2015년 0.63%에서 2022년 6.78%까지 증가하여 관리를 요함)

51) 본고에서 다루고 있는 10개 내역사업 중 자료를 제출하지 않은 상생협력프랜차이즈 육성 내역사업 제외

〈표 III-64〉 경쟁력강화사업(군) 내역사업 사이의 중복 수혜 현황

(단위: 개, %)

중복건수	2015	2016	2017	2018	2019	2020	2021	2022
1	1,565	3,739	3,04	3,844	6,611	8,702	11,493	12,603
2	10	23	12	22	57	192	556	848
3	0	0	0	0	4	9	45	59
4	0	0	0	0	0	0	3	6
5	0	0	0	0	0	0	0	1
계	1,575	3,762	3,416	3,866	6,672	8,903	12,097	13,517
중복비율	0.63%	0.61%	0.35%	0.57%	0.91%	2.26%	4.99%	6.76%

자료: 중소벤처기업연구원 중소기업지원사업 통합관리시스템(SIMS) 자료를 이용하여 저자 작성

○ 중복 방지를 위한 통합적 관리 체계 도입 필요

- 내역사업의 선정 및 등록 시점에서 타 사업(혹은 시점)간 중복 수혜 등이 조회, 경고할 수 있는 시스템 기능 구성이 필요
- 중복에 대한 관리는 온라인판로지원사업처럼 규모가 큰 단일 내역사업의 경우 프로그램 단위에서도 검토되어야 함

□ 시사점(2): 효과성과 효율성 관점의 포트폴리오 관리 필요

○ 계량경제분석 결과를 활용하여 내역사업의 투자 대비 성과를 검토함

- 효율성(효율성 모형의 계수추정치): 9개 내역사업의 지원금액의 규모에 따른 효과로 계수추정치가 양수이고 유의한 경우와 그렇지 않은 경우로 분류
- 효과성(효과성 모형의 계수추정치): 9개 내역사업의 매출액 증가 효과를 측정된 모델의 계수추정치로 양수이고 유의한 경우와 그렇지 않은 경우로 분류

○ 백년가계, 백년소공인 육성, 클린제조환경 조성, 스마트공방기술보급 내역사업은 재검토 및 사업 구조 개선 필요

- 계량분석 결과 3개 사업은 효율성과 효과성 모두 불확실함 → 효과 실현이 가능하도록 지원 사업의 구조를 개선할 필요가 있으며 성공모델을 찾아 선택과 집중을 할 필요가 있음

○ 온라인판로지원, 소공인 판로개척지원은 효과성은 뚜렷하나 효율성 관리 필요

- 온라인판로지원, 판로개척지원은 계량분석 결과, 효과성과 효율성이 모두 식별되

있음. 그러나 효율성에 대한 계수추정치는 다른 내역사업과 비교하여 상대적으로 작았고, 정성분석의 분석 결과와 시사점을 고려할 때 효율성 관리에 주의할 필요가 있음 → 재정지원을 통해 일시적으로 효과는 있지만 소모적인 재정지원이 이루어지지 않도록 관리를 요함(효율성이 보장되는 기술 모델을 개발하고 마케팅 비용 등 소모적인 지원은 관리를 요함)

- 스마트상점기술보급은 효율성은 식별되나 효과성은 미흡함. 효과성 제고 전략 수립
 - 스마트상점기술보급의 경우 효율성은 높지만 효과성이 부족함 → 실질적인 성과를 낼 수 있는 성공 모델 확보 요망(최근 시도되고 있는 것처럼 이미 성과가 증명된 사업체의 기술들을 패키지로 지원하는 방향은 바람직한 전환임)

- 소상공인 협업 활성화는 효과성은 식별되나 효율성은 불확실함
 - 소상공인 협업 활성화의 경우 효과성은 높지만 효율성이 불확실함 → 이 사업의 경우 지원 대상 및 지원 품목의 이질성이 대단히 커서 협동조합 간 사업비 지급액의 차이가 너무 큼. 따라서 금액의 크기에 따른 성과가 반드시 효율성을 측정한다고 보기 어려운 문제가 있음
 - 향후 상세자료를 축적하고 활용하여 지원 금액과 지원 대상에 따른 성과를 엄밀히 확인할 필요가 있음

- 상생협력프랜차이즈 육성은 전체적인 재검토가 필요
 - 상생협력프랜차이즈 육성 내역사업은 분석 자료 부재로 인해 계량분석이 이루어지지 않았지만 정성평가 결과를 고려할 때 사업 구조의 재검토가 필요함
 - 상생협력프랜차이즈 육성 내역사업은 이해 당사자의 유인구조에 부합하지 않는 사업구조를 가지고 있고, 세부 프로그램 사이의 연계도 부족한 상황임
 - 사업을 통해 가맹본부와 가맹점 중 누구를 지원할 것인지, 상생 등 사업의 성과를 창출하는 유인구조가 무엇인지, 해당 사업의 성과는 어떻게 측정할 것인지 등에 대한 전반적 고민이 필요한 상황으로 판단됨
 - 하지만 예비 가맹점주에게 사업 진입 이전에 체험활동을 제공하는 2022년 사업개선 방향은 긍정적인. 가맹점 참여를 희망하는 소상공인의 진입장벽을 줄이고 사업과 관련한 학습기회를 제공할 뿐 아니라, 가맹본부 입장에서도 가맹점주의 조기

이탈을 사전에 방지할 수 있다는 점에서 유인 구조의 합치가 존재함. 이에 두 이해관계자에게 모두 좋은 성과가 있을 것으로 예상됨

□ 시사점(3): 내역사업 추진 조직의 개편(조정) 필요

○ 소상공인시장진흥공단, 중소기업유통센터의 협업 구조 창출 필요

- 경쟁력강화사업(군) 내역사업은 소상공인시장진흥공단과 중소기업유통센터가 수행하고 있으며, 각 내역사업별 담당자가 분리되어 운영되는 구조
- 성과평가의 단위가 되는 조직 중심으로 업무를 수행하되 기능 중심의 지원 업무 라인을 공유하고 협업할 수 있는 구조 개편 검토(예: 교육과 온라인판로지원 및 관련 인프라 구축 등은 집중화 및 자원 공유 체계를 갖출 필요가 있음)

[그림 III-41] 경쟁력강화사업(군)의 실행조직 구조 개편 방향

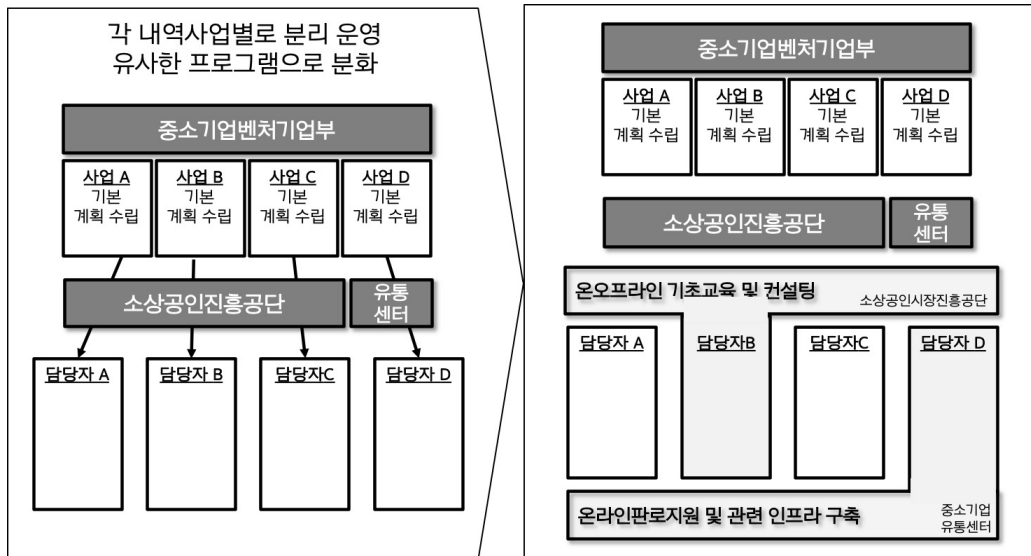

자료: 저자 작성

□ 시사점(4): 성과평가를 위한 사업관리 자료 축적 필요

○ 사업의 지원 후 탈락 및 선정 기업에 대한 이력 자료 관리 필요

- 수혜 집단의 선정 결과에 대해 평가를 위해서는 수혜 대상이 되었던 기업과 탈락한 기업에 대한 비교 분석이 필요하며, 이를 위해서는 탈락 기업에 대한 사업자 번호 등 기초 정보를 자료로 보존할 필요가 있음

○ 사업별 특수성과 지원 서비스의 표준화 사이의 균형 추구 필요

- 내역사업 내에 대상과 내용 측면에서 유사한 프로그램이 포함될 수밖에 없는 구조
이나 중복 프로그램 중 일부는 표준적인 도구를 제공할 필요가 있음
- 성과보고서, 만족도 보고서 등의 경우, 문항 및 조사방법의 표준화 영역과 사업별
차별화 영역을 사전에 정의해서 사업 내의 평가와 사업 간 비교가 모두 가능하도
록 설계할 필요가 있음

정책제언



I. 정책제언

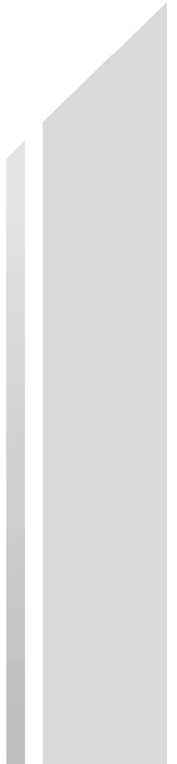

정책제언

Ⅰ. 정책제언	411
1. 소상공인·자영업자 창업 및 재창업 지원 사업군	411
2. 소상공인·자영업자 경쟁력 강화 지원 사업군	417

표 목차

〈표 Ⅰ-1〉 신사업창업사관학교 쟁점 및 정책제언 요약	411
〈표 Ⅰ-2〉 희망리턴패키지 경영개선지원 쟁점 및 정책제언 요약	413
〈표 Ⅰ-3〉 희망리턴패키지 원스톱 폐업지원 쟁점 및 정책제언 요약	414
〈표 Ⅰ-4〉 희망리턴패키지 재창업지원 쟁점 및 정책제언 요약	415
〈표 Ⅰ-5〉 희망리턴패키지 재취업지원 쟁점 및 정책제언 요약	416
〈표 Ⅰ-6〉 소상공인 성장·특화·스마트화 지원의 평가내용 및 정책제언	419

I. 정책제언

1. 소상공인·자영업자 창업 및 재창업 지원 사업군

〈표 1-1〉 신사업창업사관학교 생점 및 정책제언 요약

평가내용	정책제언
<ul style="list-style-type: none"> - 생활밀접업종의 과밀화 추이, 지원 취지 등을 고려할 때 생계형 업종에 대한 지원 필요성이 높지 않음 	<ul style="list-style-type: none"> - 업종과밀도 및 특성을 고려하여 지원 제외 대상 업종을 추가로 지정하는 것을 고려 (예: 학원, 기구점, 서점, 안경점, 식료품가게 등을 지원 대상에서 추가 배제) - 다만, 창업 아이템별 평가를 통해 수혜 대상을 선정하는 본 사업의 특성을 고려할 때 업종에 대한 추가적인 제한이 과도할 필요는 없으며, 혁신적인 아이템, 비과밀업종 위주로 지원이 이루어지도록 제도 및 운영 단계에서의 개선 필요 (예: 사업화 자금 대상 선정 시 창업 아이템이 속하는 업종에 대한 과밀 여부를 평가 세부항목으로 추가)
<ul style="list-style-type: none"> - 최근 보조금 최대지원 한도는 인상되고 자부담 비율은 낮아지는 등 사업화 자금의 직접 지원을 확대하는 경향이 관측 	<ul style="list-style-type: none"> - 제도 변화가 도입된 지 충분한 시간이 경과하지 않은 점을 고려할 때 단기적으로 제도를 유지하되 향후 엄밀한 평가를 통해 제도 개선방안을 모색하려는 노력 요구 • 제도 변화 이후 긍정적으로 해석할 수 있는 초기 결과들이 일부 관측(창업 아이템별 보조금 차등 지급, 사업 경쟁률 확대 등) - 향후 평가에서 최근 제도 변화의 성과가 부정적으로 나타날 경우 자부담 비율을 제도입 하여 위험부담 행위에 대한 책임 일부를 창업자에게 귀속되도록 하거나 정부 지원자금의 금액 한도를 축소하는 방안을 고려할 필요

〈표 1-1〉의 계속

평가내용	정책제언
<ul style="list-style-type: none"> - 지자체 사업의 경우 중앙부처 창업 지원 사업을 수행 중인 자를 지원 제외 대상으로 별도로 명시하지 않는 경우에는 시차를 둔 중복 수혜뿐 아니라 동시 중복 수혜도 가능 - 유사한 사업이 다수 존재하여 예비창업자가 파편화된 다수의 재정사업의 내용을 모두 파악하기 어렵고, 정부와 예비창업자 입장에서 가장 효율적인 매칭이 이루어지지 어려움 	<ul style="list-style-type: none"> - 지자체 사업과 중앙정부 사업의 목적 및 취지가 상이할 수 있으므로 둘 사이의 중복을 기계적으로 금지하는 것은 바람직하지 않을 수 있으나, 지나친 제도 오남용(예: 사업화 자금을 동시에 혹은 단기간 내에 중복 수혜받는 행위 등)을 방지하기 위한 조치를 검토할 필요 - 중장기적으로 중앙정부 사업에서는 국가 전체적으로 장려할 만한 혁신적인 창업 행위(시장개척 가능성, 참신성 등을 중심으로 평가) 위주로 지원하고, 지방정부 사업에서는 경쟁력이 있으면서도 지역 귀척효과가 큰 창업 위주로 지원하는 방향을 검토할 필요
<ul style="list-style-type: none"> - 일부 수혜자는 교육, 멘토링 등이 피상적이고 큰 도움이 되지 못한다는 의견을 제시 	<ul style="list-style-type: none"> - 교육자 혹은 멘토에 대한 자유로운 선정, 평가, 정보 공유가 이루어질 수 있는 플랫폼의 구축을 고려 - 수혜자들이 선택 가능한 멘토에 대한 이력(history) 및 평가(review)를 자유롭게 열람할 수 있도록 허용하고, 과거 수혜자들이 멘토링 내용, 멘토의 성실성 등에 대한 상세한 후기를 작성토록 하면 이후 사업 참여자들이 더 많은 정보를 보유한 상태에서 멘토를 선정할 수 있을 뿐 아니라 멘토들의 경쟁을 유도하는 효과도 있을 것으로 판단

자료: 저자 작성

〈표 1-2〉 희망리턴패키지 경영개선지원 정책 및 정책제언 요약

평가내용	정책제언
<p>- 경영진단에 대한 가이드라인과 구체적인 환류체계의 필요성</p> <p>- 경영개선 사업회의 선정평가와 발표평가의 기준에 일부 개선이 필요</p>	<p>- 경영진단은 자원의 효율적 배분과 경제적 최적점 도달을 위한 가장 중요한 단계 중 하나이기 때문에 이에 대한 집중적인 관리 감독이 필요</p> <p>- 폐업 및 구조조정과 관련한 국내외 실행연구에서 실패하는 주요 변수 등을 참조하여 기본적인 가이드라인을 제시할 것을 제안하며, 추가적으로 서울특별시에서 최근 활용하기 시작한 빅데이터를 활용한 분류도 적극적으로 검토할 필요가 있음</p>
	<p>- 서류평가와 발표평가 선별 기준에 다소 중복적인 항목이 많아, 이를 보다 명확하게 분류하는 것이 선별의 일관성에 도움이 될 것으로 보임</p> <p>- 또한 평가 요소에 대하여 수행기관뿐만 아니라 창업기획자, 벤처캐피탈, 은행의 기업 금융 담당자 등으로 구성된 민간 전문가의 자문을 받아 조정할 것을 제안함</p> <p>- 사업화 선정과정은 사업화 대상을 선별한다는 의미도 있지만 해당 과정을 통해 소상 공인 스스로 본인의 사업에 대하여 돌아보고 추후 민간으로부터 자금을 조달하기 위하여 어떠한 과정이 필요한지에 대한 교육의 역할도 있음</p>
<p>- 경영개선 관련 교육 및 컨설팅에 대한 품질 유지를 위하여 사업 참여자의 후기 및 평가가 공유되는 플랫폼을 구축하여 환류체계를 강화할 것을 제안함</p>	<p>- 강사 및 멘토에 대한 참여자의 후기에 대한 정보를 누적하고 이러한 정보가 추후 주관 기관 선정 및 평가 등에 반영되도록 구조화하는 것을 고려</p> <p>- 강사 및 멘토에 대한 평가는 추후 사업자원을 받는 미래 참여자와 강사 및 멘토 사이의 미스매치 가능성을 낮추는 데 도움을 줄 것으로 기대됨</p>
<p>- 사업화 자금 지원에 대한 임종별 차등 검토 필요</p>	<p>- 현행 사업화 자금 금액 설정은 참여자의 최종 상자를 기준으로 차등지급되는 구조를 가지고 있으나, 창의적 아이디어를 바탕으로 한 업종 전환 또는 유망업종 등에 가산점을 부여하는 등 우선 지원 필요</p>

〈표 1-3〉 희망리턴패키지 원스톱 폐업지원 장점 및 정책제언 요약

평가내용	정책제언
<ul style="list-style-type: none"> - 세부지원 항목 및 절차 개선 필요 	<ul style="list-style-type: none"> - 세부 지원 분야 중 사업장리 컨설팅, 법률 지원, 채무조정 신청지원의 경우 일부 중복되는 측면이 존재함 - 사업장리 컨설팅의 세무 및 부동산 분야와 법률자문의 임대차, 세무가 중복 - 사업의 효율적인 운영을 위하여 기본적인 폐업 절차 및 업종과 무관하게 시행해야 하는 절차들에 대한 교육을 다수를 대상으로 먼저 실시하고, 이후 선택한 지원 분야에 대하여 자문을 받는 방식을 고려해볼 수 있음 - 전반적인 폐업 절차에 대한 교육이 우선적으로 실시되면 재기전략, 부동산, 세무, 심리 등의 일부 세부 지원 항목을 생략할 수 있으며, 이에 따라 사업장리 컨설팅의 지원 분야의 수를 축소(1~2개)하여도 비슷한 효과를 이끌어낼 수 있을 것으로 예상됨
<ul style="list-style-type: none"> - 사업장리 컨설팅의 품질 유지를 위하여 참여 소상공인의 후기가 공유되는 플랫폼을 만들어 환류체계를 구축할 것을 제안 	<ul style="list-style-type: none"> - 컨설팅에 대한 참여 소상공인의 평가가 공유되는 플랫폼을 구축하여 추후 주관기관 및 주관컨설팅의 선정과 평가에 반영하는 것을 고려 - 컨설팅에 대한 후기는 다음 참여자에게 미스매치의 확률을 낮추는 데 도움이 될 것으로 기대됨

자료: 저자 작성

〈표 1-4〉 희망리턴패키지 재창업지원 정책 및 정책제언 요약

평가내용	정책제언
<ul style="list-style-type: none"> - 사업목표는 명확하게 설정되어 있으나, '혁신'적인 아이팀에 대해서도 지원한다는 점을 추가할 필요 	<ul style="list-style-type: none"> - 재창업 지원의 경우 폐업을 경험한 소상공인에 대한 지원이라는 특수성을 고려할 때 '사업 경쟁력'을 강조한 것은 적절하다고 보이지만, 창업과 재창업을 행하는 본질적으로 동일하므로 '혁신성' 등 국가 전체적으로 장려할 필요가 있는 창업 행위에 대해서도 지원한다는 점을 명시적으로 언급할 필요
<ul style="list-style-type: none"> - 국가의 지원 필요성이 높은 재창업 아이팀에 우선적으로 사업화 보조금을 지급하는 것을 고려할 필요 	<ul style="list-style-type: none"> - 혁신성, 경쟁력이 높은 재창업에 우선적으로 보조금을 지원하되, 상대적으로 지원 필요성이 크지 않은 아이팀의 경우에는 멘토링, 금융 지원을 우선적으로 고려
<ul style="list-style-type: none"> - 신사업창업사관학교에 비해 지원 대상 인종이 넓게 설정되어 있으며 비교밀입종 창업을 유도하는 기능이 상대적으로 미약 	<ul style="list-style-type: none"> - 본 사업은 잠재적 취약계층인 폐업 소상공인에 대한 지원의 성격도 가지고 있어 생계형 임종을 지원에서 완전히 배제하는 것은 현실적으로 어려우므로, 비교밀입종, 창의적인 재창업을 유도할 수 있도록 제도 설계 및 운영단계에서 개선 검토 - 구체적으로, 본 사업 수혜 대상 선정 시 비교밀입종 및 비생활임종 창업 희망자에게 일정 부분 가점을 부여하거나 우선 지원하는 것을 고려
<ul style="list-style-type: none"> - 일부 수혜자는 교육, 멘토링 등이 파상적이고 큰 도움이 되지 못한다는 의견을 제시 	<ul style="list-style-type: none"> - 교육자 혹은 멘토에 대한 자유로운 선정, 평가, 정보 공유가 이루어질 수 있는 플랫폼의 구축을 고려 - 수혜자들이 선택 가능한 멘토에 대한 이력(history) 및 평가(review)를 자유롭게 열람할 수 있도록 허용하고, 과거 수혜자들이 멘토링 내용, 멘토의 성실성 등에 대한 상세한 후기를 작성토록 하면 이후 사업 참여자들이 더 많은 정보를 보유한 상태에서 멘토를 선정할 수 있을 뿐 아니라 멘토들의 경쟁을 유도하는 효과도 있을 것으로 판단

〈표 1-5〉 희망리턴패키지 재취업지원 쟁점 및 정책제언 요약

평가내용	정책제언
<ul style="list-style-type: none"> - 본 사업의 재취업 지원사업과 국민취업제도는 유사한 지원내용을 가지고 있으며, 요건을 충족하는 경우 중복 수혜가 가능 	<ul style="list-style-type: none"> - 폐업 소상공인의 재취업을 국가 차원에서 특별히 강하게 지원할 필요성은 성립하지 않는다고 보이며, 두 사업의 중복 수혜 관련규정의 개선 필요 - 다만, 취업 교육 및 알선 등 희망리턴패키지의 재취업지원 사업에 대한 만족도가 높은 편이고, 중기부의 소상공인에 대한 이해도가 높다는 점을 감안하면 현행과 같이 사업을 별도로 운용하되 수당의 중복 수혜만 금지하고, 필요한 경우 부처 간 협업을 추진 하는 방안 검토 가능

자료: 저자 작성

2. 소상공인·자영업자 경쟁력 강화 지원 사업군

□ 시사점(1): 중복 수혜 관리 필요

- 소상공인 지원 사업은 사업 내용 관점에서 유사하여 중복 지원 이슈 발생
 - 내역사업 안에서 세부 프로그램이 분화되는 과정에서, 내역 사업의 핵심적인 내용이 유사해지는 경향이 있고 이는 코로나19에 따른 예산 확대로 심화됨
 - 사업의 수혜 경험이 있는 소상공인 개인 및 단체를 중심으로 사업관련 정보가 편중되는 현상이 발생
- 내역사업 내 세부프로그램의 유사성은 심화되고 있음
 - 코로나19 이후 관련 예산이 확대됨에 따라 내역사업 내 세부 프로그램이 분화
 - 브랜드·상품개선, 채널진출교육, 시설개선, 판로진출지원, 홍보·판매기획전, 경영컨설팅, 공동활동 등 유사한 사업 내용으로 분화되는 경향 존재
- 동 연도에 여러 내역사업을 동시 수혜받는 소상공인의 비중이 증가하고 있으며, 중복 방지를 위한 통합적 관리 체계 도입, 필요내역사업의 선정 및 등록 시점에서 타사업(혹은 시점)간 중복 수혜 등이 조회, 경고될 수 있는 시스템 구성이 필요
 - 특히 중복에 대한 관리는 온라인판로지원사업처럼 규모가 큰 단일 내역사업의 경우 세부 프로그램 단위에서도 검토되어야 함

□ 시사점(2): 정량평가 결과에 기반한 효과성·효율성 관점의 포트폴리오 관리 필요

- 백년가게, 백년소공인 육성, 클린제조환경 조성, 스마트공방기술보급 내역사업은 효율성과 효과성 모두 불확실함. 재검토 및 사업 구조 개선 필요
 - 효과 실현이 가능하도록 지원 사업의 구조를 개선할 필요가 있으며 성공모델을 찾아 선택과 집중을 할 필요가 있음
- 온라인판로지원, 소공인 판로개척지원은 효과성은 뚜렷하나 효율성 관리 필요
 - 효율성에 대한 계수추정치가 다른 내역사업과 비교하여 상대적으로 작았고, 정성 분석의 분석 결과와 시사점을 고려할 때 효율성 관리에 주의할 필요가 있음
 - 효율성이 보장되는 기술 모델을 개발하고 마케팅 비용 등 소모적인 지원은 관리를 요함

- 스마트상점기술보급은 효율성은 식별되나 효과성은 불분명함
 - 실질적인 성과를 낼 수 있는 성공 모델 확보 요망(최근 시도되고 있는 것처럼 이미 성과가 증명된 사업체의 기술들을 패키지로 지원하는 방향은 바람직한 전환임)
- 상생협력프랜차이즈 육성은 전체적인 재검토가 필요
 - 자료 부재로 인해 계량분석이 이루어지지 않았지만 정성평가 결과를 고려할 때 사업 구조의 재검토가 필요함
 - 기존의 사업은 이해 당사자의 유인구조에 부합하지 않는 구조이며, 세부 프로그램 사이의 연계도 부족한 상황임. 가맹본부와 가맹점 중 누구를 지원할 것인지, 사업의 성과를 창출하는 인과관계가 무엇인지, 해당 사업의 성과는 어떻게 측정할 것인지 등에 대한 전반적 고민이 필요한 상황으로 판단됨
 - 하지만 예비 가맹점주에게 사업 진입 이전에 체험활동을 제공하는 2022년 사업개선 방향은 긍정적임. 가맹점 참여를 희망하는 소상공인의 진입장벽을 줄이고 사업과 관련한 학습기회를 제공할 뿐 아니라, 가맹본부 입장에서도 가맹점주의 조기 이탈을 사전에 방지할 수 있다는 점에서 유인 구조의 합치가 존재함. 이에 두 이해관계자에게 모두 좋은 성과가 있을 것으로 예상됨
- 시사점(3): 내역사업 추진 조직의 개편(조정) 필요
 - 소상공인시장진흥공단, 중소기업유통센터의 협업 구조 창출 필요
 - 경쟁력강화사업(군) 내역사업은 소상공인시장진흥공단과 중소기업유통센터가 수행하고 있으며, 각 내역사업별 담당자가 분리되어 운영되는 구조
 - 성과평가의 단위가 되는 조직 중심으로 업무를 수행하되 기능 중심의 지원 업무라인을 공유하고 협업할 수 있는 구조 개편 검토(예: 교육과 온라인판로지원 및 관련 인프라 구축 등은 집중화 및 자원 공유 체계를 갖출 필요가 있음)
- 시사점(4): 성과평가를 위한 사업관리 자료 축적 필요
 - 사업의 지원 후 탈락 및 선정 기업에 대한 이력 자료 관리 필요
 - 수혜 집단의 선정 결과에 대해 평가를 위해서는 수혜 대상이 되었던 기업과 탈락한 기업에 대한 비교 분석이 필요하며, 이를 위해서는 탈락 기업에 대한 사업자번호 등 기초 정보를 자료로 보존할 필요가 있음

○ 사업별 특수성과 지원 서비스의 표준화 사이의 균형 추구 필요

- 내역사업 내에 대상과 내용 측면에서 유사한 프로그램이 포함될 수밖에 없는 구조
이나 중복 프로그램 중 일부는 표준적인 도구를 제공할 필요가 있음
- 성과보고서, 만족도 보고서 등의 경우, 문항 및 조사방법의 표준화 영역과 사업별
차별화 영역을 사전에 정의해서 사업 내의 평가와 사업 간 비교가 모두 가능하도록
설계할 필요가 있음

〈표 1-6〉 소상공인 성장·특화·스마트화 지원의 평가내용 및 정책제언

세부사업명	내역사업명	평가내용	정책제언
소상공인 성장지원	소상공인 온라인 판로지원	사업 관리 개선	<ul style="list-style-type: none"> - 단일 내역사업 내 성격이 다른 다수 내내역사업이 구성되어 있어 (2021년 기준 총 17개), 사업관리가 어려운 구조임. 예산 사용의 가시성을 확보할 수 있도록 사업의 재구조화 작업 필요 - 단계별로 내내역사업을 체계화하여 사전진단제도를 도입하고 소상공인의 경영상태에 맞는 적절한 프로그램 제공
		효율성 증대 필요	<ul style="list-style-type: none"> - 온라인 입점 지원 사업은 쿠폰 발행 등을 통해 매출 증대를 가져 오나, 효율성(금액 대비 성과) 측면에서는 타 내내역사업에 비해 비교열위에 있는 것으로 나타남. 따라서 단기 마케팅 중심의 사업에서 벗어나 소상공인의 역량을 장기적으로 증진시킬 수 있는 방향으로 사업방향을 전환할 필요가 있음 - 즉, 온라인 시장 진출을 위한 교육이나 시설 등 인프라는 소상공인의 지속적인 참여와 이용을 허용하되, 온라인 쇼핑몰, TV홈쇼핑 등 채널진출 지원사업은 중복 수혜를 제한(예시: 2회까지 허용)하는 등 마케팅 분야에 졸업제 도입
	소상공인 역량강화	컨설턴트 품질 및 매칭 개선	<ul style="list-style-type: none"> - 컨설턴트 품질에 대한 이슈가 존재하여 개선을 요함 - 컨설턴트와의 매칭 확률을 높이기 위해, 컨설턴트별 교육 소개 동영상(1~5분)을 제작하여 올리고, 컨설턴트별 자체 블로그를 구성하도록 유도하여 경쟁을 촉진할 수 있음 - 또한 플랫폼상에 컨설턴트에 대한 별점 평가, 수혜자 후기를 공개하는 것도 품질 개선에 도움이 될 것임
	소상공인 협업 활성화	지원 대상 및 기간 제고	<ul style="list-style-type: none"> - 7년 이상 운영한 우수 조합에 대한 지원은 명분을 찾을 수 없으므로 재고할 필요가 있음
		데이터 관리	<ul style="list-style-type: none"> - 협동조합에 속한 사업체를 동시에 관리함으로써 협동조합 단위에서의 재무정보뿐 아니라 조합에 소속된 개별 사업체의 재무정보도 함께 관리할 필요가 있음

〈표 1-6〉의 계속

세부사업명	내역사업명	평가내용	정책제언	
소상공인 성장지원	백년가게, 백년소공인 육성	목적에 맞는 사업비 지출	- 백년가게를 육성한다는 목표와 달리 실제 예산 중 상당한 비중이 시설 개선 등에 쓰이고 있으므로 목적에 맞는 사업비 지출을 위해 시설지원비용은 폐지	
		브랜드 관리 및 정립	- 백년가게 및 백년소상공인 지정은 등급제를 도입하는 등 지정방식을 개편하고 심사기준을 보다 엄격히 하여 추가지정 규모를 최소화*할 필요 * 신규지정 규모(개): ('21)842 → ('22)407 → ('23)150(목표) → ('24)100 이하(예시) - 실제 백년가게 및 백년소공인 지원 홍보 효과를 관리하기 위한 점검 시스템이 부재함. 성과 측정을 위한 지표 개발 및 관리가 필요함 - 브랜드 지정이 아닌 관리 및 홍보를 확대하여, 선순환 효과를 일으킬 수 있도록 사업의 방향을 재정립할 필요가 있음	
	상생협력 프랜차이즈 육성	사업의 목표와 방향의 불일치	- 정책성 당위성이 가장 뚜렷한 초기 가맹본부 지원에 예산과 정책을 집중해야 함	
	성과 지표 관리 필요성	- 가맹본부가 가맹점 중심의 성과 지표를 생성 관리해야 함		
소공인 특화지원	특화지원센터 설치 및 운영	시너지 창출의 어려움	- 집적지 내 유사 업종 간의 경쟁관계를 고려할 때, 기술교육, 협업사업 등 시너지 창출은 구조적으로 어려운 문제가 있음 - 현재 마케팅 중심으로 효과가 나타나는 것으로 판단되는데, 이는 재정지원 종료 이후에는 소실될 가능성이 존재하는바, 공동 마케팅 활동 외 성공적인 협업 모델을 도출할 필요가 있음	
		비수혜 소공인의 참여 개선	- 비수혜 소공인의 경우 참여하지 않는다는 이유로 홍보 부족에 따른 정보 부재가 상당 비중을 차지하고 있음. 특화지원센터에서 홍보를 강화함으로써 참여도를 증진시킬 수 있겠음	
	클린제조 환경조성	지원 항목 선정방식 개선	- 근로환경개선 지원은 중단하고, 에너지 절감, 안전한 환경 개선 등 사업의 목표에 맞는 항목을 선정하여 지원 전환	
		성과 지표 개선	- 에너지 절감, 안전 개선 등은 별도의 객관화된 지표 개발이 가능함. 해당 항목의 성과를 직접적으로 평가할 수 있는 지표를 개발하고 관리할 필요가 있음	
	판로개척 지원	사업 관리 개선		- 코로나19 팬데믹 기간 동안 박람회 등 대면 행사가 불가하게 되자, 온라인 마케팅 중심으로 사업이 전환되었음. 동 기간 1회성 마케팅 비용 중심으로 사업이 집행되었으며, 이는 소상공인 온라인 판로지원 사업과 지출 성격이 유사하였으며 실제로 중복 수혜 문제가 발생하였음 - 오프라인 중심의 소공인 판로지원으로 사업의 방향을 전환하는 등 온라인판로지원 사업과 중복 수혜 제한

〈표 1-6〉의 계속

세부사업명	내역사업명	평가내용	정책제언
소상공인 스마트화 지원	스마트공방 기술보급	사업 관리 개선	- 소상공인의 업종분야(공예 vs. 의료), 기술수준(기초 vs. 고도화), 혁신 수준(안정기술 vs. 실패위험) 등에 따라 분담 비율을 조정하거나, 사전 컨설팅을 통해 지원 필요성과 분담비율을 판단하여 소상공인의 참여 유인을 보장하면서 단순 설비 개선에만 지원금이 활용되지 않도록 사업 관리를 효율화할 필요가 있음
		수혜 소상공인의 입장에서 사업 방향 개선	- 수혜 소상공인들은 시제품 제작, 경영컨설팅 등 매출 성장을 견인할 수 있는 외부 지원과 자문을 보다 요구하고 있음. 이를 고려하여 사업의 방향성을 전환하는 것도 효과성과 효율성 개선에 긍정적인 도움이 될 것으로 판단됨
	스마트상점 기술보급	사업 관리 개선	- 실질적인 성과를 낼 수 있는 성공 모델 확보 요망(최근 시도되고 있는 것처럼 이미 성과가 증명된 사업체의 기술들을 패키지로 지원하는 방향은 바람직한 전환임) - 개별 소상공인이 자체 투자할 유인이 큰 키오스크, 모바일오더, 디지털 사이니지 등은 지원을 축소하고 자부담 비율은 확대(예시: 30% → 50%) - 본 사업에서 도입 후 만족도도 낮은 스마트오더 등은 지양 필요

자료: 저자 작성

참고문헌

- 고용노동부, 「더 좋아진 국민취업지원제도를 소개합니다」, 보도자료, 2023. 1. 31.
- 관계부처합동, 「위기 대응과 새로운 도약을 위한 새정부 소상공인·자영업 정책방향」, 2022.
- 국회예산정책처, 『2019회계연도 결산 총괄분석Ⅱ』, 국회예산정책처 결산보고서, 2020.
- _____, 『2020회계연도 결산 총괄분석Ⅱ』, 국회예산정책처 결산보고서, 2021.
- _____, 「2022년도 예산안 위원회별 분석: 산업통상자원중소벤처기업위원회」, 2021. 10.
- 경기도, 「2023년 경기도 소상공인 재창업 지원사업 모집 공고」, 2023.
- 기획재정부, 「2022년도 제2회 추가경정예산 국회 확정」, 보도자료, 2022. 5. 29.
- _____, 「2023년 예산안 및 2022~2026 국가재정운용계획」, 보도자료, 2022. 8. 30.
- 김빛마로·우석진·이동규, 『2019 조세특례심층평가-생산성향상시설 투자 등에 대한 세액공제』, 한국 조세재정연구원, 2019.
- 류덕현·박기백, 『재정지출과 조세지출간의 최적 활용방안 연구』, 한국재정학회, 2012.
- 법제처 법제지원총괄과, 「2022 법령입안·심사기준」, 2022.
- 소상공인시장진흥공단, 「소상공인 교육 및 역량강화사업 성과평가」, 각 연도.
- _____, 「소상공인 협업 활성화 사업 실태점검 및 성과분석」, 각 연도.
- _____, 「2021년 생활혁신형 창업지원사업 모집공고」, 2021.
- _____, 『2021년 소상공인 교육 성과평가』, 2021.
- _____, 『백년가게·백년소공인 육성사업 성과평가 결과보고서』, 2021.
- _____, 『2022년 소공인특화지원사업 성과조사·분석용역 결과 보고서』, 2022.
- _____, 『2022년 소상공인 스마트상점 기술보급사업 설문조사 결과보고서』, 2022.
- _____, 「2022년 신사업창업사관학교 15기 교육생 모집공고」, 2022.
- _____, 「2022년 신사업창업사관학교 주관기관 모집 공고」, 2022.
- _____, 「자영업자 고용보험료 지원사업 공고」, 2022.
- _____, 「2023년 소상공인 협업 활성화 사업 통합공고」, 2023.
- _____, 「2023년 신사업창업사관학교 예비창업자 모집 공고」, 2023.
- _____, 「2023년 희망리턴패키지 사업시행공고」, 2022.
- _____, 「스마트상점 기술공급기업 모집 공고」, 2023.
- 이상엽 외, 『재정사업 심층평가-창업지원사업군』, 경상국립대학교 산학협력단, 2022.
- 이상엽·김빛마로·홍우형·윤성만, 『2018 조세특례심층평가(XI) 중소기업 투자 세액공제』, 한국조세재

- 정연구원, 2018.
- 이진국, 『소상공인 지원정책의 성과평가와 성과지표 개선방안』, 한국개발연구원, 2017.
- (주)메트릭스, 『2021년 소상공인 온라인 판로지원사업 성과분석 연구용역 결과보고서』, 2021.
- 중소기업유통센터, 「2021년 소상공인 온라인판로지원사업·지역특화 온라인진출 인프라 결과보고」, 2021.
- _____, 「온라인판로지원 사업설명서」, 2023.
- 중소기업중앙회, 「2021년 중소기업 위상지표」, 2021.
- 중소벤처기업부, 『백년가게 및 백년소공인 육성 사업결과보고서』, 각 연도.
- _____, 『상생협력 프랜차이즈 육성 사업결과보고서』, 각 연도.
- _____, 「세입·세출 예산 및 기금운용계획 개요」, 각 연도.
- _____, 『소공인 특화지원센터 설치·운영 사업결과보고서』, 각 연도.
- _____, 『소공인 판로개척지원 사업결과보고서』, 각 연도.
- _____, 「소상공인 경기동향조사」, 각 연도.
- _____, 『소상공인 역량강화사업 결과보고서』, 각 연도.
- _____, 『소상공인 스마트상점 기술보급사업 결과보고』, 각 연도.
- _____, 『소상공인협업활성화 사업결과보고서』, 각 연도.
- _____, 『스마트공방기술보급 사업결과보고』, 각 연도.
- _____, 「예산 및 기금운용계획 사업설명자료」, 각 연도.
- _____, 『클린제조환경조성 사업 결과보고서』, 각 연도.
- _____, 『2020년 사업결과보고서(소상공인협업활성화)』, 2020.
- _____, 「2022년 백년가게 및 백년소공인 육성 사업 기본계획」, 2022.
- _____, 「2022년도 하반기 희망리턴패키지 계획 변경(안)」, 2022.
- _____, 「22년 상생협력 프랜차이즈 육성 기본계획 변경(안)」, 2022.
- _____, 「소상공인 지원사업 설명자료_내역사업 단위」, 2022.
- _____, 「2023년 신사업창업사관학교 주관기관 모집계획(안)」, 2023. 1. 2.
- _____, 「2023년도 예비창업패키지 예비창업자 모집 공고」, 2023.
- _____, 「2023년도 재도전성공패키지(예비)재창업자 모집 공고」, 2023.
- _____, 「2023년도 중소벤처기업 지원사업 2권」, 2023.
- _____, 「강한소상공인 성장지원」, 2023.
- _____, 「소공인특화지원센터 설치 및 운영 사업설명서」, 2023.
- _____, 「소공인 판로개척 지원 사업설명서」, 2023.
- _____, 「소상공인 언컨택트 교육 사업설명서」, 2023.

_____, 「소상공인 역량강화(컨설팅) 사업설명서」, 2023.
 _____, 「스마트공방기술보급사업 사업설명서」, 2023.
 _____, 「우리동네 클라우드 펀딩」, 2023.
 _____, 「(재창업)사업설명자료」, 2023.
 _____, 「클린제조환경조성 사업설명서」, 2023.
 통계청, 「전국사업체조사」, 각 연도.
 _____, 「기업생명행정조사」, 2019~2021.
 한국재정정보원, 「2022 주요 재정통계」, 2022.

Audretsch, David and Erik Lehmann., Financing High-Tech Growth: The Role of Debt or Equity, Papers on Entrepreneurship, Growth and Public Policy, Max Planck Institute of Economics, Entrepreneurship, Growth and Public Policy Group, 2004.

Birch, David L., "Who Creates Jobs," *The Public Interest*, 65, 1981, pp. 3~14.

_____, "Birch, David G. W., Job Creation in America: How Our Smallest Companies Put the Most People to Work," Free Press, 1987.

Caballero, Ricardo J., Takeo Hoshi, and Anil K. Kashyap, "Zombie Lending and Depressed Restructuring in Japan," *American Economic Review*, 98(5), 2008, pp. 1943~1977.

Camisón-Zornoza, C., R. Lapedra-Alcamí, M. Segarra-Ciprés, and M. Boronat-Navarro, "A Meta-analysis of Innovation and Organizational Size," *Organization Studies*, 25(3), 2004, pp. 331~361.

Connelly, B. L., S. T. Certo, R. D. Ireland, and C. R. Reutzel, "Signaling theory: A review and assessment," *Journal of Management*, 37(1), 2011, pp. 39~67.

Freel, Mark, "Are Small Innovators Credit Rationed?," *Small Business Economics*, 28(1), 2007. pp. 23~35.

Grenadier, Steven R. and Andrey Malenko, "Real Options Signaling Games with Applications to Corporate Finance," *The Review of Financial Studies*, 24(12), 2011, pp. 3993~4036.

Haltiwanger, John Ron S., "Jarmin, Javier Miranda: Who Creates Jobs? Small versus Large versus Young," *The Review of Economics and Statistics*, 95(2), 2013 pp. 347~361.

Hennessy, Christopher A. and Toni M. Whited, "Debt Dynamics," *The Journal of Finance*, 60(3), 2005, pp. 1129~1165.

Hong, S., L. Oxley, P. McCann, and T. Le, "Why firm size matters: investigating the

- drivers of innovation and economic performance in New Zealand using the Business Operations Survey,” *Applied Economics*, 48(55), 2016, pp. 5379~5395.
- Jensen, M. C. and W. H. Meckling, “Theory of the Firm: Managerial Behavior, Agency Costs and Ownership Structure,” *Journal of Financial Economics*, 3(4), 1976, pp. 305~360.
- Laforet, Sylvie, “Size, strategic, and market orientation affects on innovation,” *Journal of Business Research*, 61(7), 2008, pp. 753~764.
- _____, “Effects of size, market and strategic orientation on innovation in non-high-tech manufacturing SMEs,” *European Journal of Marketing*, 43(1-2), 2009, pp. 188~212.
- _____, “Organizational innovation outcomes in SMEs: Effects of age, size, and sector,” *Journal of World Business*, 48(4), 2013, pp. 490~502.
- Lang, Larry, Eli Ofek, and René Stulz, “Leverage, investment, and firm growth,” *Journal of Financial Economics*, 40(1), 1996, pp. 3~29.
- Qiao, Lu and Junjun Fei, “Government subsidies, enterprise operating efficiency, and ‘stiff but deathless’ zombie firms,” *Economic Modelling*, 107, 2022.
- Santarelli, Enrico and Roberta Piergiovanni, “Analyzing literature-based innovation output indicators: the Italian experience,” *Research Policy*, 25(5), 1996, pp. 689~711.
- Srhoj, Stjepanm Dejan Kovač, Jacob N. Shapiro, and Randall K. Filer, “The impact of delay: Evidence from formal out-of-court restructuring,” *Journal of Corporate Finance*, 78, 2023.
- Stock, James, Jonathan Wright, and Motohiro Yogo, “A Survey of Weak Instruments and Weak Identification in Generalized Method of Moments,” *Journal of Business & Economic Statistics*, 20(4), 2002, pp. 518~529.
- Stucki, Tobias, “Success of start-up firms: the role of financial constraints,” *Industrial and Corporate Change*, 23(1), 2014, pp. 25~64.
- _____, “Success of start-up firms: the role of financial constraints,” *Industrial and Corporate Change*, 23(1), 2014, pp. 25~64.
- Talmor, Eli, “Asymmetric Information, Signaling, and Optimal Corporate Financial Decisions,” *Journal of Financial and Quantitative Analysis*, 16(4), 1981, 413~435.
- Voulgaris, Fotini, Theodore Papadogonas, and George Agiomirgianakis, “Job Creation and Job Destruction in Greek Manufacturing,” *Review of Development Economics*, 9(2), 2005, pp. 289~301.
- White, Michelle J., “The Corporate Bankruptcy Decision,” *Journal of Economic*

Perspectives, 3(2), 1989, pp. 129~151.

_____, "Corporate Bankruptcy as a Filtering Device: Chapter 11 Reorganizations and Out-of-Court Debt Restructurings," *The Journal of Law, Economics, and Organization*, 10(2), 1994, pp. 268~295.

고용노동부 취업 이룸 국민취업지원제도 홈페이지, <https://www.kua.go.kr/uapaa010/selectSporCn.do>.

소상공인시장진흥공단 홈페이지, 「경영개선지원이란?」, <https://www.sbiz.or.kr/nhrp/cmmrclz/cm mrczAbout.do?pageGubun=1>.

_____, 「월스톱 폐업지원이란?」, <https://www.sbiz.or.kr/nhrp/cnsl/bsnsArngCnslInfo.do>.

중소벤처기업부, 「2023년 창업지원사업 통합공고」, <https://www.k-startup.go.kr/web/contents/webFSBIPBANC.do>.

부록

[부표 1] 소상공인 기준 (규모, 주된 업종별 평균매출액 등)

① 업종별 상시 근로자 수 기준

해당기업의 주된 업종	근로자 기준
광업·제조업·건설업·운수업	상시 근로자 수 10명 미만
그 밖의 업종	상시 근로자 수 5명 미만

② 주된 업종별 평균매출액등의 규모 기준

해당기업의 주된 업종	분류기호	매출액 기준		
1. 식료품 제조업	C10	평균매출액등 120억원 이하		
2. 음료 제조업	C11			
3. 의복, 의복액세서리 및 모피제품 제조업	C14			
4. 가죽, 가방 및 신발 제조업	C15			
5. 쿠키스, 연탄 및 석유정제품 제조업	C19			
6. 화학물질 및 화학제품 제조업(의약품 제조업은 제외한다)	C20			
7. 의약품 물질 및 의약품 제조업	C21			
8. 비금속 광물제품 제조업	C23			
9. 1차 금속 제조업	C24			
10. 금속가공제품 제조업(기계 및 가구 제조업은 제외한다)	C25			
11. 전자부품, 컴퓨터, 영상, 음향 및 통신장비 제조업	C26			
12. 전기장비 제조업	C28			
13. 그 밖의 기계 및 장비 제조업	C29			
14. 자동차 및 트레일러 제조업	C30			
15. 가구 제조업	C32			
16. 전기, 가스, 증기 및 공기조절 공급업	D	평균매출액등 80억원 이하		
17. 수도업	E36			
18. 농업 임업 및 어업	A			
19. 광업	B			
20. 담배 제조업	C12			
21. 섬유제품 제조업(의복 제조업은 제외한다)	C13			
22. 목재 및 나무제품 제조업(가구 제조업은 제외한다)	C16			
23. 펄프, 종이 및 종이제품 제조업	C17			
24. 인쇄 및 기록매체 복제업	C18			
25. 고무제품, 및 플라스틱제품 제조업	C22			
26. 의료, 정밀, 광학기기 및 시계 제조업	C27			
27. 그 밖의 운송장비 제조업	C31			
28. 그 밖의 제품 제조업	C33			
29. 건설업	F			
30. 운수 및 창고업	H		평균매출액등 50억원 이하	
31. 금융 및 보험업	K			
32. 도매 및 소매업	G			
33. 정보통신업	J			
34. 수도, 하수 및 폐기물 처리, 원료재생업 (수도업은 제외한다)	E(E36 제외)			
35. 부동산업	L			
36. 전문·과학 및 기술 서비스업	M	평균매출액등 30억원 이하		
37. 사업시설관리, 사업지원 및 임대 서비스업	N			
38. 예술, 스포츠 및 여가 관련 서비스업	R			
39. 산업용 기계 및 장비 수리업	C34			
40. 숙박 및 음식점업	I			평균매출액등 10억원 이하
41. 교육 서비스업	P			
42. 보건업 및 사회복지 서비스업	Q			
43. 수리(修理) 및 기타 개인 서비스업	S			

비고

- 해당 기업의 주된 업종의 분류 및 분류기호는 「통계법」 제22조에 따라 통계청장이 고시한 한국표준산업분류에 따른다.
- 위 표 제27호에도 불구하고 철도 차량 부품 및 관련 장치물 제조업(C3120) 중 철도 차량용 의자 제조업, 항공기용 부품 제조업(C31322) 중 항공기용 의자 제조업의 규모 기준은 평균매출액등 120억원 이하로 한다.

[부표 2] 정책자금 지원 제외 업종

표준산업분류	업 종
33409 중	도박기계 및 사행성, 불건전 오락기구 제조업
46102 중	담배 중개업
46107 중	예술품, 골동품 및 귀금속 중개업
46209 중	잎담배 도매업
46333	담배 도매업 * 담배대용물(전자담배 등) 포함
46416, 46417 중	모피제품 도매업 * 단, 인조모피제품 도매업 제외
46463 중	도박기계 및 사행성, 불건전 오락기구 도매업
47640 중	도박기계 및 사행성, 불건전 오락기구 소매업
47811 중	약국, 한약국
47859 중	성인용품 판매점
47911, 47912 중	도박기계 및 사행성, 불건전 오락기구, 성인용품 소매업 및 소매 중개업
47993 중	다단계 방문판매
52991 중	통관업(관세사, 관세법인, 통관취급법인 등)
56211	일반유희주점업
56212	무도유희주점업
58122 중	경마, 경륜, 경정 관련 잡지 발행업
58211, 58212, 58219 중	도박 및 사행성, 불건전 게임 S/W 개발 및 공급업
63999 중	온라인게임 아이템 중개업
64	금융업
65	보험 및 연금업
66	금융 및 보험관련 서비스업
68	부동산업 * 부동산의 임대, 구매, 판매에 관련되는 산업활동으로서, 직접 건설한 주거용 및 비주거용 건물의 임대활동과 토지 및 기타 부동산의 개발·분양, 임대 활동이 포함 * 단, 부동산관리업(6821), 신청일 기준 동일장소에서 6개월 이상 사업을 지속 중인 부동산 중개 및 대리업(6822)은 신청가능 - 부동산관리업:수수료 또는 계약에 의하여 타인의 부동산시설을 유지 및 관리하는 산업활동(주거용·비주거용 부동산관리) - 부동산 중개 및 대리업: 수수료 또는 계약에 의해 건물, 토지 및 관련 구조물 등을 포함한 모든 형태의 부동산을 구매 또는 판매하는데 관련된 부동산 중개 또는 대리 서비스를 제공하는 산업활동
76390 중	도박기계 및 사행성, 불건전 오락기구 임대업
711, 712	법무, 회계 및 세무 등 기타법무관련 서비스업
731	수익업
73904 중	감정평가업

표준산업분류	업 종
75330	탐정 및 조사 서비스업 (예: 탐정업, 흥신소 등)
75993	신용조사 및 추심대행업
75999 중	경품용 상품권 발행업, 경품용 상품권 판매업
86	보건업 * 단, 보건업(86) 중 유사의료업(86902)은 신청가능 * 87에 해당하는 '보건업 및 사회복지서비스업'은 신청가능 * 안마원(96122)은 서비스업에 해당되어 신청 가능(통계청 기준)
91113	경주장 및 동물 경기장 운영업
91121	골프장 운영업
9122 중	성인용게임장, 성인오락실, 성인PC방, 전화방
91221 중	성인용 게임장 운영업
91249	기타 사행시설 관리 및 운영업
91291	무도장 운영업 (예: 댄스홀, 콜라텍 등)
9612 중	증기탕 및 안마시술소 * 시각장애인이 운영하는 안마원 및 안마시술소는 신청 가능 - 안마원 개설신고증명서 또는 안마시술소 개설신고증명서 징구 - 임대차계약서 또는 부동산등기사항전부증명서 징구
96992	점술 및 유사서비스업 (점집, 무당, 심령술집 등)
96999 중	휴게텔, 키스방, 대화방
기타	기타 위 업종을 변경하여 운영되는 도박, 향락 등 불건전 업종, 기타 국민보건, 건전화에 반하거나 사치, 투기조장 등 우려가 있다고 중소기업창업부 장관이 지정한 업종

※ 「재해중소기업 지원지침」에 따른 재해피해 소상공인 중 다음 각 호의 어느 하나에 해당하는 업종을 영위할 경우 예외적으로 재해자금 지원대상에 포함

1. 담배도매업(46333), 모피제품도매업(46416, 46417 중), 무도장운영업(91291)
2. 「관광진흥법」에 따른 관광특구 소재
일반유흥주점업(56211) 및 무도유흥주점업(56212)
3. 「재난 및 안전관리 기본법」에 따른 특별재난지역 소재
보건업(86), 수의업(731), 법무관련 서비스업(711), 회계 및 세무관련 서비스업(712), 통관업(52991 중), 감정/평가업(73904 중), 한약국·약국(47811 중)

〈 재해자금 융자 허용 업종 〉

재해피해 소상공인	융자 허용 업종
공통	담배도매업(46333), 모피제품도매업(46416, 46417 중), 무도장운영업(91291)
관광특구지역 소재	(추가) 일반유흥주점업(56211), 무도유흥주점업(56212)
특별재난지역 소재	(추가) 보건업(86), 수의업(731), 법무 관련 서비스업(711), 회계 및 세무 관련 서비스업(712), 통관업(52991 중), 감정평가업(73904 중), 한약국·약국(47811 중)

[부표 3] 경영위기 지정지역

① 중소기업 특별 지원지역

- 중소벤처기업부 고시 제2018-18호, 제2020-21호, 제2021-75호, 제2021-93호

지정기간	중소기업특별지원지역
'18.3.21.~'23.3.20.	전남2(담양일반, 영광대마전기자동차일반)
'20.2.27.~'25.2.26.	강원2(북평국가, 북평일반) 전북2(김제지평선일반, 정읍침단) 전남6(나주일반, 나주혁신, 장흥바이오식품, 강진, 동함평일반, 세풍일반)
'21.9.9.~'23.9.8.	전남1(목포대양일반)
'21.12.30.~'23.12.29.	충남1(보령 주포제2농공단지)

② 산업위기대응 특별지역, 산업위기선제대응지역

- 산업통상자원부 공고 제2021-442호, 제2022-328호, 제2022-904호

지정기간	산업위기대응 특별지역
'21.5.29.~'23.5.28.	울산 동구, 경남 거제시, 경남 창원시 진해구, 경남 통영시, 경남 고성군, 전남 목포시, 전남 영암군, 전남 해남군
'22.4.5.~'23.4.4.	전북 군산시
'22.10.31.~'24.10.30.	경북 포항시

③ 특별재난지역

- 최근 3년간('20~'22) 특별재난지역으로 선포한 지역

선포연도	특별재난지역
'20년(코로나)	대구, 경북 경산, 경북 청도, 경북 봉화
'20년(호우)	(1차) 경기 안성시, 강원 철원군, 충북 충주시·음성군·제천시, 충남 아산시·천안시 (2차) 전남 곡성군·구례군·나주시·담양군·영광군·장성군·함평군·화순군, 전북 남원시, 경남 하동군·합천군 (3차) 광주 북구·광산구, 경기 이천시·연천군·가평군, 강원 화천군·양구군·인제군, 충북 영동군·단양군, 충남 금산군·예산군, 전북 완주군·진안군·무주군·장수군·순창군, 경남 산청군·함양군·거창군 (3차) 용인시 백암면·원삼면, 포천시 이동면·영북면, 양평군 단월면, (강원) 홍천군 홍천읍·화천면, 춘천시 동면·남면·남산면, 영월군 영월읍·남면, (충북) 진천군 진천읍·백곡면, 옥천군 군서면·군북면, 괴산군 청천면 (전북) 임실군 성수면·신덕면, 고창군 아산면·공음면·성송면, (전남) 광양시 진월면·다압면, 순천시 황전면, (경북) 봉화군 봉성면·소천면, (경남) 의령군 낙서면·부림면
'20년(태풍)	(1차) 강원 삼척시·양양군, 경북 영덕군·울진군·울릉군 (2차-시·군) 강원 강릉시·인제군·고성군, 경북 포항시·경주시 (2차-읍·면·동) (부산) 기장군 기장읍·일광면, (강원) 속초시 대포동, 평창군 봉평면·진부면·대관령, (경북) 청송군 청송읍·주왕산면·부남면·파천면, 영양군 영양읍·일월면·수비면, (경남) 거제시 동부면·장평동, 양산시 상북면, 남해군 상주면·남면, (제주) 제주시 애월읍
'21년(호우)	전남 장흥군·강진군·해남군, 전남 진도군 진도읍·군내면·고군면·지산면
'21년(태풍)	경북 포항시
'22년(산불)	경북 울진군, 강원 삼척시·강릉시·동해시
'22년(폭우)	(시군구) 서울 영등포구, 관악구, 경기 성남시, 경기 광주시, 경기 양평군, 강원 횡성군, 충남 부여군, 충남 청양군 (읍면동) 강남구 개포1동, 경기 여주시 금사면, 경기 여주시 산북면
'22년(태풍)	경북 포항시, 경북 경주시
'22년(이태원)	서울 용산구

1. 2021 희망리턴패키지 만족도 설문지

I-9) 아래의 지원사업 중 지원받으신 사업을 모두 선택해주시시오.

사업분류	사업명	세부 사업 분류	세부 사업명
1	사업정리컨설팅		
2	점포철거지원금		
3	법무지원	①	법률자문
		②	채무조정
4	취업교육	①	이러닝교육
		②	현장교육
5	전직장려수당	①	1차 수혜자
		②	분할지급
		③	일괄지급
6	재창업교육		
7	사업화지원	①	공유주방
		②	이커머스
		③	맞춤형사업화
8	1인 자영업자 고용보험		
9	재도전장려금		

IV-2) “I-9 : _____” 지원 사업에 관해 다음의 질문을 읽고 응답하여 주십시오.

구 분		매우 그렇지 않다	그렇지 않다	보통 이다	그렇다	매우 그렇다
서비스 상품품질	지원 사업은 사업신청 목적에 부합함	①	②	③	④	⑤
	지원 사업은 내가 필요로 하는 혜택을 제공함	①	②	③	④	⑤
	서비스는 원활하게 제공됨	①	②	③	④	⑤
서비스 전달품질	담당자의 태도는 친절하고 만족스러움	①	②	③	④	⑤
	담당자는 업무처리 결과를 명확히 알려줌	①	②	③	④	⑤
	담당자는 내 입장을 이해하려 노력함	①	②	③	④	⑤
서비스 환경품질	서비스는 쉽고 편하게 이용 가능함	①	②	③	④	⑤
	담당자는 요구사항을 신속하게 처리함	①	②	③	④	⑤
	담당자의 업무처리능력은 우수하다 생각함	①	②	③	④	⑤

IV-3) “1-9 : _____” 지원사업의 기대 대비 만족도와 관련된 다음 질문을 읽고
 응답하여 주십시오.

구 분	매우 그렇지 않다	그렇지 않다	보통 이다	그렇다	매우 그렇다
사전에 기대했던 것보다 만족스러움	①	②	③	④	⑤
가장 이상적인 최고수준으로 만족스러움	①	②	③	④	⑤
다른 지원 사업 대비 만족스러움	①	②	③	④	⑤

IV-4) “1-9 : _____” 지원사업의 만족수준과 관련된 다음 질문을 읽고 응답하여
 주십시오.

구 분	매우 그렇지 않다	그렇지 않다	보통 이다	그렇다	매우 그렇다
지원 사업 전반적으로 만족스러움	①	②	③	④	⑤
지원 사업을 수행하며 즐거운 느낌이 들었음	①	②	③	④	⑤

IV-5) “1-9 : _____” 지원사업의 사회적 책임과 관련된 다음 질문을 읽고 응답하여
 주십시오.

구 분	매우 그렇지 않다	그렇지 않다	보통 이다	그렇다	매우 그렇다
지원 사업 목적에 맞추어 사업을 실천함	①	②	③	④	⑤
지원 사업은 사회의 지속적인 발전에 기여함	①	②	③	④	⑤
지원 사업은 공정하고 투명하게 이루어짐	①	②	③	④	⑤

2. 2022 희망리턴패키지 만족도 설문지

I-12) (리스트 정보 자동입력) 귀하께서 2022년에 소상공인시장진흥공단에서 지원받으신 사업은 다음과 같습니다.

사업분류	사업명	세부 사업 분류	세부 사업명
1	사업정리컨설팅		
2	점포철거지원금		
3	법무지원	①	법률자문
		②	채무조정
4	취업교육	①	이러닝교육
		②	현장교육
		③	온라인교육(양방향)
		④	배우자 only
5	전직장려수당	①	1차 수혜자
		②	분할지급
		③	일괄지급
6	재창업교육		
7	경영기본교육		
8	사업화지원	①	e커머스
		②	경영개선
		③	재창업
9	자영업자 고용보험료 지원		
10	재도전장려금		

IV. 참여사업 만족도 (I-12의 사업별 응답)

지금부터는 귀하께서 참여하신 [I-12 사업]에 대해 얼마나 만족하시는지 여쭙보겠습니다.

IV-2) 귀하께서는 “I-12 : _____” 지원 사업에 대해 다음의 각 항목별로 얼마나 동의하십니까?
전혀 그렇지 않다면 1점, 보통이면 3점, 매우 그렇다면 5점 등으로 1점에서 5점 사이에서 선택해 주세요.

구 분		전혀 그렇지 않다	그렇지 않다	보통 이다	그렇다	매우 그렇다
서비스 상품품질	지원 사업은 사업신청 목적에 부합함	①	②	③	④	⑤
	지원 사업은 내가 필요로 하는 혜택을 제공함	①	②	③	④	⑤
	서비스는 원활하게 제공됨	①	②	③	④	⑤
서비스 전달품질	담당자의 태도는 친절하고 만족스러움	①	②	③	④	⑤
	담당자는 업무처리 결과를 명확히 알려줌	①	②	③	④	⑤
	담당자는 내 입장을 이해하려 노력함	①	②	③	④	⑤
서비스 환경품질	서비스는 쉽고 편하게 이용 가능함	①	②	③	④	⑤
	담당자는 요구사항을 신속하게 처리함	①	②	③	④	⑤
	담당자의 업무처리능력은 우수하다 생각함	①	②	③	④	⑤

IV-3) 귀하께서는 “I-12 : _____” 지원사업의 기대 대비 만족도와 관련하여 각 항목별로 얼마나 동의하십니까?
전혀 그렇지 않다면 1점, 보통이면 3점, 매우 그렇다면 5점 등으로 1점에서 5점 사이에서 선택해 주세요.

구 분	전혀 그렇지 않다	그렇지 않다	보통 이다	그렇다	매우 그렇다
사전에 기대했던 것보다 만족스러움	①	②	③	④	⑤
가장 이상적인 최고수준으로 만족스러움	①	②	③	④	⑤
다른 지원 사업 대비 만족스러움	①	②	③	④	⑤

IV-4) 귀하께서는 “I-12 : _____” 지원사업에 대해 전반적으로 얼마나 만족하십니까?
전혀 그렇지 않다면 1점, 보통이면 3점, 매우 그렇다면 5점 등으로 1점에서 5점 사이에서 선택해 주세요.

구 분	전혀 그렇지 않다	그렇지 않다	보통 이다	그렇다	매우 그렇다
지원 사업 전반적으로 만족스러움	①	②	③	④	⑤
지원 사업을 수행하며 즐거운 느낌이 들었음	①	②	③	④	⑤

IV-5) 귀하께서는 “I-12 : _____” 지원사업의 사회적 책임과 관련된 다음의 각 항목 별로 얼마나 동의하십니까?
 전혀 그렇지 않다면 1점, 보통이면 3점, 매우 그렇다면 5점 등으로 1점에서 5점 사이에서 선택해 주세요.

구 분	전혀 그렇지 않다	그렇지 않다	보통 이다	그렇다	매우 그렇다
지원 사업 목적에 맞추어 사업을 실천함	①	②	③	④	⑤
지원 사업은 사회의 지속적인 발전에 기여함	①	②	③	④	⑤
지원 사업은 공정하고 투명하게 이루어짐	①	②	③	④	⑤